

Автономная некоммерческая образовательная организация
высшего образования
«Сибирский институт бизнеса и информационных технологий»

ЕВРАЗИЙСКАЯ ИНТЕГРАЦИЯ: СОВРЕМЕННЫЕ ТРЕНДЫ И ПЕРСПЕКТИВНЫЕ НАПРАВЛЕНИЯ

**Материалы
Международной научно-практической конференции
(Россия, Омск, 14 марта 2023 года)**

Под общей редакцией
кандидата экономических наук, доцента М. Г. Родионова

Научное текстовое электронное издание
локального распространения

Омск
Издательство ОмГТУ
2023

УДК 314/316(4/5)
ББК 60.52(051)
Е22

Рецензенты:

О. О. Князева, канд. пед. наук, зав. лабораторией прикладных научных исследований,
Московский финансово-промышленный университет «Синергия» (г. Омск, Россия);

Н. Ю. Симонова, канд. экон. наук, доцент, Сибирский институт бизнеса
и информационных технологий (г. Омск, Россия)

Редакционная коллегия:

М. Г. Родионов, С. П. Качесова, Е. Ю. Воробьева, А. А. Кузьмин

Евразийская интеграция: современные тренды и перспективные направления : материалы Междунар. науч.-практ. конф. (Россия, Омск, 14 марта 2023 г.) / АНОО ВО «СИБИТ» ; под общ. ред. М. Г. Родионова. – Омск : Изд-во ОмГТУ, 2023. – 1 CD-ROM (3,39 Мб). – Систем. требования: процессор с частотой 1,3 ГГц и выше ; 256 Мб RAM и более ; свободное место на жестком диске 300 Мб и более ; Windows XP и выше ; разрешение экрана 1024×768 и выше ; CD/DVD-ROM дисковод ; Adobe Acrobat Reader 5.0 и выше. – Загл. с титул. экрана. – ISBN 978-5-8149-0000-0.

Представлены взгляды ученых, экономистов и общественных деятелей на актуальные проблемы и перспективы евразийской интеграции, экономические, политические и правовые программы современного общества, специфику подготовки конкурентоспособных специалистов.

Издание адресовано ученым, специалистам широкого профиля, представителям хозяйствующих субъектов, студентам образовательных организаций, а также всем, кого интересуют проблемы и вопросы социально-экономического развития стран Евразийского экономического сообщества.

Компьютерная верстка *Е. В. Макаревиной*

*Для дизайна этикетки использованы материалы
из открытых интернет-источников*

СОДЕРЖАНИЕ

Секция 1. ДЕГЛОБАЛИЗАЦИЯ И СПЕЦИФИКА ИНТЕГРАЦИИ В СФЕРЕ НАЦИОНАЛЬНЫХ ЭКОНОМИК	6
Анциферова Е. А. ФОРМИРОВАНИЕ СОВРЕМЕННОЙ СИСТЕМЫ УПРАВЛЕНИЯ МАРКЕТИНГОВЫМИ РИСКАМИ	6
Домашенко Г. А., Федосова Д. В. ТРАНСФОРМАЦИЯ РАЗВИТИЯ ЭКОНОМИКИ РОССИИ.....	14
Иванова Е. В. ОРГАНИЗАЦИЯ СИСТЕМЫ ВНУТРЕННЕГО КОНТРОЛЯ НА ПРЕДПРИЯТИЯХ	21
Климкович Н. И. РАЗВИТИЕ КОРПОРАТИВНОЙ СОЦИАЛЬНОЙ ОТВЕТСТВЕННОСТИ В РЕСПУБЛИКЕ БЕЛАРУСЬ	32
Кузьмин А. А. ЭКОНОМИЧЕСКИЕ САНКЦИИ КАК ИНСТРУМЕНТ ВОЗДЕЙСТВИЯ В ПОЛИТИЧЕСКОМ КОНФЛИКТЕ.....	43
Марков С. Н. ПРОБЛЕМЫ ФИНАНСИРОВАНИЯ МАЛОГО БИЗНЕСА В РОССИИ	52
Родионов М. Г. О ПОДХОДАХ К РАЗВИТИЮ ТЕОРИИ ИЗМЕНЕНИЙ.....	62
Секция 2. АКТУАЛЬНЫЕ ВОПРОСЫ ПРАВА	67
Анохина О. В. ПРОБЛЕМА ОКАЗАНИЯ КВАЛИФИЦИРОВАННОЙ ЮРИДИЧЕСКОЙ ПОМОЩИ НАСЕЛЕНИЮ	67
Бугаев К. В. ПСИХОЛОГИЯ В КРИМИНАЛИСТИКЕ: ОБЗОР ИЗДАНИЙ.....	73
Скорев В. А. О ПРИОРИТЕТНЫХ НАПРАВЛЕНИЯХ МИГРАЦИОННОГО ЗАКОНОДАТЕЛЬСТВА РОССИЙСКОЙ ФЕДЕРАЦИИ В СОВРЕМЕННЫХ УСЛОВИЯХ	83
Хоменко А. Н. К ВОПРОСУ О ПОНЯТИИ И ПРИЗНАКАХ ХИЩЕНИЯ.....	94

Секция 3. ИНФОРМАЦИОННЫЕ ТЕХНОЛОГИИ И МАТЕМАТИЧЕСКИЕ МЕТОДЫ В СОЦИАЛЬНОМ ПРОСТРАНСТВЕ	105
Кузнецова И. О.	
НЕОБХОДИМОСТЬ ВНЕДРЕНИЯ ИНФОРМАЦИОННО-КОММУНИКАЦИОННЫХ ТЕХНОЛОГИЙ В РАБОТУ ГОСУДАРСТВЕННЫХ СЛУЖБ	105
Кузнецова И. О., Малютов Д. А.	
ВОЗМОЖНОСТИ ИНФОРМАЦИОННО-КОММУНИКАЦИОННЫХ ТЕХНОЛОГИЙ В ПРОФЕССИОНАЛЬНОЙ ДЕЯТЕЛЬНОСТИ ПРИ СУЩЕСТВУЮЩИХ УСЛОВИЯХ ИМПОРТОЗАМЕЩЕНИЯ	111
Мамаева Н. А., Симак Р. С., Симак Н. Ю.	
ЦИФРОВАЯ ИНФОРМАЦИОННО-ОБРАЗОВАТЕЛЬНАЯ СРЕДА В ВОЕННОЙ СФЕРЕ	118
Печенежский М. П., Гальцев О. В.	
МОБИЛЬНОЕ ПРИЛОЖЕНИЕ КАК ИНСТРУМЕНТ ПРИНЯТИЯ РЕШЕНИЯ ПРИ ПОСТУПЛЕНИИ В ВЫСШЕЕ УЧЕБНОЕ ЗАВЕДЕНИЕ	129
Сысоев М. А., Наташкина Е. А.	
ОСОБЕННОСТИ ВНЕДРЕНИЯ СИСТЕМ ВИРТУАЛИЗАЦИИ В РОССИЙСКОЙ ФЕДЕРАЦИИ	135
Тишкова О. С., Николаев Д. И.	
СОЗДАНИЕ ИНТЕРАКТИВНОГО НАВИГАТОРА КАК СПОСОБ АДАПТАЦИИ СТУДЕНТОВ МЛАДШИХ КУРСОВ К ОБУЧЕНИЮ В ВУЗЕ	140
Хомяк А. В., Сурушкин М. А.	
ПОСТРОЕНИЕ СИСТЕМЫ ПОДДЕРЖКИ ПРИНЯТИЯ РЕШЕНИЙ В НЕФТЕГАЗОВОЙ ПРОМЫШЛЕННОСТИ	147
Секция 4. ГУМАНИТАРНЫЕ И ОБЩЕСТВЕННЫЕ НАУКИ КАК ИСТОЧНИК ФОРМИРОВАНИЯ КУЛЬТУРЫ	155
Бабичев М. А.	
ПРОЦЕССНЫЙ ПОДХОД ПРИ ОРГАНИЗАЦИИ АДАПТАЦИОННЫХ МЕРОПРИЯТИЙ В ОТНОШЕНИИ НАЧИНАЮЩИХ СОТРУДНИКОВ В СФЕРЕ ДЕЯТЕЛЬНОСТИ ОБРАЗОВАТЕЛЬНЫХ УЧРЕЖДЕНИЙ ВЫСШЕГО ОБРАЗОВАНИЯ.....	155
Бабичева И. В.	
МЕТОДИЧЕСКИЕ АСПЕКТЫ ИСПОЛЬЗОВАНИЯ УСЛОВНО-ГРАФИЧЕСКОЙ НАГЛЯДНОСТИ В КУРСЕ ЛОГИКИ.....	161

Бугаев К. В.	
ПСИХОЛОГИЯ: МЕЖДИСЦИПЛИНАРНЫЕ СВЯЗИ (АНАЛИЗ ТЕМ)	170
Зайцева Н. П., Нестерова Н. В., Иванова Е. Н.	
ПОНЯТИЕ РЕГИОНАЛЬНОЙ КУЛЬТУРЫ В КОНТЕКСТЕ ЦЕННОСТНО-СМЫСЛОВОГО АСПЕКТА	181
Зверева Т. Р.	
НЕРАВНОМЕРНОЕ РАСПРЕДЕЛЕНИЕ КАЧЕСТВА ВЫСШЕГО ОБРАЗОВАНИЯ В РОССИИ.....	187
Фридман М. Ф.	
УНИВЕРСИТЕТ КАК ДЕЙСТВЕННЫЙ ИНСТРУМЕНТ НАРОДНОЙ ДИПЛОМАТИИ В СТРАТЕГИЧЕСКОМ РАЗВИТИИ ГОСУДАРСТВА И ГАРМОНИЗАЦИИ МЕЖДУНАРОДНОГО СОТРУДНИЧЕСТВА	191
СЛОВО ЭКСПЕРТАМ	198
Вукович П., Кузман Б., Симич М.	
ДЕЛОВОЕ СОТРУДНИЧЕСТВО РЕСПУБЛИКИ СЕРБИЯ СО СТРАНАМИ ЕВРАЗИЙСКОГО ЭКОНОМИЧЕСКОГО СОЮЗА (ЕАЭС) КАК ОТВЕТ НА ПРОЦЕСС ГЛОБАЛИЗАЦИИ: РОЛЬ И ЗНАЧЕНИЕ АГРОПРОМЫШЛЕННОЙ ПРОДУКЦИИ	199
ЕВРАЗИЙСКАЯ ИНТЕГРАЦИЯ В ЮРИДИЧЕСКИХ ТЕРМИНАХ И ОПРЕДЕЛЕНИЯХ	213

Секция 1
ДЕГЛОБАЛИЗАЦИЯ И СПЕЦИФИКА ИНТЕГРАЦИИ
В СФЕРЕ НАЦИОНАЛЬНЫХ ЭКОНОМИК

Научная статья

УДК 005.334:339.138

DOI: 10.24412/cl-37031-2023-2-6-13

ФОРМИРОВАНИЕ СОВРЕМЕННОЙ СИСТЕМЫ УПРАВЛЕНИЯ
МАРКЕТИНГОВЫМИ РИСКАМИ

Анциферова Е. А.

Донецкий национальный университет экономики и торговли имени Михаила Туган-Барановского, г. Донецк, ДНР, Россия, lena-antsiferova@mail.ru, <https://orcid.org/0000-0002-4145-8160>

Аннотация. В статье рассматривается формирование системы управления маркетинговыми рисками. Рассмотрены подходы к определению элементов системы управления маркетинговыми рисками. Дано определение системы управления рисками, согласно методологии COSO. Разработана система управления маркетинговыми рисками (SMMR) торгового предприятия.

Ключевые слова: *система управления маркетинговыми рисками, маркетинговый риск, подходы, методология COSO.*

FORMATION OF A MODERN MARKETING RISK
MANAGEMENT SYSTEM

Antsiferova E. A.

Donetsk National University of Economics and Trade named after Mykhayilo Tugan-Baranovsky, Donetsk, DPR, Russia, lena-antsiferova@mail.ru, <https://orcid.org/0000-0002-4145-8160>

Abstract. The article discusses the formation of a marketing risk management system. Approaches to defining the elements of the marketing risk management system are considered. The

definition of the risk management system, according to the COSO methodology, is given. A marketing risk management system (SMMR) for a trading company has been developed.

Keywords: *marketing risk management system, marketing risk, approaches, COSO methodology.*

Введение

В трансформационных условиях развития экономики Донецкой Народной Республики все большее значение приобретают интегральные характеристики рискоустойчивого развития торговых предприятий. Руководители торговых предприятий, разрабатывая и реализуя маркетинговые стратегии, осознают значимость и серьезность принимаемых маркетинговых управленческих решений относительно идентификации, диагностики, предупреждения, а в случае наступления – нейтрализации риска, поскольку, в ином случае, возможность достижения целевых векторов стратегического развития минимизируется, снижается эффективность функционирования предприятия розничной торговли, лояльность потребителей, происходит потеря конкурентных преимуществ. Однако, как достаточно лаконично утверждает В. А. Сливоцки: «...риск – это еще и нестандартный, и вместе с тем весьма эффективный способ стимулирования активности и роста» [12, с. 13]. Безусловно, практика деятельности многих торговых предприятий подтверждает возможность извлечения из маркетинговых рисков возможностей.

Актуальность указанных аспектов обусловлена необходимостью обеспечения эффективного управления маркетинговыми рисками, формирования современной модели управления маркетинговыми рисками предприятия, поскольку своевременное установление причин и практическая реализация действенных механизмов управления маркетинговыми рисками является залогом как результативности маркетинговой деятельности, так и стабильности и устойчивости функционирования торгового предприятия в условиях сложной, динамичной, турбулентной и неопределенной среды.

Значительный вклад в развитие методологии формирования системы управления маркетинговыми рисками торгового предприятия внесли такие отечественные и зарубежные ученые как: Н. Агаркова, Е. Акульшина, Л. Балабанова, Ф. Найт, Ф. Котлер, О. Моргенштейн, Ф. Найт, Дж. Нейман, С. Сигал, Э. Дж. Хенли, Х. Кумамото, Дж. Хееркенс, П. Друкер, М. Новени, Д. Гэнстер, Б. Хартлен, Д. Кинг, В. Ступаков, Г. Токаренко, Т. Бартон, У. Шенкир, П. Уокер,

Е. Саркисова, М. МакДональд, Б. Смит, К. Ворд, Г. Голубев, С. Фатова, И. Ансофф и др. Вместе с тем, в современной экономической литературе в сфере маркетингового менеджмента недостаточно разработанными остаются вопросы обоснования современной системы управления маркетинговыми рисками, определения уровня зрелости действующей системы управления маркетинговыми рисками, разработки научно-методического подхода к обоснованию стратегии развития торгового предприятия и методического инструментария выбора оптимального типа стратегии управления маркетинговыми рисками.

Основной текст

В условиях маркетинговой ориентации доминантной основой формирования устойчивых конкурентных преимуществ торговых предприятий является ориентация на удовлетворение потребностей потребителей, что характеризует их способность и готовность эффективно функционировать, а также во многом определяет успех на рынке. Вместе с тем, как показали проведенные в предыдущих разделах диссертационной работы исследования, процессы эффективного функционирования и развития торговых предприятий носят достаточно сложный характер, что обусловлено широким спектром маркетинговых рисков, влияющих на их деятельность. Ситуация в сфере торговли в Донецкой Народной Республике постоянно усложняется и требует применения качественных методов маркетингового управления, совершенствования методического инструментария стратегического управления маркетинговыми рисками.

Проведенное исследование показало, что одна часть маркетинговых рисков носит скрытый характер, некоторые виды маркетинговых рисков являются достаточно простыми и обычно не учитываются руководителями и специалистами торговых предприятий, однако оказывают прямое влияние на имидж, финансовое состояние и эффективность деятельности торговых предприятий. Следствием их проявления является снижение лояльности потребителей, что, соответственно, приводит к потере конкурентных преимуществ предприятий.

Решения в сфере управления маркетинговыми рисками приобретают особую актуальность в условиях современного маркетингового пространства, в котором одновременно с развитием непосредственно маркетингового комплекса продвижения и сбыта товаров происходит изменение подходов к управлению торговым предприятием [7]. Это обусловлено тем, что современный потребитель выбирает уже не столько функцию, и даже не бренд, а те ощущения и впе-

чатления, которые он получит от использования товара (услуги). Управление впечатлениями потребителей, в свою очередь, расширяет карту маркетинговых рисков торговых предприятий.

Вышеуказанные причины позволяют констатировать, что на современном этапе развития экономики Донецкой Народной Республики достижение торговыми предприятиями целевых стратегических векторов развития возможно только при условии формирования современной системы стратегического управления маркетинговыми рисками, практическая реализация которой будет способствовать не только нивелированию негативного их влияния на деятельность предприятий, контролю рискованной ситуации, но и минимизации финансовых потерь, связанных с данными рисками.

Система управления маркетинговыми рисками торгового предприятия, как и любая социально-экономическая система, основывается на определенном подходе. Проведенное исследование вопросов управления маркетинговыми рисками, показало, что существующие в настоящее время научные подходы к определению элементов системы управления маркетинговыми рисками можно объединить в три группы:

1) функциональный подход [2; 3; 9; 10] – является наиболее распространенным и рассматривает систему управления маркетинговыми рисками как совокупность ряда функциональных подсистем (от 5 до 12). Наибольшее распространение сегодня получило выделение таких подсистем как: планирование риска, выявление и оценка возможных маркетинговых рисков в процессе осуществления маркетинговой деятельности; объективная оценка вероятности наступления рискованных случаев в процессе реализации маркетинговых решений и прогнозирования уровня возможных потерь; обеспечение минимизации влияния маркетингового риска относительно целевых ориентиров развития предприятия; разработка наиболее приемлемых путей нейтрализации маркетинговых рисков; обеспечение минимизации возможных финансовых потерь предприятия при наступлении рискованного события.

2) компонентный подход [6; 8; 12] – предполагает рассмотрение системы управления маркетинговыми рисками как совокупности компонентов (принципы, методы, способы, стили, технологии управления, структура), обеспечивающих базис в сфере управления маркетинговыми рисками.

3) процессный подход [4; 5] – система управления маркетинговыми рисками рассматривается как совокупность логически последовательного и взаимосвязанного комплекса действий, преобразующих ряд данных на входе относительно возможного воздействия маркетинговых рисков в ряд данных на выходе для другого процесса с использованием современных методологий, технологий и нотаций моделирования. Процесс управления маркетинговыми рисками является сложным процессом, который осуществляется в определенной последовательности: определение и оценка маркетингового риска, идентификация источников и условий возникновения маркетингового риска, классификация маркетинговых рисков, определение критериев и методов оценки маркетингового риска, обоснование принципов и методов управления маркетинговыми рисками.

Согласно методологии COSO система управления рисками – это процесс, который осуществляется советом директоров, менеджерами и другими сотрудниками, который начинается при разработке стратегии и затрагивает всю производственно-финансовую деятельность предприятия. Процесс управления маркетинговыми рисками направлен на выявление потенциальных событий, которые могут влиять на организацию и управления, связанные с этими событиями риском, а также контроль за не превышением допустимого уровня риска [11]. Интеграция управления маркетинговыми рисками в процессы планирования, управления и контроля (согласно концепции) позволяет предвидеть и заблаговременно реагировать на риски, более эффективно учитывать ожидания заинтересованных сторон и адаптироваться с учетом постоянно меняющихся условий ведения бизнеса, используя возникающие возможности. Такой подход создает возможность не только своевременного выявления и оценки маркетинговых рисков, но и позволяет в процессе их анализа учитывать общие цели торгового предприятия, а также проводить постоянный мониторинг маркетинговых рисков, что способствует своевременному выявлению новых видов рисков и доработке контрольных мероприятий по выявленным ранее.

Система управления маркетинговыми рисками торгового предприятия должна основываться на интегрированном подходе (который учитывает компонентный и функциональный подходы) и включать следующие подсистемы: подсистему обеспечения системы управления маркетинговыми рисками; подсистему планирования маркетинговых рисков; подсистему идентификации маркетинговых рисков; подсистему диагностики маркетинговых рисков; подсистему регулирования маркетинговых рисков (рис. 1).



Рис. 1. Система управления маркетинговыми рисками (SMMR) торгового предприятия (авторская разработка)

Разработанная система управления маркетинговыми рисками органично связана со всеми другими системами маркетингового управления торговым предприятием и не может рассматриваться отдельно от них. Все представленные элементы каждой подсистемы являются взаимосвязанными; их реализация будет способствовать эффективному осуществлению функций управления маркетинговыми рисками для достижения целей деятельности торгового предприятия.

Заключение

Предложенная система управления маркетинговыми рисками характеризует статичную сторону, каркас, при помощи которого возможна реализация функций управления маркетинговыми рисками, в то время как последовательное и непрерывное их выполнение представляет собой процесс управления маркетинговыми рисками торгового предприятия и характеризует его динамику.

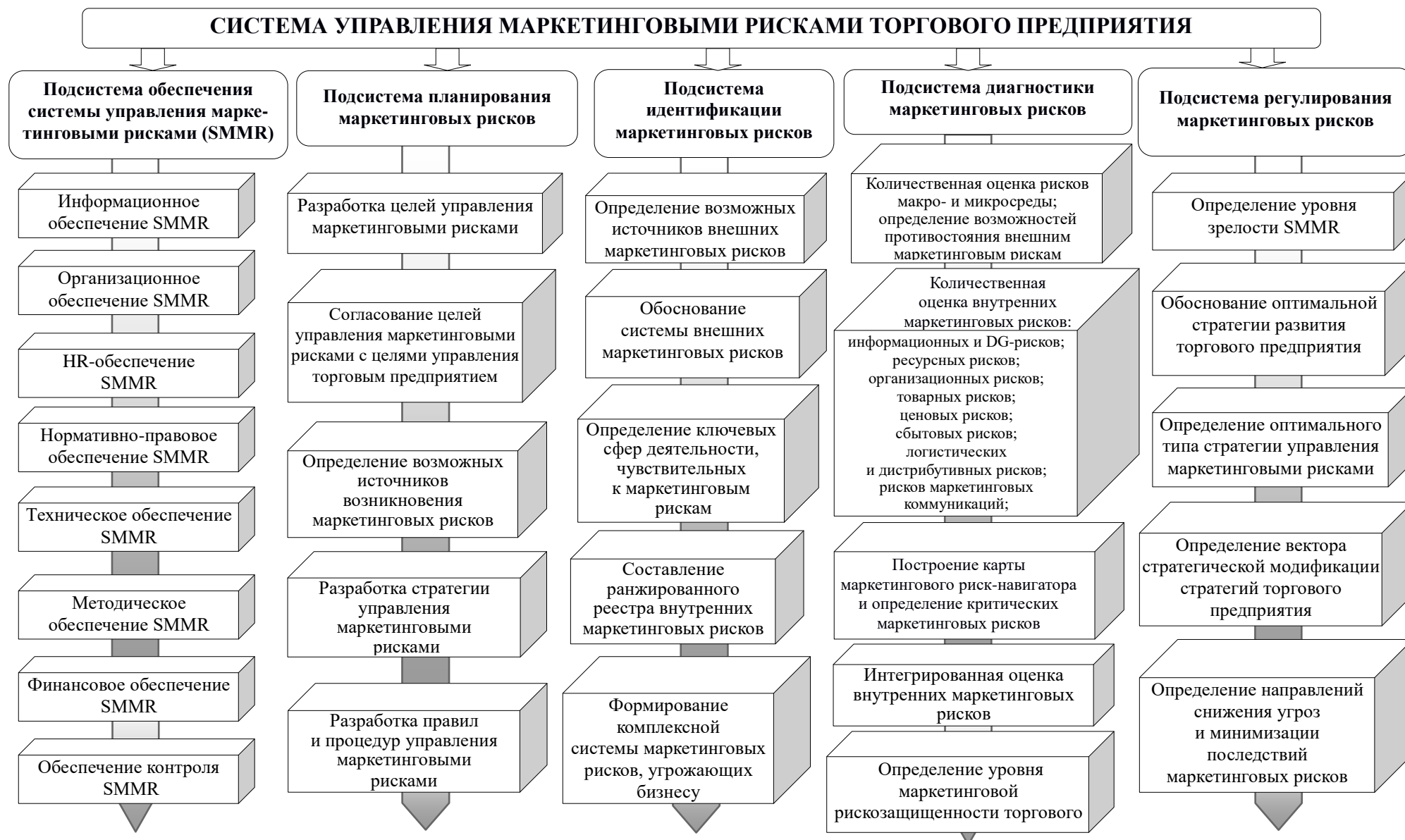
Библиографический список

1. Анциферова Е. А. Система управления маркетинговыми рисками торгового предприятия // Национальные модели экономики, культуры и образования в новой реальности: материалы Международной научно-практической конференции с очно-заочным форматом участия. Астрахань, 2022. С. 21–28.
2. Барахнин В. Б., Федотов А. М. Информационная система: взгляд на понятие // Вестник НГУ. Сер.: Информационные технологии. 2007. Т. 5, № 2. С. 12–19.
3. Корезин А. С., Поскочинова О. Г. Маркетинговые риски производственных компаний // Научное мнение. 2014. № 9-3. С. 134–141.
4. Корнеева Т. А., Татаровская Т. Е. Аналитический инструментарий риск-ориентированного управления малыми предприятиями // Вестник Самарского экономического университета. 2015. № 6 (128). С. 86–90.
5. Ланкина С. А., Флегонтов В. И. Классификация и проблемы оценки рисков промышленного предприятия // Науковедение. 2015. Т. 7, № 3.
6. Лидовский В. В. Теория информации: учебное пособие. М.: Компания Спутник+, 2004. 111 с.
7. Основы системного подхода и их приложение к разработке территориальных автоматизированных систем управления / под ред. Ф. И. Перегудова. Томск: ТГУ, 1976. 244 с.
8. Сардак Е. В., Анциферова Е. А. Цифровая трансформация как источник маркетинговых рисков торгового предприятия // Экономика, образование, биз-

нес: вызовы современности и тенденции развития: материалы Междунар. электрон. науч.-практ. конф. / Междунар. ин-т экономики и финансов. Астрахань, 2020. С. 121–124.

9. Стрижакова Е. Н., Стрижаков Д. В. Оценка и анализ маркетинговых рисков // Маркетинг в России и за рубежом. 2009. № 1. С. 31–36.

10. Cantillon, R. Essai sur la nature du commerce en général. Paris: Institut Coppet, 2011. Partie I, Chapitre XIII. P. 18–21. URL: Mode d'accès: <https://www.institutcoppet.org/wp-content/uploads/2011/12/Essai-sur-la-nature-du-commerce-en-gener-Richard-Cantillon.pdf>. Zagl. avec le titre. Écran (Date de la requête: 10.10.2019).

11. Chapman R. J. Simple Tools and Techniques for Enterprise Risk Management. England: Wiley, 2011. 676 p.

12. Guidance on Project Management: Standard / International Organization for Standardization // the international Committee ISO/PC 236 «Project Management». Geneva: ISO, 2012.

13. Segal S. Corporate Value of Enterprise Risk Management: The Next Step in Business Management. New Jersey: Wiley, 2011. 427 p.

Научная статья

УДК 338

DOI: 10.24412/cl-37031-2023-2-14-20

TRANSFORMATION OF THE DEVELOPMENT OF THE RUSSIAN ECONOMY

Domashchenko G. A.¹, Fedosova D. V.²

¹ *Moscow Financial and Industrial University “Synergy”, Omsk, Russia,
gala10d@mail.ru*

² *Czech Technical University, Prague, Czech Republic*

Abstract. This article discusses possible ways and prospects for the development of digital technologies in Russia. The existing problems of digitalization of the economy are outlined and ways to solve them are outlined.

Keywords: *digitalization, opportunities, problems, digital technologies, regulators, digital platform, gadgets, multimodality.*

ТРАНСФОРМАЦИЯ РАЗВИТИЯ ЭКОНОМИКИ РОССИИ

Домашченко Г. А.¹, Федосова Д. В.²

¹ *Московский финансово-промышленный университет «Синергия»,
г. Омск, Россия, gala10d@mail.ru*

² *Чешский технический университет, г. Прага, Чешская республика*

Аннотация. В данной статье рассматриваются возможные пути и перспективы развития цифровых технологий в России. Обозначены существующие проблемы цифровизации экономики и намечены пути их решения.

Ключевые слова: *цифровизация, цифровые технологии, регуляторы, цифровая платформа, гаджеты, мультимодальность.*

Introduction

The basis for the sustainable development of the economy in Russia is digitalization and the transformation of the technological order. Business plays a key role in achieving these goals. At the global level, the President of Russia V.V. Putin present-

ed the National Strategy for the Development of Artificial Intelligence until 2030 [1]. The main recognized problems in the development of artificial intelligence in Russia are the lack of information about its applicability to the specific conditions of the enterprise, and how to integrate them into existing developments.

Artificial intelligence is a set of technological solutions that allows simulating human cognitive functions (including self-learning and finding solutions without a predetermined algorithm) and obtaining results when performing specific tasks that are at least comparable to the results of human intellectual activity. The complex of technological solutions includes information and communication infrastructure, software (including those that use machine learning methods), processes and services for data processing and solution search [1].

Speaking at the plenary session of the St. Petersburg International Economic Forum, Russian President Vladimir Putin gave priority to the development of the digital economy in the country. The President called the creation of the regulatory framework necessary for this the main condition. Russia faced a huge number of barriers, both technological and regulatory.

It is extremely important for the government and for state structures to develop solutions in the legal field that will make it possible to distinguish between data ownership and access to data. For example, digitalization in the field of transport brings many benefits, but there are need to be careful because all these changes entail changes in standards and legislation.

To introduce very interesting solutions that can be a lever for the digital economy in various industries, there is not enough opportunity for regulatory policy. However, the role of the state should be reduced only to the creation of legislative acts, training of personnel, and stimulation of research and development. At the same time, it is necessary to determine the concept of data ownership as soon as possible, to figure out who owns the data, which leads to the impossibility of building business models and developing principles for monetization. For example, the personal data of all passengers on flights went abroad, while no one gave permission for the dissemination of their personal data, including abroad.

The development of digital technologies opens up fundamentally new opportunities for the transport sector, IT-sphere, education, organization and doing business in various sectors of the national economy.

Problems and ways to solve them:

- lack of a unified database of transport and logistics data and incompleteness of the transition to electronic document management - is solved through the formation of a unified database of transport and logistics data;

- absence or inaccuracy of geodata, there is no single source in backbone logistics – it is solved through the development of geoservices and the creation of integrated digital platforms;

- not the whole country is digitized in one coordinate system – it is solved through the formation of a single information base and the introduction of a 5G network;

- a small number of state-funded places for the training of specialists in the IT field and the lack of free electives for schoolchildren - allocate more state-funded places in universities, colleges and create electives in schools at the expense of the budget;

- there is no financial interest of teachers and the absence of free electives for schoolchildren - to increase the size of the rate of teachers of computer science and heads of electives;

- instability of communication along communication lines - introduction of 5G network.

The export of transport services in Russia is 15 billion dollars. This is comparable to the volume of exports of arms and military equipment. The main task in the development of the transport sector is to use digital technologies, without increasing funds for infrastructure reforms, to increase the productivity, quality and safety of transport services, to make transportation multimodal, to provide seamless technologies for the movement of goods and passengers. At the same time, with the help of the development and implementation of various geoservices, a huge economic niche can be created. In total, the geoservices industry in Russia can be valued at \$6 billion. There is a good dynamics of the Russian transport industry in terms of automating business processes, but it is still necessary not only to continue, but also to increase its pace

It is important to transfer the huge document flow, which is made on paper, into digital form, since, for example, the benefits of using electronic waybills are obvious.

If a business switches to electronic document management, and some of these documents remain on paper, then there is a gap and the benefits of the transition are not so obvious.

In order to make the “digital” journey of passengers easier, it is necessary to remove the regulation of digital boarding passes.

The lack of a unified database of transport and logistics data leads to the fact that the tourism industry, freight and passenger transportation suffer, since it is impossible to join the road graph. Any optimization begins with giving all possible options as input, but there is no single source in backbone logistics. Because not the whole country is digitized in one coordinate system. Therefore, there is a need to obtain a single information base. Preparing a foothold for the creation and provision of a multimodal service for customers and the parallel development of a freight platform requires time, logistics and qualified personnel.

Multimodality is a phenomenon that in a broad sense describes the combination of several modes of information perception in the process of communication. Studies of multimodality are conducted in parallel in different disciplinary fields and, accordingly, focus on different aspects of this phenomenon.

In general, in Russia it is very difficult to get even the simplest bus schedule in the city in order to create a service. To solve this, a digital platform of the transport complex is being developed, which will make it possible to act as such a trusting environment, which, on the one hand, will receive information in the form of data from different platforms and transfer it to state regulatory authorities. As part of the digital platform of the transport complex, a system for tracking freight traffic in transport has already been created, a technological solution in the form of a navigation seal, which today is an on-board computer that can contain various information. Multimodal transportation is the transportation of goods under an agreement with one carrier using different modes of transport. But far from all vehicles in Russia have this equipment installed, and not every business is interested in this. Therefore, the Government needs to determine at the legislative level for certain industries or activities the obligation to install it and establish a system of fines.

The instability of communications along the road and railroads causes great criticism. During the trip from one settlement to another, there are always “communica-

tion holes”, which also occur when entering the bridge over the river, although the bridge may be located within the city, where communication is quite well developed.

A breakthrough in various unmanned transport technologies is expected in Russia through the introduction of a 5G network. By 2024, 5G networks in one form or another will be deployed in all cities with a population of 300,000 or more. A feature of 5G technology is that the network can serve a much larger number of devices per unit area and significantly reduce the number of milliseconds that pass during signal transmission from the base station to the device. Under these conditions, it is possible to obtain a fundamentally new data transmission medium that will spur further digitalization.

It is assumed that the state should not interfere in the process of creating infrastructure for digitalization, this should be done by private businesses. At the same time, the interests of a private investor developing telecommunications infrastructure in Russia must be protected: the task of the digital economy and its section related to 5G is to open the horizons and make them a little closer.

In Russia, the pace of transition to electronic document management is still insufficient in other areas of human activity.

Digital transformation is a systematic transfer of business, social security systems, payment systems, etc. into the virtual (digital) space. All this implies a systematic transformation of all business processes, a change in the business model, which leads to changes in the management of the organization, production processes and human resources. The high level of digitalization in the modern world is synonymous with the competitiveness and prospects of companies, industries and national economies. In the conditions of the digital economy, the requirements for digital competencies and employees of different ages are increasing. In fact, we are talking about significant expenses for a large-scale educational experiment, since the money will go to training in digital competencies and retraining of employees.

Conclusion

The exchange of experience and the training of specialists in the IT field is an important condition for the further digitalization of the economy, since the estimated contribution of the Runet economy to GDP is almost 3 trillion rubles. rubles.

We can talk about the challenges and opportunities of digital technologies, but if there are not enough specially trained people who can control and ensure the successful operation of all systems, this will not be possible.

In the modern world, financial and digital literacy is essential for every person. Already more than 80% of young people aged 14 to 21 own their own bank cards and use online financial services. These are new opportunities that at the same time require a responsible attitude, knowledge and digital skills, personal finance management and cybersecurity. Therefore, it is necessary to develop platforms and projects that help a person of any age to obtain accessible and proven knowledge in these areas, form in-demand professional competencies or launch their own business with the support of experts.

And if everything is clear with the representatives of the younger generation, since they control various gadgets almost from the cradle, then with the representatives of the older generation there are problems both financial (savings) and psychological: remembering different passwords for different services; inability to download and install various programs; change of gadgets not because of their physical wear and tear, but moral, endless updating of software products (the appearance of new icons and the absence of familiar ones), etc.

The exchange of experience between colleagues will lead to the emergence of new interesting IT solutions, a large number of ideas that will eventually transform various sectors of the economy with the help of digital technologies.

Thus, the formation of the infrastructure of the digital economy is necessary for the normal functioning of the information society and for the further development of Russia as a whole, because the effectiveness of each element of the chain, when talking about multimodality, is very important.

Bibliographic list

1. Russian Federation. Decree of the President of the Russian Federation of October 10, 2019 No. 490 "On the development of artificial intelligence in the Russian Federation" pravo.gov.ru

2. Barmotina, Yu. V. Implementation of digitalization in the company's activities. Synergy of knowledge: modern trends: a collection of scientific papers. Issue. 5 /

Ed. coll.: G.A. Domaschenko, O.O. Knyazev; "MFPU "Synergy", Omsk branch.
Omsk: ITs KAN, 2022. 122 p.

3. Ivina, E. S. The impact of digitalization on the financial market. Omsk Scientific Readings - 2020: Proceedings of the Fourth All-Russian Scientific Conference, Omsk, November 30, 2020. Omsk: Omsk State University. F. M. Dostoevsky, 2020. S. 1888–1892.

4. Ilchenko, S. M., Krukovsky Ya. V. System-forming aspects of modeling the processes of digital transformation of the modern economy. Omsk: Human Science: Humanitarian Studies. 2021. V.15. No. 1. P. 187–198. Text: immediate

6. Kudryashov A. A., Sholina A. I. Infrastructure of the digital economy // Actual issues of modern economics. 2018. No. 5. S. 25–32.

Научная статья

УДК 336.62

DOI: 10.24412/ci-37031-2023-2-21-31

ОРГАНИЗАЦИЯ СИСТЕМЫ ВНУТРЕННЕГО КОНТРОЛЯ НА ПРЕДПРИЯТИЯХ

Иванова Е. В.^{1, 2}

¹ *Сибирский институт бизнеса и информационных технологий, г. Омск, Россия*

² *Омский филиал Финансового университета при Правительстве Российской Федерации, г. Омск, Россия*

Аннотация. Целью данной статьи является исследование теоретико-методологических основ организации системы внутреннего контроля в организациях. Предметом исследования является система внутреннего контроля предприятия. В статье рассмотрена сущность, нормативно-правовое регулирование, классификация, проводимые процедуры в рамках организации системы внутреннего контроля в организациях.

Ключевые слова: *контроль, система внутреннего контроля, проверки.*

ORGANIZATION OF THE INTERNAL CONTROL SYSTEM AT ENTERPRISES

Ivanova E. V.^{1, 2}

¹ *Siberian Institute of Business and Information Technologies, Omsk, Russia*

² *Omsk branch of the Financial University under the Government of the Russian Federation, Omsk, Russia*

Abstract. The purpose of this article is to study the theoretical and methodological foundations of the organization of the internal control system in organizations. The subject of the study is the internal control system of the enterprise. The article considers the essence, regulatory regulation, classification, procedures carried out within the framework of the organization of the internal control system in organizations.

Keywords: *control, internal control system, inspections.*

Для достижения наилучших финансовых результатов и развития деятельности каждого отдельного предприятия возникает необходимость самооргани-

зации внутри этого субъекта экономики. И, поскольку, на практике существуют различные факторы, препятствующие достижению целей субъекта, такие как: риски хозяйственной деятельности, конкуренция, вероятность возникновения нарушений или хищений, необходимость сохранения или увеличения уровня доверия инвесторов и потребителей, обязанность предоставления отчетов о деятельности субъекта государственным структурам; а также различные внешние факторы, к примеру: рост и снижение уровня инфляции, изменение ключевой ставки Центрального Банка, и др., то возникает необходимость в построении эффективной, оперативной, и отвечающей требованиям современных стандартов системы внутреннего контроля в организации.

Проблема формирования системы внутреннего финансового контроля присутствует в юридической практике с 2013 г., с момента принятия ст. 19 Федерального закона от 6 декабря 2011 г. № 402-ФЗ «О бухгалтерском учете», обязывающая все организации вести внутренний финансовый контроль [2].

Значительную роль в формировании вопроса сыграло упразднение и последующие реформирование Постановления Правительства РФ «О порядке утверждения правил внутреннего контроля в организациях, осуществляющих операции с денежными средствами или иным имуществом», после которого госорганы начали создавать карты и журналы внутреннего контроля, выпускалось множество нормативных документов для различных ведомств. Однако в 2021 г. Министерство Финансов Российской Федерации признало факт чрезмерной бюрократичности процедур внутреннего контроля и субъективную оценку рисков [5]. Поэтому был принят набор критериев внутреннего финансового контроля [2]. В результате были устранены излишне формализованные процедуры и документация, связанные с внутренним контролем.

Исходя из п. 1 ст. 19 Федерального закона № 402-ФЗ «О бухгалтерском учете», известно, что «экономический субъект обязан организовать и осуществлять внутренний контроль совершаемых фактов хозяйственной жизни».

Для понимания сущности внутреннего контроля, следует обратиться к его общепринятым определениям. Так, Д.М. Колодин утверждает: «Внутренний контроль – это система мер, организованных руководством предприятия и осуществляемых на предприятии с целью наиболее эффективного выполнения всеми работниками своих обязанностей при совершении хозяйственных операций» [6, с. 16].

Раскрытие сущности у Д.М. Колодина происходит наиболее емко, при этом прослеживается четкая структура. Недостатком можно считать чрезмерную обобщённость и отсутствие упоминаний об отличительных чертах внутреннего контроля, его легко можно спутать, например, с аудитом.

М.В. Мельник считает, что «внутренний контроль – одна из основных функций управления, представляющая собой систему постоянного мониторинга и проверки хозяйственной деятельности организации, необходимый для оценки правильности и эффективности принятых управленческих решений, выявления отклонений и своевременного их устранения, снижения рисков его деятельности и управлению ими» [7, с. 45].

М.В. Мельник описывает внутренний контроль более предметно, он видит внутренний контроль частью механизма, упоминая системность и методологию. Также его определение сформировано на основе целей и задач внутреннего контроля. Его можно считать наиболее полным, среди ёмких.

А.Г. Волков полагает, что «внутренний контроль – это процесс, который направлен на достижение целей организации и который является результатом действий руководства по планированию, организации, контролю деятельности компании в целом и ее отдельных подразделений» [4, с. 60].

Определение А.Г. Волкова характеризует внутренний контроль как часть механизма управления, рассматривая вопрос с точки зрения руководителя, игнорируя её основные особенности, отличающие контроль от иных действий, входящих в обязанности руководителя.

В российских стандартах аудита также дается следующее определение: «Система внутреннего контроля – процессы, разработанные, внедренные и поддерживаемые лицами, отвечающими за корпоративное управление, руководством и другими сотрудниками организации для обеспечения разумной уверенности в отношении достижения целей организации в области подготовки надежной финансовой отчетности, результативности и эффективности деятельности и соблюдения применимых законов и нормативных актов» [8].

Данное определение охватывает весь спектр характеристик системы внутреннего контроля. Его можно считать наиболее корректным как для профессионала, так и для лиц, вовсе не имеющих отношения к экономике.

Наиболее корректное, с точки зрения правовой и юридической составляющей, определение представлено в п. 7 ст. 105.26 Налогового Кодекса Россий-

ской Федерации: «...под системой внутреннего контроля за совершаемыми фактами хозяйственной жизни и правильностью исчисления, полнотой и своевременностью уплаты налогов, сборов, страховых взносов понимается совокупность организационной структуры, методик и процедур, утвержденных организацией для упорядоченного и эффективного ведения финансово-хозяйственной деятельности, выявления, оценки, минимизации или устранения рисков неправильного исчисления, неполной или несвоевременной уплаты налогов, сборов, страховых взносов организации в целях выявления, исправления и предотвращения ошибок и искажения информации при исчислении налогов, сборов, страховых взносов, полноты и своевременности их уплаты, а также для своевременной подготовки бухгалтерской (финансовой), налоговой и иной отчетности организации» [1, ст. 105.26].

Для понимания смысла такого понятия, как система внутреннего контроля определение можно разбить на три части. Так, под контролем, в самом простом виде, понимается проверка, постоянное или регулярное наблюдение за кем- или чем-либо, или надзор.

Когда к понятию контроль добавляется указание внутренний, его область принимает более конкретный образ. Теперь мы говорим о наблюдении, проверке и надзоре и также об анализе за, в первую очередь, финансовыми категориями, и связанными с ними процессами и операциями, но внутри конкретной организации.

В отличие от внешнего, обязательного контроля, который осуществляется сторонней организацией, или государством, внутренний контроль осуществляется по инициативе самой организации и нацелен на улучшение благосостояния этой организации.

На данном этапе понимается, что внутренний контроль – это не просто сравнение фактических финансовых показателей с плановыми для выявления проблем и составления оперативных и долгосрочных стратегий, это также инструмент, обеспечивающий законность финансовой деятельности. Он осуществляется внутри организации и его основная цель – выявление проблем и их решение, для обеспечения достоверности финансовых отчетов и проверки их законности.

Взаимосвязь при выполнении задач внутреннего контроля, их анализ и установление причинно-следственных связей для поиска наиболее оптималь-

ных путей развития организации делает возможным определять внутренний контроль как систему, что становится завершающим этапом в формировании комплексного определения системы внутреннего контроля (далее СВК).

Таким образом, система внутреннего контроля представляет собой процесс, целью которого является наблюдение, контроль или надзор со стороны ответственных лиц или структурных подразделений за обеспечением:

- соблюдения требований официальных документов, таких как Конституция, Кодексы, Законы, Указы Президента, Постановления Правительства, прочие Федеральные и Муниципальные нормативно-правовые акты, Устав и Учетная политика организации и пр.;

- формирования достоверной и своевременной отчетности в соответствии с требованиями вышеупомянутых документов;

- оперативного выполнения распоряжений Федеральных и Муниципальных органов власти, директора организации, и других вышестоящих руководителей;

- предотвращения и своевременного выявления нарушений, а также их оперативного устранения;

- следования должностным и оперативным инструкциям;

- эффективности трудовой деятельности всех сотрудников организации.

Так, для достижения основной цели внутреннего контроля – обеспечения эффективного управления организацией, необходимо соответствовать следующим принципам:

- целесообразность – вся деятельность по контролю и анализу направлена на предупреждение, поиск и устранение ошибок и отклонений от заданного курса организации;

- правильность – контрольная деятельность должна быть точной, корректной, обоснованной;

- регулярность – СВК должна работать постоянно, своевременно, поставленные задачи должны выполняться в срок;

- эффективность – контроль должен быть полезным и функционирующим в рамках интересов компании.

После определения целей контроля, управляющий орган вправе выбрать концепцию. Так проверки могут быть системными, в формате бизнес-процесса или частными – самостоятельные проверки на местах. Все эти проверки, функ-

ционируют, как правило, взаимосвязано. Как раз благодаря этому формируется система внутреннего контроля в организации.

Исследование, проведенное в августе – сентябре 2021 г. методом электронного опроса аудитории портала «Кадровое дело», показало, что с переходом на удаленный формат, эффективность работы сотрудников снизилась почти в каждой пятой компании [9]. Причинами снижения эффективности в 18% случаев является снижение контроля со стороны руководства.

Наиболее корректно классификация контроля по объему и области представлена в работе О.Б. Угуричева «Теория менеджмента»: «С точки зрения охвата различают сплошной (полный) и выборочный контроль. При сплошном контроле проверяется весь объем выполненной работы, т.е. каждая единица выпущенной продукции. Сущность выборочного контроля состоит в том, что проверяется не весь объем работы, а некоторая случайно выбранная ее часть. К выборочному контролю прибегают в том случае, когда нет возможности проверить каждую единицу контроля» [8, с. 36].

Систематический контроль организуется в отношении наиболее важных, ответственных объектов производственно-хозяйственной деятельности предприятия. Он производится в заранее установленном режиме. При этом сроки проверок прямо зависят от степени важности процесса.

В обычной, повседневной производственно-хозяйственной деятельности используются преимущественно периодические формы контроля: проверка хода выпуска продукции, наличие материалов на складе, выход рабочих на работу.

Разовый контроль, как правило, проводится специализированными функциональными органами и направлен на всестороннюю проверку какого-либо отдельного аспекта или всей производственно-хозяйственной деятельности.

По форме осуществления специалисты в области управления выделяют три вида контроля: финансовый, административный и технический контроль.

Финансовый контроль проводится путем получения от каждого хозяйственного подразделения финансовой отчетности по важнейшим экономическим показателям (уровень прибыли, издержки производства, эффективность капиталовложений, обеспеченность собственными средствами, финансовое состояние и др.).

«Административный контроль распространяется на процессы деятельности и управления ими. Он имеет иерархическую структуру.

Объектами такого контроля являются производственно-хозяйственный процесс в целом и его отдельные составляющие, выполнение плановых заданий, сроки поставок, ситуация в рабочих группах.

Технический контроль используется для проверки производственных параметров. Он необходим для своевременного устранения технических неполадок, проверки состояния оборудования» [7, с. 88].

Самостоятельность и самоорганизация по определению, в дополнение к достаточно свежей и изменчивой нормативно-правовой базе подводит нас к первому недостатку внутреннего контроля – многие организации не имеют грамотно сформированной независимой системы внутреннего контроля.

Об этом свидетельствует, к примеру, такой показатель, как количество проведенных в РФ выездных проверок ФНС, организаций, индивидуальных предпринимателей и других лиц, занимающихся частной практикой – 1 674 в России, из них в Омской области – 16, и сумма начисленных платежей, включая санкции и штрафы – 45 479 228 тыс. рублей в России, из них в Омской области – 206 774 тыс. рублей. Причиной выявления нарушений служит отсутствие сформированной системы внутреннего контроля или нынешняя система, которая могла бы предупредить нарушения на этапе их возникновения, работает неудовлетворительно.

Для эффективной работы системы внутреннего контроля необходим пакет предписаний, как общего, так и отраслевого порядка.

Так, в соответствии с Приказом ФНС России от 25.05.2021 № ЕД-7-23/518 «Об утверждении Требований к организации системы внутреннего контроля, а также форм и форматов документов, представляемых организациями при раскрытии информации о системе внутреннего контроля» [3], «задачами внутреннего контроля является:

- упорядоченное и эффективное ведение финансово-хозяйственной деятельности организации, в том числе достижение финансовых и операционных показателей, сохранность активов;
- правильность исчисления, полнота и своевременность уплаты (перечисления) налогов, сборов, страховых взносов;

– выявление, оценка, минимизация и (или) устранение рисков неправильного исчисления (удержания), неполной и (или) несвоевременной уплаты (перечисления) налогов, сборов, страховых взносов;

– достоверность, полнота и своевременность отражения результатов финансово-хозяйственной деятельности в бухгалтерской (финансовой), налоговой и иной отчетности, а также учет таких результатов при исчислении (удержании) налогов, сборов, страховых взносов, полноты и своевременности их уплаты (перечисления);

– соблюдение законодательства Российской Федерации;

– мониторинг результатов выполняемых контрольных процедур, направленных на своевременное выявление, исправление и предотвращение ошибок (искажений) в бухгалтерской (финансовой), налоговой и иной отчетности» [3].

Для выполнения задач внутреннего контроля, предупреждения разного рода нарушений, а также регулирования СВК среди разных хозяйствующих субъектах, необходимы соответствующие требования к его организации, устанавливающие нормы и правила.

Следует отметить, что, несмотря на сформированные требования, не существует определенной концепции по формированию системы внутреннего контроля в организациях. Вопросы, связанные с контролем и надзором, могут быть частью обязанностей руководителя, или уполномоченного лица, или специально сформированного отдела.

В первую очередь, система внутреннего контроля обязана реализовывать своё предназначение, а именно четко выполнять поставленные задачи.

Во-вторых, СВК должна быть совместима с особенностями финансово-хозяйственной деятельности предприятия и функционировать непрерывно.

В-третьих, СВК требуется функционировать в качестве контролирующего органа на всех этапах бизнес-процесса (операции), включая предварительный, текущий и последующий контроль.

В соответствии с Приказом ФНС России «Об утверждении Требований к организации системы внутреннего контроля, а также форм и форматов документов, представляемых организациями при раскрытии информации о системе внутреннего контроля»:

В качестве контрольных процедур «должны использоваться:

- документальное оформление и подтверждение фактов хозяйственной жизни организации;
- подтверждение соответствия документов требованиям законодательства Российской Федерации;
- санкционирование (авторизация) операций, обеспечивающее подтверждение правомочности их совершения;
- сверка данных путем проверки полноты, точности, непротиворечивости и корректности полученной информации;
- разграничение полномочий, в том числе посредством исключения совмещения одним лицом функции инициирования, исполнения и контроля совершения хозяйственной операции;
- контроль фактического наличия и состояния объектов, в том числе охрана, ограничение доступа, инвентаризация;
- надзор, обеспечивающий оценку достижения поставленных целей или показателей;
- процедуры, связанные с компьютерной обработкой информации и информационными системами, а также с осуществлением контроля доступа, целостности данных и внесения изменений в информационные системы;
- разграничение доступа должностных лиц организации к блокам учета в информационной системе в целях исключения несанкционированного доступа и возникновения риска искажения бухгалтерской (финансовой), налоговой и иной отчетности» [3].

Для эффективного управления компанией, а также своевременного принятия правильных управленческих решений со стороны руководства и сотрудников организации, в том числе, в области внутреннего контроля, а также управления рисками, хозяйствующему субъекту следует внедрять современные способы коммуникации и актуальные информационные технологии, позволяющие оптимизировать обмен информацией с точки зрения скорости, экономии и комфорта. Организация может применять эффективные способы обмена информацией как на уровне сотрудников одного отдела, так и между руководителем и сотрудником, позволяя таким образом обеспечивать эффективное управление

рисками, функционирование системы внутреннего контроля и взаимодействие с лицами внешнего порядка.

Исходя из данных исследования, следует вывод: система внутреннего контроля должна функционировать непрерывно на всех этапах финансово-хозяйственной деятельности организации путём наблюдения за корректностью каждой процедуры со стороны лиц, ответственных за эту процедуру, их руководителей и службы внутреннего аудита, которая дополнительно выявляет и систематизирует ошибки по степени их значимости, и разрабатывает пути усовершенствования тех или иных областей.

Для качественной оценки уровня эффективности систем контроля в организации следует обращаться к области внутреннего аудита. Проведенный анализ позволит обозначить сильные и слабые стороны компании и сформулировать методы по улучшению её деятельности, что, в свою очередь, даст представление о текущем состоянии внутреннего контроля в компании.

Библиографический список

1. Налоговый кодекс Российской Федерации (часть первая) от 31.07.1998 № 146-ФЗ (ред. от 28.06.2022) (с изм. и доп., вступ. в силу с 23.09.2022) // Правовая справочно-информационная система «Консультант плюс». URL: <http://www.consultant.ru>.

2. О бухгалтерском учете: Федеральный закон от 06.12.2011 № 402-ФЗ (ред. от 30.12.2021) (с изм. и доп., вступ. в силу с 01.01.2023) // Правовая справочно-информационная система «Консультант плюс». URL: <http://www.consultant.ru>.

3. Об утверждении Требований к организации системы внутреннего контроля, а также форм и форматов документов, представляемых организациями при раскрытии информации о системе внутреннего контроля: Приказ ФНС России от 25.05.2021 № ЕД-7-23/518@ // Правовая справочно-информационная система «Консультант плюс». URL: <http://www.consultant.ru>.

4. Волков А. Г. Контроль и ревизия: учебное пособие. М.: Изд. центр ЕАОИ, 2021. 224 с.

5. Гусев А. Совершенствование бюджетного законодательства в части ВФК и ВФА // Ревизии и проверки финансово-хозяйственной деятельности государственных (муниципальных) учреждений. 2018. № 7. С. 6–10.

6. Колодин Д. М. Внутренний контроль: Практические рекомендации. М.: Техносфера, 2017. 194 с.

7. Мельник М. В., Пантелеев А. С. Ревизия и контроль: учебное пособие. М.: ИД ФВК- ПРЕСС, 2018. 520 с.

8. Угурчиев О. Б. Теория менеджмента: учебное пособие. М.: ИЦ РИОР, НИЦ ИНФРА-М, 2018. 268 с.

9. Исследование «Как изменилась эффективность персонала на удаленной работе» Август – Сентябрь 2021. URL: <https://rt-solar.ru/upload/iblock/733/Kak-izmenilas-effektivnost-personala-na-udalenske.pdf>

10. Сведения об организации и проведении камеральных и выездных проверок на 01.01.2023 г.: Федеральная служба государственной статистики. URL: http://www.gks.ru/wps/wcm/connect/rosstat_main/rosstat/ru/statistics/efficiency/#

Научная статья

УДК 330.3

DOI: 10.24412/cl-37031-2023-2-32-42

РАЗВИТИЕ КОРПОРАТИВНОЙ СОЦИАЛЬНОЙ ОТВЕТСТВЕННОСТИ В РЕСПУБЛИКЕ БЕЛАРУСЬ

Климкович Н. И.

*Академия управления при Президенте Республике Беларусь г. Минск, Беларусь,
knadini@mail.ru, <https://orcid.org/0000-0003-1363-9666>*

Аннотация. В статье отражены результаты исследования, цель которого заключалась в выявлении особенностей развития корпоративной социальной ответственности в Республике Беларусь. Исследование проводилось на основе анализа теоретической и аналитической информации, практического опыта интеграции корпоративной социальной ответственности и ESG-повестки в деятельность белорусских организаций. Результаты исследования позволили сделать вывод, что организации, раскрывая информацию о ведении социально ответственного бизнеса, приобретают профессиональную оценку своей работы, укрепляют опыт, лидерство и доверие, усиливая связь с потребителями и инвесторами, обеспечивая лояльность сотрудников.

Ключевые слова: *корпоративная социальная ответственность, устойчивое развитие, Глобальный Договор ООН, Бренд года, Форум ответственного бизнеса*

DEVELOPMENT OF CORPORATE SOCIAL RESPONSIBILITY IN THE REPUBLIC OF BELARUS

Klimkovich N. I.

The Academy of Public Administration under the aegis of the President of the Republic of Belarus, Minsk, Belarus, knadini@mail.ru, <https://orcid.org/0000-0003-1363-9666>

Abstract. The article reflects the results of the study, the purpose of which was to identify the features of the development of corporate social responsibility in the Republic of Belarus. The study was conducted on the basis of the analysis of theoretical and analytical information, practical experience of integrating corporate social responsibility and the ESG agenda into the activities of Belarusian organizations. The results of the study allowed us to conclude that organizations, by disclosing information about conducting socially responsible business, acquire a professional assessment of their work, strengthen experience, leadership and trust, strengthening communication with consumers and investors, ensuring employee loyalty.

Keywords: *corporate social responsibility, sustainable development, UN Global Compact, Brand of the Year, Responsible Business Forum.*

Введение

В сложившихся условиях важный тренд для организаций в области корпоративной социальной ответственности (КСО) – ориентация на цели устойчивого развития – «глобальный призыв к действиям, направленным на искоренение нищеты, защиту окружающей среды и климата Земли и обеспечение того, чтобы люди повсюду могли жить в мире и процветании» [7]. При этом рассмотрение роли КСО в стратегии организации строится с учетом влияния социально ответственных действий на устойчивое развитие. Отдельно следует обратить внимание на наиболее значимую тенденцию последних лет, обусловленную целями устойчивого развития, – возрастающий интерес к инициативам, связанным экологическими, социальными и управленческими приоритетами (ESG – environment, social, governance).

Вопросами становления и развития КСО занимаются как зарубежные (Г. Боуэн, Дж. Галаскевич, К. Дэвис, М. Кларксон, М. Фридман, Р. Фримен, Дж. Элкингтон, О.В. Андреева, О. Басова, С. М. Васин, Л. В. Рожкова, О. В. Сальникова, Г. Н. Тугускина и др.), так и отечественные исследователи (Н. А. Варенько, А. Каменков [2], В. А. Лукашевич [5], С. И. Протасеня, Ю. Е. Трубина [8] и др.). Помимо указанного вопросами КСО занимаются также и ведущие международные и отечественные организации – Организация объединенных наций (ООН) [7; 11], Сеть Глобального Договора в Беларуси [3; 9], ООО «Центр системных бизнес технологий «Сатио», профессиональный конкурс в сфере маркетинга и брендинга «Бренд года» [1] и др.

Глобальный договор ООН

По инициативе Генерального секретаря ООН К. Аннана ООН совместно с бизнесом создала международную добровольную инициативу Глобальный договор ООН (2000 год), к которой может присоединиться любая организация мира, соглашаясь на выполнение целей устойчивого развития. В результате сегодня Глобальный Договор объединяет более 15000 бизнесов и 3800 некоммерче-

ских организаций из более чем 160 стран, как развитых, так и развивающихся, представляющих практически все отрасли промышленности и размеры, при этом 81% организаций связывает прогресс в своей работе в области устойчивого развития именно с участием в инициативе [11].

Презентация инициативы Глобальный договор ООН в Республике Беларусь состоялась 20 декабря 2006 года. В мероприятии приняли участие около 170 представителей бизнеса, государственных и международных организаций, профсоюзов, общественных организаций. В результате 26 белорусских организаций и бизнес ассоциаций, в числе которых ОАО «Савушкин продукт», СП ЗАО «Милавица», ОАО «Пинскдрев», ЗАО «Гомельлифт», ЗАО «МТБанк», УП «Кока-кола Бевериджиз Белоруссия» и др., взяли на себя обязательства следовать десяти принципам Глобального договора в области прав человека, трудовых отношений, охраны окружающей среды и противодействия коррупции.

В 2007 году по инициативе Правительства Республики Беларусь и Программы развития ООН была создана Национальная сеть Глобального Договора, миссия которой заключается в продвижении корпоративной устойчивости и значимости социально ответственного бизнеса на национальном уровне, включении этой работы в мировой контекст для достижения Целей устойчивого развития. Участие организации в инициативе предполагает «подтверждение зрелости бизнеса, его добровольного дополнительного вклада в развитие общества, государства и мира в целом» [3], тем самым демонстрируя руководство мировыми стандартами в области корпоративной устойчивости и социальной ответственности, а также осуществление системной деятельности в данных областях на локальном уровне и в мировом масштабе.

В настоящий момент участниками Сети Глобального Договора ООН в Беларуси являются 26 белорусских организаций и бизнес ассоциаций (рис. 1), в числе которых организации промышленности, промышленного транспорта, организации, производящие продукты питания, напитки, занимающиеся программным обеспечением и оказанием компьютерных услуг, поставкой телекоммуникационного оборудования и телекоммуникационных услуг, предоставляющие услуги промышленной поддержки, банки, общественные и благотворительные некоммерческие организации, ассоциации [9].



Рис. 1. Доля белорусских организации-участников
Глобального Договора ООН, %

Хостирующей организацией Сети Глобального Договора в Беларуси является ООО «Центр системных бизнес технологий «Сатио», заключившее меморандум о взаимопонимании со штаб-квартирой Глобального Договора ООН [9].

Бренд года

В целях развития ценностей КСО и популяризации опыта социальной ответственности бизнеса в Республике Беларусь в рамках профессионального конкурса в сфере маркетинга и брендинга «Бренд года» для определения и награждения отечественных организаций, действующих как на территории Беларуси, так и за рубежом, а также международных организаций, действующих на территории Беларуси, и демонстрирующих активность в различных плоскостях социальной ответственности бизнеса, в 2005 году учреждена почетная номинация «Социально ответственный бренд» (Социальная номинация (с 2019 года), Корпоративная устойчивость (с 2022 года)).

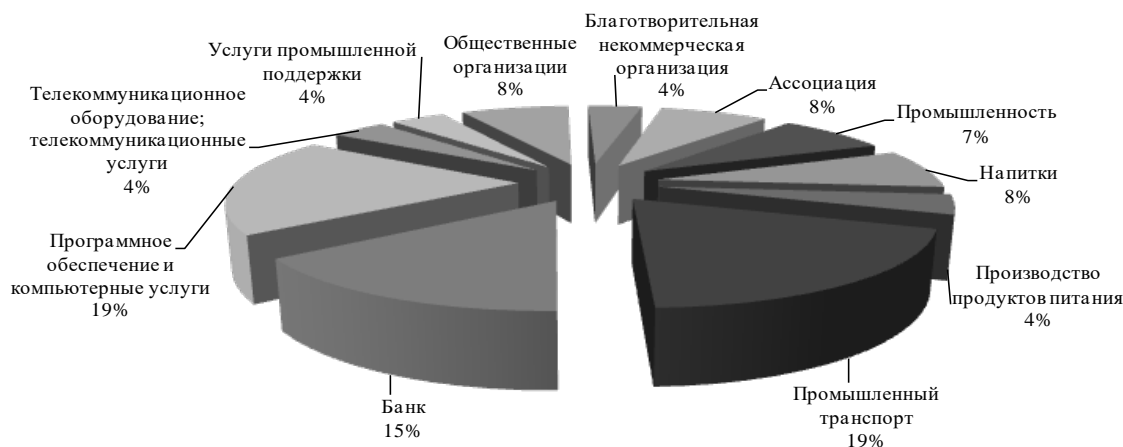
Изменение названия номинации обусловлено тем фактом, что по мере роста значимости нефинансовых факторов, связанных с требованиями устойчивого развития, растет потребность в комплексных и надежных способах оценки влияния различных аспектов ответственного отношения к окружающей среде, социальной ответственности и корпоративного управления (ESG) на эффективность инвестиционных стратегий и создание ценности как для инвесторов, так и для потребителей. При этом для устойчивого развития организация должна соблюдать баланс между всеми ESG-критериями, учитывая их значимость в зависимости от вида экономической деятельности [8, с. 18].

Целями номинации «Корпоративная устойчивость» являются: расширение информации об организациях, целенаправленно развивающих ценности КСО и осуществляющих социальные проекты; укрепление бизнес-климата и инвестиционной привлекательности отдельных бизнесов и страны через расширение информированности общества и развития практик КСО; популяризация опыта, развитие национальной школы и практик КСО [1].

Проводя сравнительное сопоставление предлагаемых категорий участия в номинации, прослеживается практика их пересмотра. Так, с 2005 до 2008 года участники номинации отмечались только в категории «социально ответственный бренд». Начиная с 2009 года в номинации появляются различные категории участия, при этом периодически изменяясь в связи с эволюцией подходов к КСО как в зарубежной, так и в отечественной практике. До 2021 года участники номинации отмечались в категориях активная социальная позиция, лучший работодатель, этичное рыночное поведение, защита окружающей среды, государственно-частное партнерство, инклюзивные проекты и бизнес-модели, работа с локальными рынками, социальное предпринимательство и др. [4, с. 87–88]. В 2021 году в номинации появились такие категории участия как ESG-стратегия, партнерство, нефинансовая отчетность, никого не оставить в стороне, COVIDарность [1].

С 2022 года, в связи с изменением содержания номинации «Корпоративная устойчивость», конкурсные категории состоят из трех блоков: экология, социальное развитие и корпоративное управление, а организации, заявляющие о своем участии в номинации, отмечают за вклад в развитие общества, решение социальных проблем, защиту окружающей среды и применение практик ответственного корпоративного управления. Отдельно выделяется категория ESG-лидер – бренд, успешно реализовавший КСО-стратегию, демонстрирующую системный подход в вопросах окружающей среды, социальных практик и ответственного корпоративного управления [1].

Следует обратить внимание, что по настоящее время сохранили свое присутствие такие ранее выделенные категории участия как социальное предпринимательство, ответственный работодатель (ранее – лучший работодатель), взаимодействие с локальными сообществами (ранее – работа с локальными сообществами), при этом немного дополнив содержание [1; 4, с. 87].

Для участия в номинации «Корпоративная устойчивость» претенденты предоставляют жюри конкурсную работу, эффективность которой определяется

структурой, логикой и визуализацией. Структура презентации зависит от категорий участия номинации, при этом выделяют стандарт презентации КСО-стратегии (ESG-стратегии) с характеристикой ее философии, мотивов, проблематики и стандарт проекта, предполагающий описание его целей, задач, полученных результатов и возможных направлений его развития. Работы участников оцениваются по 10-бальной шкале по пяти критериям: КСО-стратегия организации, оценка проекта, партнерство, воздействие и общее впечатление, каждый из которых имеет свой весовой коэффициент (0,2, 0,4, 0,1, 0,2 и 0,1 соответственно). Награды присуждаются при условии выхода номинантов на требуемый профессиональный уровень балльных оценок, исчисляемый в процентах от максимально возможного – 100%. Знаками победителя профессионального конкурса «Бренд года» являются золотая (80–100%), серебряная (70–84%) и бронзовая (55–69%) медали. Участники, получившие золото в основной номинации, большинство голосов жюри и не отмеченные в прошлом году гран-при, получают гран-при. Участники, набравшие меньше 55%, получают диплом финалиста и право использования логотипа профессионального конкурса «Бренд года» [1].

За период с 2005 года по 2022 год золотыми медалями награждены 84,1% номинированных организаций, серебряными – 11,5% и бронзовыми – 4,4%. Динамика полученных медалей разных достоинств по годам (рис. 2) позволяет судить о том, что требуемый уровень, отражаемый в балльных оценках в процентах от максимально возможного, разнится.



Рис. 2. Динамика полученных медалей разных достоинств организациями, номинированными в номинации «Корпоративная устойчивость» профессионального конкурса «Бренд года», 2005–2022 годы

Со времени учреждения номинации и по 2022 год в ней номинировано около 100 организаций различных сфер деятельности, при этом активную позицию занимали как крупные промышленные организации, так и операторы мобильной связи, финансовые организации, учреждения здравоохранения и образования и др. Анализ победителей позволяет сделать вывод, что ряд организаций номинировался в разных категориях участия на протяжении длительного времени и некоторые из них были отмечены по двум и более категориям участия либо получили гран-при:

– активная социальная позиция и лучший работодатель – ОАО «БМЗ – управляющая компания холдинга «БМК», лучший работодатель и этическое рыночное поведение – ОАО «Савушкин продукт», защита окружающей среды и этическое рыночное поведение – ОАО «Белтрубопровод строй», лучший работодатель и защита окружающей среды – УП «Кока-Кола Бевриджиз Белоруссия», социально-ответственное инвестирование и активная социальная позиция – ОАО «Бабушкина крынка» в 2009 году;

– активная социальная позиция, защита окружающей среды и лучший работодатель – УП «Кока-Кола Бевриджиз Белоруссия», защита окружающей среды, частно-государственное партнерство и лучший работодатель – ОАО «Савушкин продукт», частно-государственное партнерство и активная социальная позиция – СООО «Мобильные ТелеСистемы», активная социальная позиция и лучший работодатель – Группа компаний «БАТ», Группа компаний «ТРАЙПЛ», ИООО «Джапан Тобакко Интернэшнл ЭсЭндДи» в 2010 году;

– инклюзивные проекты и бизнес-модели и лучший работодатель – УП «Светоприбор» ОО «БелТИЗ», активная социальная позиция и лучший работодатель – УП «Кока-Кола Бевриджиз Белоруссия» в 2011 году;

– Гран-при номинации «Социально ответственный бренд» и активная социальная позиция – СООО «Мобильные ТелеСистемы» в 2012 году, 2013 году, 2016 году, 2018 году и УП «А1» в 2017 году;

– Гран-при номинации «Социально ответственный бренд» и лучший работодатель – СООО «Гейм Стрим» в 2014 году;

– Гран-при номинации «Социально ответственный бренд» и социально ответственный бренд – УП «А1» в 2015 году;

– Гран-при Социальной номинации и лучший работодатель – ГПО «Белоруснефть», активная социальная позиция и лучший работодатель – представительство ООО «Takeda Osteuropa Holding GmbH» в 2019 году;

– Гран-при Социальной номинации и бизнес и культура – ООО «Астосдевелопмент», активная социальная позиция и лучший работодатель – ОАО «Белагропромбанк» в 2020 году;

– Гран-при Социальной номинации, лучший работодатель и работа с локальными сообществами – ОАО «Белагропромбанк», активная социальная позиция и лучший работодатель – ООО «Статускво» (Vetera) в 2021 году;

– Гран-при номинации «Корпоративная устойчивость» и ESG-лидер – ОАО «АСБ Беларусбанк», гендерное равенство и разнообразие, партнерство в целях устойчивости – ОАО «Белинвестбанк» 2022 году. Так же ОАО «Белинвестбанк» получило специальный диплом «За существенный вклад в развитие женского предпринимательства».

Как было отмечено ранее, в настоящее время актуальность набирает ESG-повестка, при этом движущей силой трансформации на данный момент являются крупнейшие банки, уже начавшие интегрировать принципы ответственного отношения к окружающей среде, социальной ответственности и корпоративного управления в свои стратегии [2, с. 66; 5, с. 97]. Это также подтверждается и тем фактом, что в 2022 году из 7 отмеченных организаций в 9 категориях участия номинации «Корпоративная устойчивость» 2 организации – ОАО «АСБ Беларусбанк» и ОАО «Белинвестбанк», отмечены гран-при и в трех категориях участия. Помимо этого банки могут являться своего рода «проводниками», оказывающими консультации и поддержку в области ESG-трансформации организациям уже заинтересованным в этом, посредством предоставления ESG-услуг – ESG-кредитование, размещение «зеленых» и социальных облигаций, консультации по устойчивому развитию и др.

Отдельно следует обратить внимание на бессменного лидера категории участия социальное предпринимательство УП «Светоприбор» ОО «БелТИЗ». УП «Светоприбор» являясь основным производственным звеном ОО «Белорусское товарищество инвалидов по зрению» и производственной базой для профессионального обучения и трудоустройства людей с инвалидностью по зрению, специализируется на выпуске электроустановочных изделий, осветительных устройств, погонажной продукции. Начиная с 2011 года УП «Светоприбор»

ОО «БелГИЗ» постоянно принимает участие в профессиональном конкурсе «Бренд года», при этом миссия и стратегия, положенные в основу его деятельности, обуславливают категории участия номинации «Корпоративная устойчивость». Так, в 2011 году предприятие номинировано в категориях участия инклюзивные проекты и бизнес-модели и лучший работодатель, в 2012 году – этичное рыночное поведение и инклюзивные проекты и бизнес-модели, в 2013 году – частно-государственное партнерство, в 2014 году – активная социальная позиция.

С появлением категории участия социальное предпринимательство, предполагающей предпринимательскую деятельность участника направленную на решение социальных проблем, отодвигая на второй план финансовую составляющую как залог устойчивости организации, в 2016 году, а с 2018 года по настоящее время УП «Светоприбор» ОО «БелГИЗ» ежегодно отмечается в категории участия социальное предпринимательство, и только в 2017 году уступив ООО «ГИПЕРМАРКЕТ УСЛУГ 124».

Форум ответственного бизнеса

В Республике Беларусь местным офисом сети Глобального Договора ООН организован Форум ответственного бизнеса, целью которого является обмен опытом и ответственными практиками в области устойчивого развития в формате кейс-стади. Форум, являясь преемником Публичных слушаний социально ответственных организаций (2018–2020 годы), обменивающихся опытом, ведущим диалог, а также поиск лучших решений для внедрения принципов устойчивости в бизнес-процессы, призван показать значимую роль бизнеса, его пользу для общества и нашей планеты и объединить топ-менеджеров белорусских организаций, специалистов в области HR, PR, ESG и КСО на пути к устойчивому развитию [10].

В 2022 году в рамках форума 21 белорусская организация представила свои лучшие практики социальной ответственности по созданию устойчивых продуктов и услуг, а также поделилась опытом ESG-трансформации в двух направлениях – People (Люди) и Planet (Планета), где была проведена презентация 22 кейсов ответственных организаций в сфере защиты окружающей среды, волонтерства, поддержки уязвимых слоев населения [10].

В направлении People своими ESG-практиками поделились 12 организаций, в числе которых ОАО «АСБ Беларусбанк», ОАО «Сбер Банк», ОАО «Белинвестбанк», ЗАО «БСБ Банк», СООО «Мобильные ТелеСистемы», УП «А1», ООО «Приносим радость», АО «ДРТ», креативное агентство TDI Group, ИООО «Сорайнен и партнеры», МОО «SOS-Детские деревни Беларусь» и KFC, Ассоциация Европейского Бизнеса. В направлении Planet были представлены практики 10 организаций ОАО «Пивоваренная компания Аливария», ОАО «БМЗ – управляющая компания холдинга «БМК», УП «Кока-кола Бевериджиз Белоруссия», СООО «Атлант-М Фарцойгхандель», СОАО «Парфюмерно-косметическая фабрика «Модум – наша косметика»», ЗАО «Унифлекс», ИООО «ДВЧ-Менеджмент», УП «А1», ООО «Статускво» (Vetera), ООО «ГРИНрозница». При этом следует обратить внимание, что УП «А1» продемонстрировала опыт ESG-трансформации в обоих направлениях, внося вклад в развитие как социальной, так и управленческой компоненты.

Во время мероприятия свидетельством активного участника Сети Глобального Договора в Беларуси были награждены такие организации, внесшие особый вклад в достижение Целей устойчивого развития, как ОАО «АСБ Беларусбанк», ОАО «Сбер Банк», ЗАО «БСБ Банк», ЗАО «МТБанк», СООО «Мобильные ТелеСистемы», ОАО «Пивоваренная компания Аливария», ЗАО «Минский завод безалкогольных напитков», ОАО «БМЗ – управляющая компания холдинга «БМК», группа компаний «ПроЛив», группа IT-компаний SoftTeco, ООО «Статускво» (Vetera), ООО «Центр системных бизнес технологий «Сатио» [6].

Заключение

Проведенный в статье анализ развития корпоративной социальной ответственности в Республике Беларусь позволяет сделать вывод о том, что популяризируя опыт и расширяя информированность общества о развитии практик корпоративной социальной ответственности, участники профессионального конкурса «Бренд года» и Форума ответственного бизнеса делятся опытом и ответственными практиками в области устойчивого развития, приобретают объективную и беспристрастную профессиональную оценку своей работы, ценные рекомендации от экспертов по развитию организации, возможность профессионального роста, а также привлечения потенциальных партнеров.

Библиографический список

1. Бренд года. Профессиональный конкурс. URL: <http://bestbrand.by> (дата обращения: 11.02.2023).
2. Варенько Н., Гришанкова С., Каменков А. ESG-рейтинги: сущность, значение и возможности применения // *Банкаусі веснік*. 2022. № 11 (712). С. 58–68.
3. Глобальный Договор ООН в Беларуси. URL: <https://globalcompact.by/globalcompactbelarus> (дата обращения: 18.02.2023).
4. Климкович Н. И. Развитие инструментов корпоративной социальной ответственности в Республике Беларусь // *Oikonomos: journal of social market economy*. 2020. № 1 (16). С. 86–94.
5. Лукашевич В. А. Внедрение стандартов корпоративной социальной ответственности в банковском секторе Республики Беларусь // *Устойчивое развитие экономики: состояние, проблемы, перспективы: сборник трудов XVI междуна. науч.-практ. конф.: в 2 ч. Пинск: ПолесГУ, 2022. Ч. 2. С. 96–100.*
6. «На волне устойчивости». В Минске прошел Форум ответственного бизнеса. URL: <https://globalcompact.by/news/responsible-business-forum-took-place-in-minsk> (дата обращения: 12.02.2023).
7. Наша работа по Целям устойчивого развития в Беларуси. URL: <https://belarus.un.org/ru/sdgs> (дата обращения: 18.02.2023)
8. Протасеня С. И., Трубина Ю. Е. Перспективы развития ESG-инвестирования в Республике Беларусь // *Вестник Гродненского государственного университета имени Янки Купалы. Серия 5. Экономика. Социология. Биология*. 2022. Т. 12. № 3. С. 15–24.
9. Сеть Глобального Договора в Беларуси. URL: <https://globalcompact.by/> (дата обращения: 11.02.2023).
10. Форум ответственного бизнеса. URL: <https://forum.globalcompact.by/#rec506876458> (дата обращения: 11.02.2023).
11. Be a part of something better. URL: <https://unglobalcompact.org/participation/join> (accessed: 18.02.2023).

Научная статья

УДК 339.986

DOI: 10.24412/c1-37031-2023-2-43-51

ЭКОНОМИЧЕСКИЕ САНКЦИИ КАК ИНСТРУМЕНТ ВОЗДЕЙСТВИЯ В ПОЛИТИЧЕСКОМ КОНФЛИКТЕ

Кузьмин А. А.

*Сибирский институт бизнеса и информационных технологий, г. Омск, Россия,
sano_60@mail.ru, <https://orcid.org/0000-0002-7559-4398>*

Аннотация. Статья посвящена анализу практики использования экономических инструментов санкционного воздействия в процессе конкретного межстранового конфликта. Анализируется цель использования экономических санкционных инструментов. Показана возрастающая значимость экономических санкций в условиях сложившейся глобализации мировой экономической системы, и двойственный характер последствий от их применения участниками конфликта.

Ключевые слова: *экономические санкции, санкционный механизм, глобальная экономика.*

ECONOMIC SANCTIONS AS AN INSTRUMENT OF INFLUENCE IN A POLITICAL CONFLICT

Kuzmin A. A.

*Siberian Institute of Business and Information Technologies, Omsk, Russia,
sano_60@mail.ru, <https://orcid.org/0000-0002-7559-4398>*

Abstract. The article is devoted to the analysis of the practice of using economic instruments of sanctions in the process of a specific inter-country conflict. The purpose of using economic sanctions instruments is analyzed. The increasing importance of economic sanctions in the conditions of the current globalization of the world economic system, and the dual nature of the consequences of their application by the parties to the conflict are shown.

Keywords: *economic sanctions, sanctions mechanism, global economy.*

Введение

Реалии, в которых находится Россия с 2014 года, когда в состав нашего государства вошел Крымский полуостров, тесно связаны с феноменом санкций. Санкционные инструменты носят самый разнообразный характер и касаются

всех сфер нашей жизнедеятельности. Но все они имеют общую цель – принудить нашу страну признать свою неправоту, и выполнить требования наших оппонентов. Экономика – та сфера, воздействие на которую может оказаться наиболее существенным по своим последствиям, и повлечь критические изменения во всех остальных областях жизнедеятельности государства. Поэтому, неудивительно, что именно санкции экономического характера преобладают в практике воздействия «недружественных стран».

Активная практика применения санкций в современных условиях связана с тем, что они представляют собой компромиссный вариант ответа на нежелательные действия того или иного государства. В сравнении с дипломатическими способами воздействия, санкции, направленные на экономику страны-объекта, сопровождаются гораздо более выраженным эффектом воздействия. При этом они с гораздо большей долей вероятности могут принудить к изменению поведения государства на международной арене. Их преимущество, в отличие от прямого военного принуждения, в том, что это значительно менее затратный вариант ответа на нежелательные действия другой стороны. Одновременно применение санкций несет в себе гораздо меньший риск дальнейшей эскалации конфликта. Это выражается, прежде всего, в возможности постепенного введения ограничительных мер и их отмены, тесной привязке ограничений к выполнению определенных требований, а также к большей вероятности минимизировать риски для гражданского населения страны, в отношении которой вводятся ограничения.

В связи с широким применением экономического санкционного воздействия на современном этапе, возникает возможность не только рассчитать теоретически, но и увидеть практические последствия применяемых конкретных экономических воздействий на национальную экономику страны, подвергающейся санкциям, и изменение экономической ситуации в мировой экономике, в зависимости от места, которое занимает эта конкретная национальная экономика в мировом экономическом пространстве. То есть, политическая ситуация позволяет проверить соответствие теоретических предположений и степень их совпадения с практическими результатами спровоцированного экономического эксперимента. Тем самым происходит фактической базы для

ее дальнейшего анализа исследователями-экономистами. В этой связи, не удивительно, что наблюдается значительное увеличение числа работ, относящихся к различным аспектам затрагиваемой тематики, начиная с 2014 года (начала санкционного воздействия на отечественную экономику) и, особенно, в период с 2022 года (время начала проведения Специальной военной операции) [1–4, 6,7].

Основная часть

Сущность санкционного механизма раскрывается латинском первоисточнике термина *sanctio*, обозначающего буквально «строжайшее постановление». Любой формальный и неформальный институт обязательно сопровождается механизмом принуждения для соблюдения правил, содержащихся в этом институте. В этой связи санкция может рассматриваться двояко – и как полноценный институт, поскольку она может иметь форму завершеного нормативного документа, и как его элемент, поскольку может выступать в виде конкретного действия (набора действий) в качестве наказания за отказ от соблюдения предписания.

В отношениях между странами практика использования санкционных инструментов наблюдается на протяжении многих веков, начиная с античных времен, когда Афины воспрепятствовали пользованию своими портами и рынками торговцам, которые поставляли зерно из Мегар. Еще одним ярким примером санкционного воздействия может служить континентальная блокада со стороны наполеоновской Франции в ее борьбе с Великобританией в начале XIX века. Конкретным инструментом стал запрет на приобретение английских товаров. В XX веке, особенно к его завершению санкции получили достаточно регулярное применение. Их целями стало стремление достигнуть успешных результатов в области внешней политики и политики безопасности собственной страны.

Специфика применения санкционных инструментов во второй половине XX – начале XXI века была связана с процессами глобализации. В структуре мировой социально-экономической системы наблюдался количественный рост и разнообразие негосударственных агентов, в виде международных, многосто-

ронных по своему составу, институциональных образований. Создание этих организаций и союзов, выполняющих не только информационно-коммуникативные, но и регулятивные функции, преследовало цель предотвращения, или снижения остроты уже существующих международных политических и социально-экономических противоречий. К их числу можно отнести не только международные межправительственные организации, в первую очередь, ООН, неправительственные, примером которых является Международный комитет Красного Креста, а также те структуры, которые имеют статус международных организаций государственного-подобного характера. Наиболее значимыми по своему весу и влиянию выступают неформальные форумы глобального управления («Группа семи», «Группа двадцати»), а также другие квази-организации (межпарламентские институты, межгосударственные объединения типа БРИКС), межправительственные и неправительственные международные конференции, региональные интеграционные объединения (Европейский союз, АСЕАН, субрегиональные интеграционные группировки в различных регионах мира). Также к их числу относятся такие качественно новые интеграционные форматы, как мега-региональные соглашения (Всеобъемлющее региональное экономическое партнерство, Всеобъемлющее и прогрессивное соглашение о Транс-тихоокеанском партнерстве).

На начальном этапе функционирования перечисленных субъектов международных взаимодействий применение санкционного инструментария, в том числе и экономического характера, могло иметь объективные обоснования, и только косвенно зависеть от идеологии и политики их членов. Однако, начало XXI века, и, особенно, его второе десятилетие демонстрирует все более явный уход от объективной целесообразности экономических санкций и превращение их в орудие политико-идеологического противостояния. Статистика, приведенная в рисунке 1, наглядно это подтверждает [8, 9].

На основании расчетов, приведенных в докладе Российского совета по международным делам, в период до начала специальной военной операции (СВО) (за период с 5.01.2020 по 10.01.2021 г.) распределение санкции выглядело следующим образом (рис. 2).



Рис. 1. Динамика применения санкционных инструментов



Рис. 2. Распределение санкций в 2020–2021 году [11, с. 7]

Из 850 санкционных событий за указанный период 514 (60,4%) носят негативный характер, что выражается во введении новых санкций, продлении режима действующих ограничений, использовании принудительных мер за нарушение режима санкций и др. 205 событий (24,1%) – нейтральны и сводятся к декларациям, заявлениям, проектам законов или документов. И только 108 событий из общего числа (12,7%) – отличаются положительным характером. Они связаны с отменой санкций, приостановкой их деятельности, выдачей лицензий, гуманитарными исключениями и т.п. [10, с. 8].

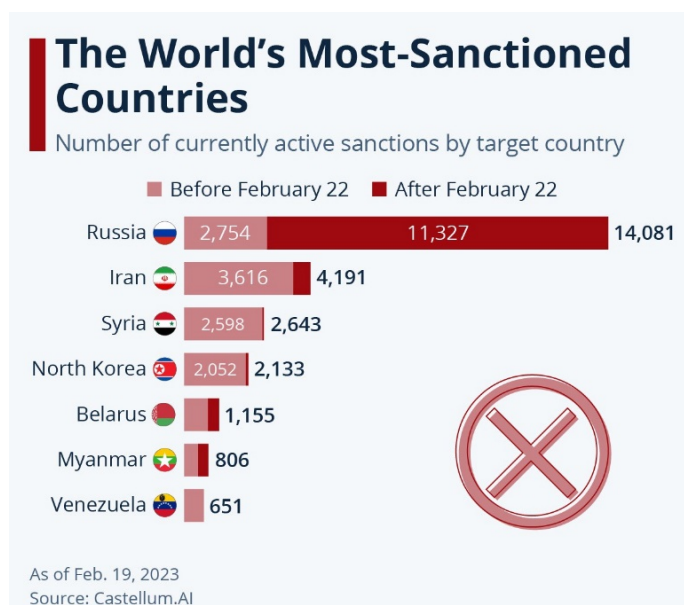
В стремлении прекратить проведение Россией с конца февраля 2023 года СВО по отношению к Украине, западные страны и ряд международных организаций ввел против нашей страны свыше 10 тыс. санкций, оформленных в виде пакетов, большинство из которых имеет экономический характер. Секторальные экономические ограничения приведены в рис. 3 [12].

Характеристика	Австралия	Канада	ЕС	Япония	Швейцария	Великобритания	США
Ограничения на импорт российской нефти и газа	✓	✓	✗	✗	✗	✓	✓
Ограничения на импорт российского угля	✗	✗	✓	✓	✓	✓	✓
Ограничения на импорт российских металлов	✗	✗	✓	✗	✓	✓	✗
Ограничения на экспорт металлов в Россию	✓	✗	✗	✓	✗	✗	✗
Ограничения на экспорт предметов роскоши в Россию	✓	✗	✓	✓	✓	✓	✓
Ограничения на ввоз предметов роскоши и некоторых продуктов питания из России	✗	✗	✓	✗	✓	✗	✓
Ограничения на экспорт технологий в Россию	✗	✓	✓	✓	✓	✓	✓
Ограничения на доступ России к фондам МВФ и Всемирного банка	✓	✓	✓	✓	✗	✓	✓
Ограничения в отношении суверенного долга	✓	✓	✓	✓	✓	✓	✓
Ограничения на корреспондентские банковские счета российских банков	✗	✗	✗	✗	✗	✓	✓
Ограничения доступа российских банков к SWIFT	✗	✓	✓	✓	✓	✓	✓

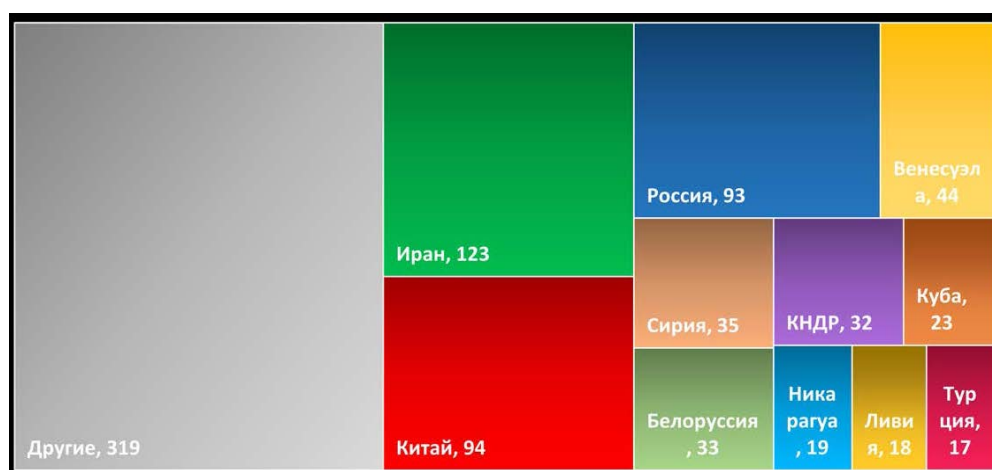
Рис. 3. Главные секторальные санкции и ограничения экспорта в РФ

Как видно из приведенной таблицы, экономические ограничения касаются наиболее конкурентоспособных отраслей и финансово-банковской сферы.

С позиции сложившихся в досанкционный период институциональных взаимодействий, основанных на системе нормативных актов, регулирующих институциональное поле таких взаимодействий, мы наблюдаем одностороннее прекращение действия этих документов. Тем самым так называемые «недружественные страны» стремятся понизить уровень экономической безопасности нашей страны, и принудить ее согласиться с условиями оппонентов. Однако, как показывает практика, такой подход, основанный на разрушении устоявшегося институционального поля, регулирующего экономическое взаимодействие нашей страны с «недружественными странами», не имеет явно выраженного положительного экономического эффекта, но, напротив, разрушительно сказыва-

вается на экономиках самих инициаторов санкционного воздействия. И, напротив, сложившиеся условия заставляют развивать отношения со странами, имеющими нейтральную, или дружественную позицию по отношению к России, а также адаптировать систему внутренних институтов, регулирующих экономическую сферу, под эти условия. Одним из примеров развития внутренних институтов, формируемых как противодействие санкциям, является активное развитие института импортозамещения. Подтверждением устойчивости отечественной экономики к санкционной агрессии может служить прогноз ее развития на ближайшую перспективу (рис. 4).



Рис. 4. Динамика прогнозов на развитие экономики [5]

Заключение

Таким образом, можно констатировать, что санкционный механизм получает активное применение, как альтернатива открытому военному конфликту. При этом, санкции, имеющие цель дестабилизации и деградации экономики страны, на которую они направлены, являются преобладающими, поскольку рассматриваются как наиболее эффективные. Однако, практика показывает, что современное экономическое пространство наполнено бесчисленным количеством взаимосвязей и между национальными экономиками, и между конкретными фирмами, как экономическими агентами. В этой связи невозможно одно-

значно спрогнозировать последствия от введения экономических ограничений для каждой из сторон конфликта. Поэтому проблематичным будет выявить однозначного победителя. Материалы, накопленные в процессе наблюдения за протеканием таких конфликтов, имеют практическую ценность, поскольку позволят более полно проанализировать течение экономических процессов в экстремальных условиях (экономический шок), и сформировать более полную объективную оценку сущности и потенциала экономических санкций.

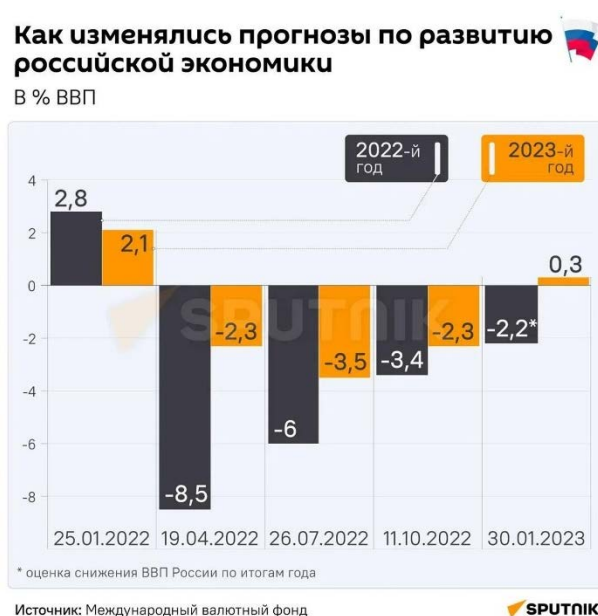
Библиографический список

1. Балацкий Е. В., Екимова Н. А. (2019). Эффективность монетарного регулирования в условиях санкций // *Journal of Institutional Studies*, 11(2), 094-109. DOI: 10.17835/2076-6297.2019.11.2.094-109.
2. Бельдягина А. М. Трансформация экономических санкций как инструмента внешнеторговой политики URL: <https://elibrary.ru/item.asp?id=44376323> (дата обращения 15.02.2023).
3. Волкова К. С., Комолов О. О., Мудрова С. В. Планомерность в экономике России как ответ на санкционное давление // *Экономика: вчера, сегодня, завтра*. 2022. Том 12. № 10А. С. 13–21. DOI: 10.34670/AR.2022.54.88.001.
4. Гармашова Е. П., Дребот А. М., Баранов А. Г. Санкции как меры международного принуждения: основные виды и теоретические подходы к понятию // *Экономические отношения*. 2020. Т. 10. № 3. С. 649–662. DOI: 10.18334/eo.10.3.110824.
5. Грустный «юбилейный» пакет: ожидания Запада от санкций стали его проблемами. URL: <https://lt.sputniknews.ru/20230223/grustnyy-yubileyny-paket-ozhidaniya-zapada-ot-sanktsiy-stali-ego-problem> (дата обращения: 25.02.2023).
6. Кнобель А. Ю., Прока К. А., Багдасарян К.М. Международные экономические санкции: теория и практика их применения // *Журнал Новой экономической ассоциации*. 2019. № 3(43). С. 152–162. DOI: 10.31737/2221-2264-2019-43-3-7.
7. Лукашин Ю. П., Рахлина Л. И. Перспективы развития российской экономики в условиях санкций // *Вестник МИРБИС*. 2020. № 1 (21). С. 6–22. DOI: 10.25634/MIRBIS.2020.1.1.

8. Россия возглавила рейтинг стран по числу санкций Запада. URL: <https://novochvedomosti.ru/wp-content/uploads/2023/02/> (дата обращения: 25.02.2023).

9. Санкции против РФ, 2022 – счётчик санкций. URL: www.tehpodderzka.ru/2022/06/sanctions-ounter.html?ysclid=ldlf74bifn270247110 (дата обращения: 02.02.2023).

10. Сироткина К. А. Эффективность применения экономических санкций в целях политического давления // Прорывные научные исследования: проблемы, закономерности, перспективы: сборник статей XIV Международной научно-практической конференции, Пенза, 27 января 2020 года. Пенза: Наука и Просвещение (ИП Гуляев Г. Ю.), 2020. С. 293–297.

11. Тимофеев И. Н. Санкции против России: взгляд в 2021 г.: доклад 65/2021; Российский совет по международным делам (РСМД). М.: НП РСМД, 2021. 24 с.

12. Под какие санкции попала Россия. URL: <https://invlab.ru/wp-content/uploads/2022/04/pod-kakie-sankcii-popala-rossiya.png> (дата обращения: 02.02.2023).

Научная статья

УДК 336.6

DOI: 10.24412/c1-37031-2023-2-52-61

ПРОБЛЕМЫ ФИНАНСИРОВАНИЯ МАЛОГО БИЗНЕСА В РОССИИ

Марков С. Н.

*Сибирский институт бизнеса и информационных технологий, г. Омск, Россия,
markovsn79@mail.ru*

Аннотация. В статье рассмотрены: понятие бизнеса и предпринимательства в России, а также источники финансирования малого бизнеса в условиях санкционного давления. Определены основные направления поддержки малого бизнеса в Омской области. Выявлены проблемы финансирования малого бизнеса.

Ключевые слова: *бизнес, предпринимательство, источники финансирования, собственный капитал, заемный капитал.*

PROBLEMS OF FINANCING SMALL BUSINESS IN RUSSIA

Markov S. N.

*Siberian Institute of Business and Information Technologies, Omsk, Russia,
markovsn79@mail.ru*

Abstract. The article considers: the concept of business and entrepreneurship in Russia, as well as sources of financing for small businesses in the face of sanctions pressure. The main areas of support for small businesses in the Omsk region have been identified. The problems of financing small businesses are identified.

Keywords: *business, entrepreneurship, sources of financing, own capital, borrowed capital.*

Введение

Развитие бизнеса в эпоху глобализации на сегодняшний день является одной из наиболее важных, изучаемых и интересных проблем. Малое предпринимательство активно развивается, играет большую роль в формировании рынка и рыночных отношений. Для поддержки финансового состояния малого бизнеса создается множество инструментов, снижаются административные, бюрократические и прочие барьеры.

В период создания и становления организации, в тяжелых для её финансового состояния ситуациях особенно важным инструментом является привлече-

ние внешних источников финансирования, так как без партнеров предприятию предрекается банкротство. Партнёрами могут выступать как физические, так и юридические лица, являющиеся основными на начальном этапе становления малого предприятия банковские структуры. Вместе с тем, роль малого бизнеса в российской инновационной экономике трудно переоценить. Так, малый бизнес представляет собой возможность реализовать свой творческий потенциал, хозяйственную инициативу, создавать здоровую конкурентную среду, а устранить дефицит многих продуктовых видов, усовершенствовать отношения между людьми можно только при наличии большой доли малого предпринимательства в экономики страны.

Основная часть

В Российском законодательстве отсутствует такое понятие как «бизнес». По некоторым предположениям, данное слово было заимствовано из французского, либо напрямую из английского языка (*Business*).

Согласно Гражданскому кодексу Российской Федерации, бизнес, а именно предпринимательская деятельность, является самостоятельной профессиональной деятельностью, осуществляемой на свой риск, направленной на систематическое получение прибыли от пользования имуществом, продажи товаров, выполнения работ или оказания услуг [1].

В русском языке понятия предпринимательство и бизнес являются синонимами, однако некоторые авторы вкладывают в них разное значение.

В современной России проблема формирования источников финансирования малого бизнеса в условиях глобализации экономики стоит наиболее остро. На сегодняшний день финансирование бизнеса происходит из следующих источников: бюджетных средств, инвестиций, собственного и заёмного капитала.

Рассмотрим собственный и заёмный капитал подробнее. Заёмный капитал – это активы в распоряжении предприятия, выраженные в виде долговых обязательств. Организация привлекает заёмный капитал в случаях, когда собственного капитала становится недостаточно. К видам заёмного капитала относят векселя, банковские кредиты, облигации, лизинговые операции и прочее.

Собственный капитал – это средства, которыми владеет организация и её участники. Собственный капитал компании состоит из уставного, добавочного, резервного капитала, нераспределенной прибыли и прочих резервов.

Помимо всего прочего, организация может формировать собственные финансовые ресурсы с помощью внешних и внутренних источников финансирования бизнеса. В зависимости от способа формирования собственные источники финансирования принято делить на внутренние и внешние источники финансирования.

Внутренними источниками финансирования бизнеса являются уставный капитал, прибыль организации, амортизационный фонд, сдача в аренду неиспользуемых активов и др. К внешним же источникам финансирования бизнеса относятся банковские кредиты и небанковские займы, инвестиции, доходы от эмиссии ценных бумаг, государственное финансирование (к примеру, субсидии), лизинг и пр.

Уставный капитал – это сумма всех средств, представленных учредителями организации для гарантии интересов кредиторов, обеспечения деятельности фирмы при государственной регистрации. Чем большая сумма будет изначально внесена в уставный капитал, тем большими возможностями на старте бизнеса будут обладать учредители.

Прибыль организации – это разница между доходами и расходами организации, является конечным результатом деятельности. Стоит отметить, что внутренним источником финансирования бизнеса служит чистая прибыль, то есть прибыль после уплаты налогов и платежей.

Амортизационные отчисления включаются в себестоимость производимой продукции, затем возвращаются на расчетный счет компании в составе валовой прибыли (прибыли до вычета налогов и платежей), становясь внутренним источником финансирования малого предприятия.

На практике же становится понятно, что одних внутренних источников финансирования бизнеса для его полноценного роста и функционирования недостаточно. Так, часто встречающимся внешним источником финансирования бизнеса является банковский кредит. Тем не менее, несмотря на быстрые темпы роста кредитного финансирования, большинство предпринимателей не могут позволить себе данный вид финансирования.

Следующим видом внешнего финансирования бизнеса является государственная поддержка. Однако, механизм государственного финансирования все еще не совершенен. К примеру, субсидируются лишь те компании, которые от-

вечают определенным заданным параметрам и требованиям, а это довольно ограниченное число фирм, и даются денежные средства для возмещения убытков, уже понесенных малым предприятием.

В качестве еще одного источника финансирования бизнеса хочется отметить лизинг. Рынок лизинга в России стремительно растет, наблюдается значительный рост совершаемых сделок.

Помимо этого, к внешним источникам финансирования бизнеса относится венчурное финансирование. Венчурное финансирование не дает гарантии. При данном типе финансирования инвесторы принимают все риски на себя. Как учредители, так и инвесторы, имеют свои доли в капитале компании, следовательно, они получают свою прибыль по результатам деятельности организации [10].

Как показывает опыт других стран, обязательным, необходимым условием успеха развития малого предпринимательства является именно его государственная поддержка. Государственная помощь включает в себя налоговые и кредитные льготы, совершенствование системы страхования, создание информационных и консультационных центров.

Таким образом, из всего вышесказанного можно сделать вывод, что на сегодняшний день существует множество источников привлечения финансовых ресурсов. Финансирование бизнеса происходит из бюджетных средств, инвестиций, собственного и заёмного капитала. Для эффективной деятельности малому предприятию необходимо привлекать финансовые ресурсы. Собственные финансовые ресурсы формируются при помощи внешних и внутренних источников финансирования бизнеса. Хочется отметить, что в настоящее время малый бизнес в Российской Федерации остро нуждается в поиске источников финансирования, что является очень актуальным для него вопросом.

Одним из приоритетных направлений деятельности органов государственной власти является поддержка и содействие малому бизнесу в условиях глобализации экономики. Происходит создание условий, которые способствуют созданию системы поддержки, развития малого бизнеса и инфраструктуры малого предпринимательства. Все это стимулирует предпринимателей и бизнесменов осуществлять свою экономическую деятельность.

Сегодня малый бизнес в Омской области поддерживается на трех уровнях: федеральном, региональном и местном.

На государственном уровне для предпринимателей каждый год создается множество новых программ. Например, в 2022 году государство дало возможность бизнесменам приобретать российское программное обеспечение вполнину ниже его рыночной стоимости.

Помимо этого, государство активно внедряет программы упрощенного получения субсидий. Так, была продлена программа субсидирования малого и среднего предпринимательства при размещении бумаг на бирже, был упрощен доступ к государственной поддержке участников международных выставок, предложены субсидии от центра занятости.

Кроме того, федеральные программы поддержки малого бизнеса предлагают различные ведомства и организации, к ним относятся: Минэкономразвития России, корпорации малого и среднего предпринимательства, АО «МСП Банк», Фонд содействия инновациям и пр.

Так, Минэкономразвития России реализует программы по предоставлению субсидий. Денежные средства распределяются на конкурсной основе между регионами. Корпорации малого и среднего предпринимательства решают задачи различного спектра, в том числе финансовой, юридической помощи, сопровождение инновационных проектов.

АО «МСП Банк» осуществляет программу государственной поддержки малого и среднего предпринимательства, помогает получить кредит в случае, когда у организации не имеется достаточного залога, предоставляет организациям гарантии получения займа [4].

Фонд содействия инновациям помогает предприятиям развиваться в научно-технической сфере. Самым известным проектом является «Умник», направленный на поддержку молодых предпринимателей, кроме того, существуют такие программы, как «Старт», которая поддерживает стартапы, направленная на помощь предприятиям программа «Развитие» и пр.

На региональном уровне малый бизнес Омской области поддерживают такие организации как Фонд поддержки малого предпринимательства, парк информационных технологий, Омский региональный фонд микрофинансирования субъектов малого и среднего предпринимательства, Омский региональный бизнес-инкубатор, проект «Точка роста».

Познакомимся с региональным Фондом поддержки малого предпринимательства подробнее. Его цель – создать благоприятные условия для развития малого бизнеса в Омской области.

Основными направлениями Фонда поддержки малого предпринимательства являются: консультирование по вопросам поиска партнеров на разных уровнях рынка; оказание финансовой поддержки малому бизнесу; предоставление информационной консультации субъектам малого предпринимательства.

В Омске существует региональный парк информационных технологий, так называемый ИТ-парк. ИТ-парк – объект, созданный для поддержки малого и среднего предпринимательства, был создан Правительством Омской области с целью поддержки, развития и стимулирования бизнеса в сфере информационных технологий. Субъекты, желающие воспользоваться услугами ИТ-парка, отбираются на конкурсной основе.

Помимо этого, существует микрофинансовая организация, наименование которой «Омский региональный фонд микрофинансирования субъектов малого и среднего предпринимательства». Данный фонд предоставляет микрофинансовые займы субъектам малого бизнеса из денежных средств, получаемых из бюджетов всех уровней: федерального, регионального и местного.

Одним из самых важных субъектов, осуществляющих поддержку малого предпринимательства, является Омский региональный бизнес-инкубатор. Цель бизнес-инкубатора – простимулировать активность населения по созданию новых малых предприятий и разработке новых бизнес-идей. Реализация этой цели происходит с помощью консультационных, образовательных и других необходимых для деятельности малого бизнеса услуг на безвозмездной основе или льготных условиях.

Помимо всего прочего, Министерство экономики Омской области осуществляет поддержку по такому направлению, как предоставление субсидий в размере до 331 200 руб., возмещающих затраты, связанные с выплатой процентов по кредиту, приобретением основных средств, модернизацией производства, осуществлением деятельности по уходу и присмотру за детьми и прочим, а также грантов в размере до 400 000 руб. Претендовать на финансирование может кандидат, отправивший заявку на участие в конкурсе.

В местной Омской Администрации вопросом поддержки малого предпринимательства как важной составляющей развития социального и экономического развития занимается департамент городской экономической политики. Данный департамент поддерживает омских бизнесменов при помощи организации конкурсов, форумов и выставок, организует горячие линии, где отвечает на вопросы малого бизнеса, на конкурсной основе предоставляет предпринимателям субсидии. Основные формы помощи и содействия Омскому предпринимательству со стороны органов государственной и местной власти – это финансовая, имущественная, консультационная поддержка [6].

Помимо этого, Омская Администрация проводит ежегодные конкурсы по предоставлению субсидий малому и среднему бизнесу. Суть данных действий – возместить затраты данным субъектам в виде компенсации части расходов на обучение персонала, затрат по участию в выставках, издержек по части выплаченных процентов по кредиту, расходов на оформление патентов и издержек на реализацию инновационных проектов.

Можно сделать вывод, что на сегодняшний день малый бизнес в Омской области поддерживается на трех уровнях: федеральном, региональном и местном. От эффективного формирования условий для деятельности субъектов малого бизнеса во многом зависит успешность использования всех мощностей и всего потенциала предпринимателей и их способностей. В Омской области для этого вырабатываются и предпринимаются конкретные действия и меры помощи и поддержки малого бизнеса. Помимо этого, в эпоху глобализации экономики создаются условия для ускорения роста и развития сектора малого бизнеса, превращение его в стратегически важный фактор социального и экономического развития региона.

Как отмечалось ранее, роль малого бизнеса в условиях глобализации экономики велика, ведь именно в этой форме легче всего стать предпринимателем [9]. Однако, существует множество проблем развития малого предпринимательства в области финансирования, в том числе и в Омской области. Познакомимся с ними подробнее.

Первой проблемой является малодоступность кредитов. Затруднение проявляется в том, что банки не выдают денежные средства начинающим предпринимателям, что крайне затрудняет деятельность малого бизнеса. Банки не име-

ют возможность кредитовать с риском для себя, придерживаются позиции успешного функционирования заёмщика более трёх лет на рынке, прежде чем одобрить ему кредит. Отсюда следует, что малый бизнес вынужден искать другие формы финансовой помощи [5].

В качестве второй проблемы можно выделить затрудненность получения государственной гарантии. Государство может обеспечить кредитное гарантирование. К сожалению, система кредитного гарантирования с самого её создания направлена на поддержку тех субъектов, которые могут предоставить соответствующее залоговое обеспечение.

В качестве другой формы финансовой помощи малый бизнес может использовать микрофинансирование. Осуществляться оно может как через микрофинансовые организации, так и через банковскую систему. Тем не менее, предприниматели Омской области сталкиваются с проблемой того, что банки не работают с малыми суммами денег.

Третьей проблемой является проблематичность использования лизинга. Большим достоинством лизинговых компаний является то, что у лизинга отсутствуют недостатки, которые существуют у других кредитных систем в Российской Федерации [8]. Тем не менее, большинство специализирующихся на лизинге компаний работают в большинстве своем с крупными, реже со средними по величине компаниями, что является большой проблемой для Омского малого бизнеса.

Еще одной немаловажной проблемой является высокое налоговое бремя. Большинство бизнесменов в Омской области работает по упрощенной системе налогообложения, и нет ничего трудного в том, чтобы государство в нынешней нестабильной рыночной обстановке объявило малому предпринимательству налоговые каникулы, отсрочку платежей как минимум на год.

Все вышеописанные затруднения негативным образом сказываются на малом бизнесе Омской области, поэтому прежде всего необходимо реализовать в жизнь следующие меры.

Во-первых, как местным, так региональным и федеральным органам власти необходимо поддерживать банки, работающие с малым предпринимательством. Сделать это можно с помощью компенсации малому бизнесу части процентных ставок по кредитам, которые были получены под существующий рыночный процент.

Далее можно развивать систему микрофинансовых займов на не превышающую 300 тыс. руб. сумму денежных средств. Срок данных кредитов – не более полугода под 0,5 ставки рефинансирования.

Следующей мерой будет являться развитие системы государственной поддержки только зарождающихся проектов. Эта мера актуальна исходя из мысли, что, к примеру, сотрудники, некогда попавшие под сокращение штата, могут решить проблему с трудоустройством благодаря своему вступлению в ряды бизнесменов.

В качестве четвертой меры можно предложить ослабление налоговой нагрузки для предприятий малого бизнеса. Сделать это можно, к примеру, с помощью перевода всего малого предпринимательства на упрощенную систему налогообложения вне зависимости от его оборота.

Заключительной мерой может стать постоянный мониторинг использования денежных средств, выделяемых государством на поддержку и развитие малого предпринимательства Омской области.

Заключение

Таким образом, можно сделать вывод, что малое предпринимательство достаточно хорошо развито на территории как, в частности, Омской области, так и на территории Российской Федерации. Тем не менее, существует ряд проблем, требующих их неотложного решения. Рост малого бизнеса неизменно ведет к росту экономического развития и благосостояния страны в целом. Безусловно, большие надежды возлагаются именно на помощь и поддержку со стороны государства, однако не стоит забывать и об существующих альтернативных формах как финансирования, так и ведения бизнеса, ведь некоторые из них очень часто обеспечивают именно долгосрочное развитие организации.

Библиографический список

1. Гражданский кодекс Российской Федерации (часть первая) от 30.11.1994 № 51-ФЗ (ред. от 03.08.2018) // Собрание законодательства РФ. 1994. № 32. Ст. 2.
2. Федеральный закон № 209-ФЗ от 24.07.2007 г. «О развитии малого и среднего предпринимательства в Российской Федерации» // СПС Консультант Плюс. М., 2022.

3. Дабина К. С. Роль и проблемы малого бизнеса в современных условиях // Экономика нового мира. 2018. №2 (10).
4. Демченко А. А., Сингатулин В.Н. АО «МСП Банк» как инструмент государственной поддержки предпринимательства // Научный вестник Крыма. 2018. №2 (13).
5. Кипкеев Т. М. Взаимодействие власти и бизнеса в современной России: анализ практик субъектов Российской Федерации // Власть. 2020. №1.
6. Коваль О. И. Система государственной поддержки малого и среднего предпринимательства в Омской области // МНИЖ. 2020. №12–3 (102).
7. Кузьмина Е. Е. Организация предпринимательской деятельности. М.: Издательство Юрайт, 2022. 455 с.
8. Леднев М. В., Вольнов А. Н. Выбор лизингодателя и сравнительная оценка стоимости услуг лизинга для лизингополучателя // Управленческий учет и финансы. 2019. №1. С. 68–77.
9. Прокофьев М. Н. Гончаров В. А. Развитие цифровой экономики и информационных технологий в Российской Федерации в рамках национального проекта «цифровая экономика» // Самоуправление. 2021. № 3(125). С. 542–546.
10. Романова А. А., Романов П. А. Венчурное финансирование инновационных стартапов // Большая Евразия: развитие, безопасность, сотрудничество. 2019. №2–2.

Научная статья

УДК 330.101

DOI: 10.24412/ci-37031-2023-2-62-66

О ПОДХОДАХ К РАЗВИТИЮ ТЕОРИИ ИЗМЕНЕНИЙ

Родионов М. Г.

Сибирский институт бизнеса и информационных технологий, г. Омск, Россия

Аннотация. В статье приведены результаты сравнительного анализа различных подходов к изменениям в деятельности субъектов с целью разработки стандартов поведения в структурно изменяющихся условиях хозяйствования. В основе рассматриваемых подходов лежит теория изменений, которая позволяет объяснить причины того, почему используются те или иные подходы, а также, как эти подходы приведут к желаемым изменениям.

Ключевые слова: *теория изменений, хозяйствующий субъект, эффективность, подход.*

ABOUT APPROACHES TO THE DEVELOPMENT OF THE THEORY OF CHANGE

Rodionov M. G.

Siberian Institute of Business and Information Technologies, Omsk, Russia

Abstract. The article presents the results of a comparative analysis of various approaches to changes in the activities of subjects in order to develop standards of behavior in a structurally changing business environment. The approaches under consideration are based on the theory of change, which allows you to explain the reasons why certain approaches are used, as well as how these approaches will lead to the desired changes.

Keywords: *theory of change, business entity, efficiency, approach.*

Для повышения эффективности коммуникаций для разных целевых аудиторий рекомендуется разрабатывать разные версии карты ожидаемых результатов – с разной степенью детализации. Например, для представления программы высшим руководителям организации, реализующей программу, будет достаточно обобщенной карты результатов, а для непосредственных исполнителей программы необходима более высокая степень детализации.

Любая хорошо выстроенная теория изменений должна отвечать следующим требованиям: достоверность, достижимость результатов, контроль достижения результатов, заинтересованность сторон.

В процессе исследования были рассмотрены теория изменений К. Левина, Ч. Дарвина, парадоксальная теория изменений А. Бейссера, теория модернизации У. Ростоу, циклические и линейные теории социальных изменений П. Сорокина, теория движения А.И. Вейника, теория преобразования К. Маркса и общая теория взаимодействия П.А. Ипатова.

Теория изменения может использоваться в целях: планирования; анализа и корректировки программ, которые уже выполняются; оценки программ и представления замысла программ окружающим.

Теория изменений, предложенная Куртом Левином в первой половине XX века и до сих пор не утратила свою актуальность. Эта модель включает в себя три этапа: размораживание; движение и замораживание.

Первый этап – это подготовка к переменам. Второй этап – внедрение новых решений, методов работы и форм поведения. Третий этап – установление стабильности после того, как произошли изменения. Изменения приняты и стали нормой.

Модель Левина позволяет просто и ясно обрисовать процесс изменений – поддержание перемен и обеспечение принятия изменений в будущем.

В основе эволюционной теории Чарльза Дарвина лежит понятие о виде, его изменчивости в ходе адаптации к окружающей среде и передаче признаков от предков к потомству. Развитие эволюционных форм при этом протекает под воздействием искусственного отбора, условием которого являются изменчивость, наследственность и творческая деятельность человека.

Представив многообразие форм изменчивости, Дарвин разъяснил материальные основания изменчивости, к которым можно отнести факторы внешней среды, условия жизни и развития живых существ. Однако воздействие этих факторов разнообразно в связи зависимости от физиологического состояния организма, периода его формирования.

Появление новых видов Дарвин представлял как продолжительный процесс накопления полезных изменений, растущих из поколения в поколение. Не-

большие индивидуальные изменения Дарвин принимал за первые шаги видообразования. Их увеличение через много поколений приводит к формированию, которые он оценивал как ступени на пути к образованию нового вида.

По мнению Арнольда Бейссера, автора парадоксальной теории изменений: «Изменения происходят только тогда, когда человек становится тем, кем он является, а не тогда, когда он пытается стать тем, кем он не является».

Изменения могут случиться только тогда, когда человек от попыток стать тем, кем он хочет стать, и пытается быть тем, кто он есть на самом деле.

Данная концепция имеет особое значение. Люди желающие разрешить межличностные конфликты хотят получить незамедлительные результаты, должны брать во внимание то, что изменения произойдут тогда, когда они приложат к этому особые усилия.

Уолт Уитмэн Росту разработал «модель сдвига» – классическая концепция модернизации. Каждое общество проходит несколько этапов: от традиционного общества к эпохе высокого массового потребления.

Росту характеризует сельское хозяйство как первичный сектор, промышленность – вторичный, услуги – третичным. Он называет лидирующие сектора экономики – скелетной структурой стадий экономического роста, что движение к экономической зрелости сопровождается увеличением заработной платы во втором экономическом секторе (промышленности), которое затем сменяется драматическим ростом в третьем секторе (торговля и услуги).

Цикличность обозначает повторение тенденций прошлого, однако с какими-либо новыми вариациями. Длительность цикла может быть разной по продолжительности. Они отличаются числом фаз. Повторяемость придает темп социальным процессам, которые являются способом существования и сохранения общества. Любой другой цикл не является безусловным повторением старого. Циклические изменения в чистом виде не являются круговыми процессами.

Ярким примером линейных изменений является концепция социального эволюционизма. Имеется ряд современных и традиционных концепций эволюционизма, эволюционный процесс заключается в усложнении конфигурации жизни общества. Главная идея его социального эволюционизма – идея дифференциации и интеграции.

Концепцию «социокультурной динамики» разработал Питирим Сорокин. Он относил к основным причинам социокультурных изменений – изменения доминирующего мировоззрения. Он позволял присутствие прогресса в социальном формировании и отмечал, что в XX веке идет процедура формирования всемирной культуры, которое объединяет все человеческое общество. Данная концепция возложила базу для формирования теории «конвергенции».

Сорокин выявил пять типов причин социального изменения:

1. Демографические (здесь можно отметить процессы миграции, перенаселенность, колебания численности населения)
2. Природные (катаклизмы, загрязнение окружающей среды, истощение ресурсов)
3. Социально-политические причины (проводимые государством реформы, а также войны, конфликты и революции)
4. Социально-психологические причины (рост агрессивности, преступности, жажда новизны)
5. Изменения в сфере культуры, экономики, научно-технический прогресс.

А.И. Вейник предложил абсолютно любую форму движения, абсолютно любой степени сложности оценивать единообразной характеристикой – «обобщенным зарядом». Он выделил семь элементарных форм движения:

- метрическая (связана с пространством),
- хронологическая (связана со временем),
- вибрационная (связана с колебаниями),
- электрическая,
- магнитная.
- ротационная (связана с вращением),
- вермическая, или термическая (связана с теплотой).

А.И. Вейник сформулировал простой количественный аппарат для оценки свойств движения.

В общей теории взаимодействия П.А. Ипатов смог объединить все известные виды физических взаимодействий. Принцип непрерывности обозначает, лежащий в основе теории, что ни один реально существующий в природе процесс не способен возникнуть самопроизвольно, и завершиться без следа.

Таким образом, можно с уверенностью говорить о том, теории изменений могут многое предложить организациям. При правильной разработке процесса, с полным участием заинтересованных сторон, они способны обеспечить:

- совместное планирование и понимание целей организации и программы;
- скрупулезную оценку предположений, сделанных при планировании и осуществлении оперативных мер развития;
- повышенный уровень подотчетности и обучения; и предоставление средства взаимодействия и маркетинга на высоком уровне.

Библиографический список

1. Бейссер А. Парадоксальная теория изменений. М., 2007.
2. Боровикова Н., Паринова А., Нововведения в организации: предупрежден – значит, защищен // Персонал-Микс. 2004. № 2.
3. Зейгарник Б. В. Теория личности Курта Левина. М., 2002.
4. Побережников И. В. Теория модернизации: основные этапы эволюции. Спб., 2005.
5. Сорокин П. Общедоступный учебник социологии. СПб., 2008.
6. Теория социальной работы / под ред. Е. И. Холостовой. М., 2003.

Секция 2

АКТУАЛЬНЫЕ ВОПРОСЫ ПРАВА

Научная статья

УДК 347.1

DOI: 10.24412/c1-37031-2023-2-67-72

ПРОБЛЕМА ОКАЗАНИЯ КВАЛИФИЦИРОВАННОЙ ЮРИДИЧЕСКОЙ ПОМОЩИ НАСЕЛЕНИЮ

Анохина О. В.

*Сибирский институт бизнеса и информационных технологий, г. Омск, Россия,
anohina.ov@rambler.ru <https://orcid.org/0009-0000-2706-335X>*

Аннотация. Статья посвящена анализу института бесплатной юридической помощи населению. Отмечается его конституционная природа и социально-правовое содержание. Акцентируется внимание на необходимости обеспечения профессиональности, доступности и качества такой помощи населению. Указывается на необходимость государственной поддержки становления системы бесплатной юридической помощи. Отмечается, что данная система должна включать в себя как обязательные, так и добровольные элементы, в том числе и юридические клиники.

Ключевые слова: Конституция РФ, бесплатная юридическая помощь, юридическая клиника.

THE PROBLEM OF PROVIDING QUALIFIED LEGAL ASSISTANCE TO THE POPULATION

Anokhina O. V.

*Siberian Institute of Business and Information Technologies, Omsk, Russia,
anohina.ov@rambler.ru <https://orcid.org/0009-0000-2706-335X>*

Abstract. The article is devoted to the analysis of the institution of free legal aid to the population. Its constitutional nature and social and legal content are noted. Attention is focused on the need to ensure the professionalism, accessibility and quality of such assistance to the population.

The need for state support for the formation of a system of free legal aid is indicated. It is noted that this system should include both mandatory and voluntary elements, including legal clinics.

Keywords: *Constitution of the Russian Federation, free legal aid, legal clinic.*

Оказание юридической помощи населению является сегодня одним из динамично развивающихся и востребованных в обществе направлений. В современном обществе с геометрической прогрессией растет спрос на юридическую помощь. При этом по разным причинам далеко не все граждане имеют возможность получить такую помощь, в связи с чем не менее актуальна проблема бесплатной квалифицированной юридической помощи.

В части 1 ст. 48 Конституции Российской Федерации (далее – Конституция РФ) каждому гарантируется право на получение квалифицированной юридической помощи, а в случаях, предусмотренных законом, юридическая помощь оказывается бесплатно [1].

Таким образом, бесплатная юридическая помощь имеет конституционную природу.

Данное конституционное право является элементом правового статуса личности. С одной стороны, это одно из ключевых прав личности, с другой - гарантия всего правового статуса личности. Всякий гражданин, будучи участником правоотношений, не может самостоятельно должным образом противостоять государству в лице его аппарата, механизмов и структур.

Далеко не каждый гражданин обладает широким кругом познаний, навыков и умений в области права, позволяющих ему самостоятельно выступать в качестве полноценного и независимого участника правоотношений, защищать себя и обеспечивать должную реализацию всех своих возможностей. В целях гарантированности охраны и защиты его прав, свобод и интересов, обеспечения состязательности судебного процесса и правосудия в целом каждому гражданину необходима юридическая помощь, а отдельным категориям граждан – на бесплатной основе.

Проблема оказания квалифицированной юридической помощи населению бесплатно является глубокой и масштабной, более того, она имеет конституционные и социально-правовые корни. Попытки реформирования соответствующего законодательства в данной сфере должны быть нацелены прежде всего на обеспечение доступности и качества такой помощи.

Что касается юридических клиник при вузах, то они не способны обеспечить полноту, профессионализм и качество бесплатной юридической помощи. Во-первых, студенты не имеют должных знаний, навыков и умений. Во-вторых, в свете последних изменений законодательства студенты не имеют высшего юридического образования, что лишает их возможности полноценного представительства в суде.

Бесплатная юридическая помощь представляет собой определенное социальное благо, гарантированное социальным по своей природе государством. А уже граждане могут самостоятельно решать - использовать или нет данную возможность, гарантированную властью. Реальность такой возможности и ее практическая доступность во многом зависят от урегулированности в действующем законодательстве. В связи с этим большим преимуществом является наличие в данной сфере специального акта – Федерального закона от 21 ноября 2011 г. № 324-ФЗ «О бесплатной юридической помощи в Российской Федерации» [2].

Вместе с тем, наряду с обеспечением правовой урегулированности и доступности бесплатной юридической помощи для населения, необходимо также обеспечение ее качества, квалифицированности и профессионализма [7, с. 158], что для нее даже гораздо более актуально, чем для возмездного оказания юридических услуг.

Для юридической помощи характерно отсутствие коммерческой составляющей при взаимодействии субъектов, либо она не играет определяющей роли. Тем самым подчеркивается ее прежде всего социально-правовой характер.

Соответственно, юридическая помощь не является коммерческой и возмездной, а является именно социальной и бесплатной. Экономической оборотоспособной возмездной категорией являются «юридические услуги», имеющие коммерческий характер.

Это следует из ст. 2 Гражданского кодекса Российской Федерации [3], которая относит оказание услуг к предпринимательской деятельности.

С 2015 года на базе Сибирского института бизнеса и информационных технологий создана и успешно функционирует юридическая клиника.

Работу в юридической клинике осуществляют студенты 2-4 курсов, направления «Юриспруденция», кроме того, с 2020 года интерес к юридическому консультированию стали проявлять и студенты колледжа.

Во время работы в юридической клинике с конкретными гражданами и их реальными правовыми вопросами обучающийся проверяет на предмет полноты полученные им теоретические знания, анализирует с позиции актуальности и закрепляет эти знания, получает новые умения и навыки, а также формирует собственную общую и профессиональную самостоятельность.

Вместе с тем клиническое образование зачастую воспринимается как факультативная, необязательная часть образовательного процесса, где можно пройти производственную практику (наряду с другими органами, организациями и тому подобными местами прохождения практики) и (или) стажировку, хотя, без всякого сомнения, есть и особо заинтересованные в клинической работе студенты, желающие приобрести практический опыт, в том числе для собственного будущего трудоустройства, и (или) студенты с высокой внутренней ответственностью перед обществом и собой, мотивированные на помощь малоимущим (назовем их «правовые волонтеры»).

Казалось бы, в дискуссии о необходимости клинического образования как обязательного поставили окончательную точку федеральные государственные образовательные стандарты так называемого третьего поколения, в качестве составной части общекультурной компетенции обучающихся закрепившие следующие способности: анализ собственных возможностей, самосовершенствование, адаптацию к меняющимся условиям профессиональной деятельности и изменяющимся социокультурным условиям, приобретение новых знаний и умений, повышение собственного интеллектуального и общекультурного уровней, развитие социальных и профессиональных компетенций, изменение вида и характера собственной профессиональной деятельности.

Установленная в качестве необходимости названными ФГОС способность к толерантному поведению, к социальному и профессиональному взаимодействию с учетом этнокультурных и конфессиональных различий и т.п. в профессиональной деятельности обязательно предполагает привитие обучающемуся начальных навыков правоприменения при оказании населению правовой помощи. Как видим, указанные способности можно получить в полной и абсолютной мере в юридической клинике, и, следовательно, ее задачей в этом плане будут указанные навыки студентов [4, с. 15].

Как справедливо отмечается в современной литературе, именно клиническое юридическое обучение помогает вырабатывать у студентов корпоративную

культуру, культуру общения; развивает такие качества, как социальная активность, дисциплинированность, ответственность за порученное дело, пунктуальность, профессионализм и практические навыки [5, с. 89].

Представляется, что именно юридические клиники призваны сыграть собственную важную роль в решении образовательно-практических задач по формированию профессиональных компетенций обучающихся юристов, при этом формирование указанных компетенций должно быть поэтапным, так как правильное умение может последовать из глубокого знания, а опыт - из умения и анализа. И такие изначально практико-ориентированные (в хорошем смысле этого слова) молодые специалисты со здоровым недоверием воспримут некогда традиционные, да и сейчас нередкие предложения «старших товарищей» о том, что прежде, чем приступать к послевузовской работе, следует забыть о том, чему учили в вузе [6, с. 85].

Что касается такой задачи, как защита прав малоимущих субъектов и социальной функции юридической клиники, то считаем это второстепенным относительно образовательной деятельности моментом, достижение которого является положительным бонусом клинического образования, но не самоцелью.

Библиографический список

1. Конституция Российской Федерации: принята всенар. голосованием 12 дек. 1993 г. [с учетом поправок, внесенных Законами Рос. Федерации о поправках к Конституции Рос. Федерации от 30дек.2008г. № 6-ФКЗ, от 30 дек. 2008 г. № 7-ФКЗ, от 5 февр. 2014 г., от 14 марта 2020 г. № 1-ФКЗ // «Российская газета» от 4 июля 2020 г. № 144.

2. О бесплатной юридической помощи в Российской Федерации: Федеральный закон от 22 ноября 2011 г. № 324-ФЗ: принят Гос. Думой 2 ноября 2011 г.: одобрен Советом Федерации 9 ноября 2011 г.: [ред. на 1 июля 2021 г.] // «Российская газета» от 23 ноября 2011. № 263.

3. Гражданский кодекс Российской Федерации. Ч. 2: Федер. закон от 26 янв. 1996г. № 14-ФЗ: [ред. от 01 января 2022 г.] // Собрание законодательства Российской Федерации. 1996. № 5. Ст. 410.

4. Барбакадзе Е. Т. Специфика оказания юридической помощи студентами юридической клиники // Сборник материалов Международной научно-

практической конференции «Юридические клиники в образовательном процессе современной России», посвященной юбилею СГЮА (Саратов, 23 октября 2015 г.) / под общей ред. Д. Е. Петрова, А. М. Герасимова, О. В. Николайченко. Саратов: Научная книга, 2016. С. 15.

5. Анохина О. В., Елисеева Г. В. К вопросу о роли юридической клиники в деятельности будущих юристов // Вестник Сибирского института бизнеса и информационных технологий. 2018. № 1 (25). С. 89–94.

6. Баранников М. С. Система и формы оказания юридической помощи // Закон и право. 2021. № 6. С. 85–89.

7. Ломина Ю. А. Совершенствование работы юридической клиники // Осуществление и защита гражданских прав и интересов полиции России: вопросы теории и практики: материалы всероссийской научно-практической конференции (Санкт-Петербург, 22 октября 2021 г.). СПб: Санкт-Петербургский университет Министерства внутренних дел Российской Федерации, 2021. С. 158–163.

Научная статья

УДК 343.95 /001

DOI: 10.24412/ci-37031-2023-2-73-82

ПСИХОЛОГИЯ В КРИМИНАЛИСТИКЕ: ОБЗОР ИЗДАНИЙ

Бугаев К. В.

*Сибирский институт бизнеса и информационных технологий, г. Омск, Россия,
kbugaev@yandex.ru*

Аннотация. В статье представлены результаты проведенного исследования российско-го научных работ по тематике «психология» в публикациях по криминалистике из базы eLIBRARY за весь обозримый данной библиотекой период и до 2021 г включительно. Проведенные исследования в своей совокупности позволяют увидеть наиболее авторитетные работы и издания по тематике «психология» в публикациях по криминалистике в российском научном дискурсе.

Ключевые слова: *психология, криминалистика, науковедение, библиометрия, наукометрия.*

PSYCHOLOGY IN FORENSICS: A REVIEW OF PUBLICATIONS

Bugaev K. V.

*Siberian Institute of Business and Information Technologies, Omsk, Russia,
kbugaev@yandex.ru*

Abstract. The article presents the results of a study of Russian scientific papers on the subject of «psychology» in publications on forensic science (criminalistics) from the eLIBRARY database for the entire period observable by this library and up to 2021 inclusive. The conducted studies in their totality allow us to see the most authoritative works and publications on the subject of «psychology» in publications on forensic science (criminalistics) in the Russian scientific discourse.

Keywords: *psychology, criminalistics, science of science, bibliometrics, scientometrics.*

Применение данных психологии в юридической сфере носит весьма широкий характер и необходимость в психологических знаниях отмечается в разных юридических направлениях: это и вопросы психологического портрета («Возникает необходимость в составлении психологического облика неизвестного

преступника, особенно на начальном этапе расследования» [4, с. 55]); и психологические проблемы юридической речи («Для целей получения показаний от участников уголовного судопроизводства интересен психологический аспект строения устной монологической речи» [2, с. 48]); или например изучение различных видов преступлений с психологических позиций («Коррупция многогранна, из-за этого она является предметом исследования самых разных научных дисциплин. Психология только начинает присоединяться к этим научным дисциплинам, изучающим данное явление» [3, с. 354]); и разумеется психология следственных действий («Для того чтобы обеспечить объективность проводимого допроса, следователю необходимо должное умение в управлении психологическим процессом отношений следователя и допрашиваемого» [1, с. 124]).

При этом, наблюдая разнообразие тематик, в которых применяется психология в юридической сфере, возникает интерес в определенной систематизации этой информации. В частности, полезен анализ соответствующего научного дискурса методами наукометрии. Таким образом, данное исследование будет посвящено обзору работ различных специалистов – применяя методы библиометрического анализа мы изучим научный дискурс путем анализа массива научных публикаций из базы eLIBRARY за весь обозримый данной библиотекой период и до 2021 г включительно по критерию поиска – наличие термина «психология» в названии публикаций по криминалистике (для удобства исследования массив публикаций был разделен на пять периодов – 2001 и ранее, 2002–2006, 2007–2011, 2012–2016, 2017–2021 гг.).

В настоящей статье мы проведем обзор изданий, затрагивающих интересующую нас тематику. Продемонстрируем, в частности, наиболее цитируемые произведения. Нами по данному параметру выявлено 41 ранг произведений, из которых больше половины цитирований приходилось на первые 21 ранг (это 26 работ – т.е. около 6% от всего количества трудов). Покажем данные труды – см. таблицу 1.

По данному фрагменту исследования можно видеть выраженный интерес ученых к определенным тематикам – это например: следственные действия (особенно допрос), психология лжи, психология оперативно-розыскной деятельности, психология профессионального общения юриста.

Таблица 1

Наиболее цитируемые произведения

Работа	Автор(-ы)	Источник	Цитат	Ранг
Криминальная психология	Позднышев С.В.	Преступные типы. О психологическом исследовании личности преступника как субъекта поведения вообще и об изучении личности преступника в частности / Москва, 2007. Сер. Библиотека криминолога	109	1
Предмет современной психологии: человекообразование и психологическое обеспечение смысловой педагогики	Клочко В.Е.	Образование и социальное развитие региона. 1995. № 3-4. С. 10–12.	86	2
Следственные действия: психология, тактика, технология	Еникеев М.И., Образцов В.А., Эминов В.Е.	учебное пособие / М. И. Еникеев, В. А. Образцов, В. Е. Эминов; Московская гос. юридическая акад., Москва, 2007.	86	2
Судебная психология для следователей	Ратинов А.Р.	А. Р. Ратинов. Москва, 2008. Сер. Библиотека криминалиста : БК	68	3
Постнеклассическая наука и проблема объяснения в психологии	Клочко В.Е.	Методология и история психологии. 2008. Т. 3. № 1. С. 165–178.	52	4
Системная антропологическая психология и образовательная практика	Клочко В.Е.	Психология обучения. 2008. № 8. С. 10–23.	49	5
Судебная психология и судебная психиатрия. Общая часть	Спасенников Б.А.	Под редакцией заслуженного деятеля наук РФ, доктора юридических наук, профессора И. Я. Козаченко / Архангельск, 2002.	48	6

Продолжение табл. 1

Работа	Автор(-ы)	Источник	Цитат	Ранг
Юридическая психология	Романов В.В.	учебник / В. В. Романов. Москва, 2012. Сер. Бакалавр (5-е изд., перераб. и доп.)	41	7
Психология лжи. Обмани меня, если сможешь	Экман П.	Пол Экман ; [пер. с англ. Н. Исупова и др.]. Санкт-Петербург, 2011.	37	8
Психология в правоохранительной деятельности	Лебедев И.Б., Цветков В.Л.	Москва, 2003.	36	9
Юридическая психология	Романов В.В.	Конспект лекций / Москва, 2011. Сер. 5 Хочу все сдать (1-е изд.)	34	10
Психология оперативно-розыскной и следственной деятельности	Чуфаровский Ю.В.	Учеб. пособие / Ю. В. Чуфаровский. Москва, 2003.	32	11
Психология предварительного расследования преступлений, совершаемых осужденными в исправительных учреждениях	Кузьмин Р.П.	диссертация на соискание ученой степени кандидата психологических наук / Санкт-Петербург, 2003	30	12
Юридическая психология	Ахмедшин Р.Л.	курс лекций / Томск, 2011.	29	13
Психосинергетика: настоящее и будущее психологии	Ключко В.Е.	В сборнике: Человек в психологии: ориентиры исследований в новом столетии. Материалы межвузовской научной конференции. Министерство образования и науки Республики Казахстан; Карагандинский государственный университет им. Е.А. Букетова. 2001. С. 101–110.	28	14

Продолжение табл. 1

Работа	Автор(-ы)	Источник	Цитат	Ранг
От саморегуляции личности к самоорганизации человека: системные основания парадигмального сдвига в научной психологии	Клочко В.Е.	В сборнике: Субъект и личность в психологии саморегуляции. сборник научных трудов. Сер. «Фундаментальные исследования в психологии» под редакцией В. И. Моросановой. Москва, 2007. С. 103–119.	28	14
Интеграция достижений психологии в криминалистику	Полтавцева Л.И.	диссертация на соискание ученой степени доктора юридических наук / Волгоград, 2003	27	15
Современная психология: системный смысл парадигмального сдвига	Клочко В.Е.	Сибирский психологический журнал. 2007. № 26. С. 15–21.	26	16
Психология допроса несовершеннолетних правонарушителей и жертв сексуального насилия	Васкэ Е.В.	Москва, 2014.	26	16
Юридическая психология	Аминов И.И.	Москва, 2011.	25	17
Проблемы психологии формирования показаний потерпевшего и особенности тактики его допроса на следствии (по конкретным категориям дел)	Веселков К.В.	диссертация на соискание ученой степени кандидата юридических наук / Краснодар, 2002	24	18

Окончание табл. 1

Работа	Автор(-ы)	Источник	Цитат	Ранг
Юридическая психология	Еремеев С.Г., Караваяев А.Ф.	учебное пособие / Министерство внутренних дел Российской Федерации. Москва, 2011.	24	18
Юридическая психология	Аминов И.И.	Учеб. пособие для студентов вузов, обучающихся по специальности (030501) «Юриспруденция» / Москва, 2008.	23	19
Криминалистическая тактика, юридическая психология и практика производства допросов	Шаевич А.А.	В сборнике: Криминалистические чтения на Байкале – 2015. материалы Международной научно-практической конференции. ФГБОУВО «Российский государственный университет правосудия» Восточно-Сибирский филиал; отв. ред. Д. А. Степаненко. 2015. С. 257–260.	23	19
Психология профессионального общения юриста	Аврамцев В.В.	Учебно-методическое пособие / Москва, 2002. (2-е издание, переработанное и дополненное)	22	20
Проблема сознания в психологии: постнеклассический ракурс	Ключко В.Е.	Вестник Московского университета. Серия 14: Психология. 2013. № 4. С. 20–35.	21	21

Нами далее исследованы периодические издания (журналы), где за изучаемый период были опубликованы работы исследуемой тематики, поскольку именно периодика является передним краем науки. Таковых изданий нами обнаружено 112.

Применим тематический пятилетний импакт-фактор журнала и покажем издания, которые имеют данный показатель половину от общей суммы (условные лидеры) – таковых оказалось 5 – см. таблицу 2.

Таблица 2

**ТОП журналов по параметру
«Тематический пятилетний импакт-фактор»**

Журнал	К-во работ	Ссылок	Тематический 5-летний импакт-фактор журнала	РАНГ
Образование и социальное развитие региона	1	86	86,0	1
Методология и история психологии	1	52	52,0	2
Психология обучения	1	49	49,0	3
Вестник Московского университета. Серия 14: Психология	1	21	21,0	4
Криминологический журнал Байкальского государственного университета экономики и права	1	20	20,0	5

Таким образом, в какой-то можно степени увидеть качество публикуемых журналом работ.

Но импакт-фактор не может полностью отражать востребованность издания (ведь цитирование может состояться и в более поздние периоды – например работа серьёзно опередила своё время), поэтому покажем также ТОП журналов по количеству работ (показаны издания с рангами, превосходящими минимальный) и количеству ссылок (показаны издания, в сумме имеющие половину от общего количество ссылок) – см. таблицы 3 и 4.

Представим интегральный рейтинг рангов, исходя из ТОП-рейтингов, показанных выше (см. таблицы 2, 3 и 4) – см. таблицу 5 (первые 10-ть рангов из 29-ти).

Таблица 3

**ТОП журналов по параметру «количество работ»
 (4 ранга из 5-ти)**

Журнал	К-во работ	Ранг	Журнал	К-во работ	Ранг
Юридическая психология	23	1	Общество и право	2	4
Аллея науки	5	2	Право и государство: теория и практика	2	4
Молодой ученый	5	2	Право и образование	2	4
Психопедагогика в правоохранительных органах	3	3	Психологическая наука и образование www.psyedu.ru	2	4
Юрист-Правоведь	3	3	Психология и право	2	4
E-Scio	2	4	Сибирский психологический журнал	2	4
Академический юридический журнал	2	4	Теория и практика судебной экспертизы	2	4
Мир науки, культуры, образования	2	4	Форум. Серия: Гуманитарные и экономические науки	2	4
Мир педагогики и психологии	2	4	Черные дыры в Российском законодательстве	2	4
Мир юридической науки	2	4	Эксперт-криминалист	2	4
Научно-методический электронный журнал Концепт	2	4			

Таблица 4

**ТОП журналов по параметру «количество ссылок»
 (первые 4 ранга из 21)**

Журнал	Ссылки	Ранг
Юридическая психология	135	1
Образование и социальное развитие региона	86	2
Методология и история психологии	52	3
Психология обучения	49	4

Таблица 5

Сводный ТОП журналов

Издание	РАНГ
Образование и социальное развитие региона	1
Методология и история психологии	2
Психология обучения	3
Вестник Московского университета. Серия 14: Психология	4
Сибирский психологический журнал	5
Юридическая психология	5
Криминологический журнал Байкальского государственного университета экономики и права	6
Законность	7
Российский следователь	7
Вестник университета	8
Психопедагогика в правоохранительных органах	9
Национальный психологический журнал	10

Следовательно, мы можем видеть наиболее авторитетные периодические издания, публикующие работы по интересующему нас направлению.

Таким образом, результаты нашего анализа российских изданий по тематике «психология» в публикациях по криминалистике в базе eLIBRARY за весь обозримый данной библиотекой период и до 2021 г включительно таковы:

Продемонстрированы наиболее цитируемые произведения, что позволило увидеть интерес ученых к определенным тематикам – это например: следственные действия (особенно допрос), психология лжи, психология оперативно-розыскной деятельности, психология профессионального общения юриста и т.д.

Исследованы периодические издания (журналы), где за изучаемый период были опубликованы работы исследуемой тематики и: показан рейтинг по тематическому пятилетнему импакт-фактору журналов; ТОП журналов по количеству работ и количеству ссылок, а также общий рейтинг журналов, что позволило увидеть наиболее авторитетные периодические издания, публикующие работы по интересующему нас направлению.

Проведенные нами исследования в своей совокупности позволяют, полагаем увидеть наиболее авторитетные работы и издания по тематике «психология» в публикациях по криминалистике, что интересно как с науковедческой точки зрения, так и с позиций практических.

Библиографический список

1. Долгачева О. И., Потапова Н. Н. Некоторые вопросы психологии проведения допроса // Вестник Воронежского института ФСИН России. 2018. № 2. С. 124–127.
2. Ильина В. А. Использование методов психологии при анализе речевой деятельности участников уголовного судопроизводства: учебное пособие. Иркутск: Иркутский юридический институт (филиал) Акад. Ген. прокуратуры Рос. Федерации, 2017. 161 с.
3. Канзычакова Н. Г. Понятие феномена коррупция в рамках психологии // Мир науки, культуры, образования. 2018. № 5 (72). С. 353–355.
4. Корчагин А. А. Использование данных психологии в расследовании убийств // Сборник материалов криминалистических чтений. 2017. № 14. С. 55–56.

Научная статья

УДК 342.711

DOI: 10.24412/cl-37031-2023-2-83-93

О ПРИОРИТЕТНЫХ НАПРАВЛЕНИЯХ МИГРАЦИОННОГО ЗАКОНОДАТЕЛЬСТВА РОССИЙСКОЙ ФЕДЕРАЦИИ В СОВРЕМЕННЫХ УСЛОВИЯХ

Скорев В. А.

*Сибирский институт бизнеса и информационных технологий, г. Омск, Россия,
v.skorev@yandex.ru, <https://orcid.org/0000-0002-2296-9782>*

Аннотация. Евразийская миграционная политика испытывает воздействие многочисленных факторов, а также самостоятельно влияет на рынок труда, социально-экономическое развитие стран ЕАЭС. В проведенном исследовании обосновывается, что для России важно выработать политику по привлечению высококвалифицированных специалистов, лиц с высокими достижениями не только в сфере науки, техники и культуры, но и в сфере образования, здравоохранения, спорта, информационных технологий. Подчеркивается, что льготы и гарантии при приобретении российского гражданства необходимо распространить также на членов семей иностранных граждан, защищающих интересы Российской Федерации.

Ключевые слова: *гарантии, защита, интеграция, миграция, образование, приоритеты.*

ON THE PRIORITY DIRECTIONS OF THE MIGRATION POLICY OF THE RUSSIAN FEDERATION IN MODERN CONDITIONS

Skorev V. A.

*Siberian Institute of Business and Information Technologies, Omsk, Russia,
v.skorev@yandex.ru, <https://orcid.org/0000-0002-2296-9782>*

Abstract. The Eurasian migration policy is influenced by numerous factors, and also independently affects the labor market, socio-economic development of the EAEU countries. The study proves that it is important for Russia to develop a policy to attract highly qualified specialists, people with high achievements not only in science, technology and culture, but also in education, healthcare, sports, and information technology. It is emphasized that benefits and guarantees for the acquisition of Russian citizenship should also be extended to family members of foreign citizens who protect the interests of the Russian Federation.

Keywords: *guarantees, protection, integration, migration, education, priorities.*

Введение

Несмотря на усиливающийся процесс глобализации, появление новых межгосударственных, межправительственных, а также негосударственных международных объединений и различных их коллабораций, одной из актуальных моделей интеграционного объединения суверенных государств остается модель Евразийского экономического союза (ЕАЭС). Целью его функционирования является не только создание нового типа экономики в виде общего рынка товаров, услуг, капитала и рабочей силы, но в перспективе развитие единого образовательного пространства, развитие человеческого и интеллектуального капитала, что создаст гарантии упрочения интеграции Российской Федерации, Республики Беларусь, Республики Казахстан, Республики Армения и Республики Киргизия. Такого рода объединительные процессы в области экономики неизбежно влияют на политику, право и социально-культурную системы национального государства. Ранее отмечалось, что одним из определяющих факторов, равно затрагивающим совокупность государственных систем, являются интеграционный и разновекторный миграционный процесс [9, с. 189–192]. Передвижение крупных социальных и национальных групп (бизнесмены, рабочие и трудящиеся, интеллигенция, студенты, беженцы, переселенцы и т.п.) происходит непрерывно и глобально. Миграция несет в различные стороны жизни общества – в экономику, политику, демографию, образование, здравоохранение определенные последствия – как положительные, так и отрицательные. В связи с этим поиск новых эффективных способов воздействия на миграционные процессы, правовое регулирование миграции для обеспечения целей национальной безопасности актуальны, своевременны и обуславливают задачу настоящего исследования.

Этим объясняется возрастающий интерес к миграции, интерес к трансформации политико-правового статуса субъектов миграционных отношений, в частности иностранных граждан, лиц без гражданства.

Данная проблематика в научной среде рассматривались в работах ряда российских специалистов. Так, Н.С. Сафарова [8, с. 210–215], анализируя миграционные процессы и факторы, стимулирующие процесс «утечки мозгов» в странах СНГ, исходит из тезиса о том, что миграция населения фактически самая сложная совокупность социально-экономических и демографических отноше-

ний, а с развитием информационно-телекоммуникационных технологий еще больше дифференцируется и приобретает новые формы. Информационно-коммуникативные технологии, по ее мнению, делают процесс миграции человеческих ресурсов, капиталов, товаров, услуг и технологий более мобильным. В качестве приоритета государственной политики, например в сфере образования, она называет развитие миграционного законодательства. Липецкие ученые Д.А. Беляев, М.В. Пирязева, Д.Ю. Лунева [1, с. 148-150], анализируя процессы профессиональной миграции, категоризируют во взаимосвязи такие понятия, как «образовательная миграция» и «цифровая миграция», а также приходят к выводу, что существуют как объективные причины миграции, так и личностно-ориентированные. По их мнению, процесс цифровизации трансформирует само «миграционное пространство» и видоизменяет систему трудовых отношений, но не нивелирует ее полностью, нейтрализуя лишь частично территориальный фактор и придавая миграции незавершенный характер.

А.А. Ярлыкапов [12, с. 12], исследуя вопросы миграции на Северном Кавказе, связывает одновременно беспрецедентную мобильность людей с усилением миграции с гор на равнину и началом миграции с равнины на Север и в крупные города России, что влечет также миграцию интерпретаций религиозных воззрений и идей как таковых.

Н.В. Полякова [6, с. 87–90] рассматривает миграцию как правовое явление, характеризующееся такими признаками, как продолжительность перемещения, пространство, целенаправленность, подконтрольность государству и урегулированность правом, структурной сложностью процесса и его многообразием по формам и последствиям, общественной значимостью.

Есть примеры анализа процесса миграции на уровне субъекта Российской Федерации. Например, К.С. Шевченко, И.А. Сергеичева [11, с. 66–70], проведя такие исследования, отмечают при наличии стабильного состояния трудовой миграции в Челябинской области, ее негативное влияние на экономику региона. Анализируя социально-демографические характеристики мигрантов Омской области, Н.В. Боровских [2, с. 273–280] отмечает, что одним из основных негативных последствий миграции населения для региона является потеря части трудового и кадрового потенциала, квалифицированного населения. Негативная

составляющая компенсируется снижением региональной напряженности на рынке труда и смягчением естественной убыли населения, но не более того.

В то же время Э.Р. Голубева [3, с. 123–130] в своих исследованиях называет миграцию населения закономерным процессом развития общества, обусловленным экономическими, политическими и социальными изменениям, в связи с чем действующее законодательство направлено на совершенствование правового обеспечения надлежащего регулирования миграционных потоков и преодоление негативных последствий стихийных моментов в миграционных процессах.

Цель настоящего исследования – проанализировать законодательство о правовом положении части иностранных граждан в Российской Федерации, административное законодательство в области миграции. В работе использованы методы сравнительного анализа, обобщения и прогнозирования, с целью поиска направлений совершенствования.

О состоянии российского миграционного законодательства, предложения по совершенствованию

Для регулирования миграционных отношений в Российской Федерации в настоящее время принята система нормативных правовых актов: Федеральный закон РФ от 31.05.2002г. № 62-ФЗ «О гражданстве Российской Федерации» [3]; Закон РФ от 25.06.1993г. № 5242-1 «О праве граждан Российской Федерации на свободу передвижения, выбор места пребывания и жительства в пределах Российской Федерации» [8]; Федеральный закон РФ от 19.02.1993г. № 4530-11 «О вынужденных переселенцах» [1]. Это группа законов, регулирующих внутреннюю миграцию и касается она преимущественно лиц, проживающих на территории Российской Федерации. Другая группа нормативно-правовых актов касается регулирования внешней миграции: Закон от 19.02.1993г. № 4528-1 «О беженцах» [7]; «Федеральный закон от 24.05.1999г. № 99-ФЗ «О государственной политике Российской Федерации в отношении соотечественников за рубежом» [2]; Федеральный закон от 18.07.2006г. № 109-ФЗ «О миграционном учете иностранных граждан и лиц без гражданства в Российской Федерации» [4]; Федеральный закон от 25.07.2002г. № 115-ФЗ «О правовом положении иностранных граждан в Российской Федерации» [5] и другие, в целом касающиеся регулиро-

вания общественных отношений, связанных с прибытием-выбытием, размещением, трудоустройством и другими социальными и экономическими вопросами граждан, прибывших из других регионов.

Выполнение установленных правил проведения в исследуемой области общественных отношений обеспечивается системой мер принуждения, закрепленных в законодательстве Российской Федерации, включающей меры предупреждения, пресечения и ответственности.

Несмотря на то, что в целом законодательство в сфере миграции иностранцев сформировано, считаем необходимым его дальнейшее совершенствование в целях устранения имеющихся пробелов и противоречий, а также дальнейшего совершенствования.

Так, например, в ч. 4 ст. 13 Федерального закона от 31.05.2002г. «О гражданстве Российской Федерации» [4] Федеральным законом от 24.09.2022г. № 370-ФЗ «О внесении изменений в отдельные законодательные акты Российской Федерации» [6] были внесены изменения, согласно которым иностранные граждане, заключившие контракт о прохождении службы в Вооруженных Силах Российской Федерации, других войсках или воинских формированиях на срок не менее одного года, вправе обратиться с заявлениями о приеме в гражданство Российской Федерации без соблюдения условий, предусмотренных пунктом «а» части первой данной статьи (касается установления непрерывного пятилетнего срока проживания на территории Российской Федерации со дня получения вида на жительство и до дня обращения с заявлениями о приеме в гражданство РФ), и без предоставления вида на жительство. Полагаем, что такой механизм необходимо распространить не только на иностранных граждан, заключивших соответствующие контракты, но и на членов их семей (круг близких родственников).

Также полагаем необходимым расширить перечень лиц, которым вид на жительство выдается без получения разрешения на временное проживание, установленный в статье 8 Федерального закона от 25.07.2002г. № 115-ФЗ «О правовом положении иностранных граждан в Российской Федерации» [5], включив в него иностранных граждан, заключивших контракт о прохождении службы в Вооруженных Силах Российской Федерации, других войсках или воинских формированиях на срок не менее одного года и членов его семьи.

Для этого считаем необходимым также дать в миграционном законодательстве, в частности в законе «О гражданстве Российской Федерации» [3] определение понятия членов семьи иностранного гражданина (близких родственников), таковыми признавать его супругу (супруга), детей (в том числе усыновленных), нетрудоспособных родителей, нетрудоспособных бабушек и дедушек.

О выборе приоритетных областей

На Всемирном экономическом форуме в Давосе [13] в 2013 г. были оглашены результаты специальных изысканий, которые проводились в 122 государствах и признано, что важнейшими направлениями в развитии «человеческого капитала» выступают образование, здравоохранение, трудовая деятельность и благоприятные условия развития. То, что образование в этом перечне находится на первом месте, свидетельствует о том, что оно является ведущим и самым существенным образом определяет успешность трех других направлений. Собственно, это для истории нашего государства открытием этот вывод не является. На заре интеграции республик в СССР роль и образ учителя были почитаемо трепетны. «Народный учитель должен у нас быть поставлен на такую высоту, на которой он никогда не стоял и не стоит и не может стоять в буржуазном обществе. Это истина, не требующая доказательств», – писал В.И. Ленин в 1923 году [4, с. 144].

В настоящее время учреждение Евразийского экономического союза признано мощным фактором миграционной привлекательности. Основными принципами миграционной политики определены необходимость решения Россией комплекса задач социально-экономического, культурного и демографического развития; приоритет интересов Российской Федерации и граждан России; учет многообразия региональных и этнокультурных укладов жизни в России; координация деятельности органов публичной власти при участии институтов гражданского общества и при финансовой обеспеченности мер реализации такой миграционной политики. Данные тезисы содержатся в Концепции государственной миграционной политики Российской Федерации на 2019–2025 годы [9].

Проанализировав аналогичные документы стран-участниц Союза, необходимо отметить следующие моменты.

Концепция миграционной политики Республики Казахстан на 2023–2027 годы [5] определяет такие принципы миграционной политики, как признание и гарантирование прав и свобод мигрантов; защита национальных интересов и безопасности; сочетание интересов личности, общества и государства; дифференцированный подход к регулированию различных видов миграции при прозрачности регулирования миграционных процессов; признание мобильности как права человека.

В Программе Правительства Республики Армения (2021-2026), утв. Постановлением Правительства Республики Армения № 1363-А от 18.08.2021г. [7] в качестве приоритетов миграционного развития можно обозначить признание за мигрантами, в том числе возвращающимися, экономического и человеческого потенциала развития страны; цифровизация, упрощение и автоматизация услуг управления миграционными процессами; стимулирование репатриации.

В Концепции миграционной политики Кыргызской Республики на 2021–2030 годы [10] миграция признана существенным фактором, влияющим на социально-экономическое развитие страны, констатировано состояние государства как страны происхождения мигрантов (мигрантов-трудящихся); наличие серьезных неэкономических стимулов миграции. Приоритетными направлениями и задачами миграционной политики названы развитие внутреннего рынка труда и модернизация системы высшего и среднего специального образования; создание условий для возвращения на родину соотечественников; создание системы защиты прав граждан за рубежом, помощи и взаимодействия.

Проанализировав основные принципы и приоритеты миграционной политики государств, входящих в интеграционный экономический союз, необходимо отметить, что законодательное регулирование миграционной политики остается важным механизмом в процессе перераспределения человеческого капитала и формирования общего рынка труда. Оно основывается на недопустимости какой либо дискриминации, обеспечении прав и свобод человека и гражданина, учете исторического опыта страны и традиций прошлого, перспектив развития. По этим направлениям происходит сближение миграционной политики. В то же время каждое государство различно в демографическом и экономическом развитии, у каждого выработаны формулировки собственных национальных интересов. Это обуславливает объективно неоднородность миграционного про-

странства, его фрагментацию, усложнение и ужесточение системы учета и контроля за миграцией; все без исключения страны беспокоит отток собственного образованного и экономически стабильного населения; центры притяжения многочисленных миграционных потоков меняют свои векторы.

В настоящее время, при приеме в гражданство Российской Федерации в общем порядке предусмотрен пятилетний срок проживания на территории Российской Федерации со дня получения вида на жительство. Пункт «а» ч. 2 ст. 13 ФЗ «О гражданстве Российской Федерации» предусматривает сокращение этого срока до одного года при наличии у лица высоких достижений в области науки, техники и культуры; обладание лицом профессией либо квалификацией, представляющими интерес для Российской Федерации. Представляется, что эти направления необходимо расширить, включив сюда сферу образования и здравоохранения.

Заключение

Евразийская миграционная политика относительно молода и не сформирована окончательно. Она испытывает воздействие многочисленных факторов, преобладающими из которых являются нарастающие неравенства в уровнях развития стран-участниц ЕАЭС. Миграционный процесс становится более массовым, существенно влияет на рынок труда и социально-экономическое, технологическое развитие как стран ЕАЭС в отдельности, так и всего евразийского образования в целом. Для Российской Федерации важно в современном мире выработать политику по привлечению высококвалифицированных специалистов и лиц с высокими достижениями из ближнего и дальнего зарубежья не только в сфере науки, техники и культуры, но и в сфере образования, здравоохранения, спорта, информационных технологий, а также членов семей иностранных граждан, защищающих интересы Российской Федерации. В заключение хотелось бы отметить также, что внесение указанных изменений в законодательство позволит устранить пробелы в законодательстве, а также повысить эффективность правового регулирования в сфере миграции и деятельность уполномоченных государственных органов по защите прав и свобод человека и гражданина.

Библиографический список

1. Федеральный закон Российской Федерации от 19.02.1993 г. № 4530-11 «О вынужденных переселенцах». URL: <https://base.garant.ru/10105693/?ysclid=letsq3gqvn621476525> (дата обращения: 09.01.2023).
2. Федеральный закон от 24.05.1999 г. № 99-ФЗ «О государственной политике Российской Федерации в отношении соотечественников за рубежом». URL: <http://pravo.gov.ru/proxy/ips/?docbody=&firstDoc=1&lastDoc=1&nd=102059861&ysclid=letsqa04et566037720> (дата обращения: 09.01.2023).
3. Федеральный закон Российской Федерации от 31.05.2002г. № 62-ФЗ «О гражданстве Российской Федерации». URL: <http://pravo.gov.ru/proxy/ips/?docbody=&nd=102076357> (дата обращения: 09.01.2023).
4. Федеральный закон от 18.07.2006 г. № 109-ФЗ «О миграционном учете иностранных граждан и лиц без гражданства в Российской Федерации». URL: <http://pravo.gov.ru/proxy/ips/?docbody=&nd=102108015&ysclid=letsqruadn325705667> (дата обращения: 09.01.2023).
5. Федеральный закон от 25.07.2002 г. № 115-ФЗ «О правовом положении иностранных граждан в Российской Федерации». URL: <https://base.garant.ru/184755/?ysclid=letsrix3uc976410458> (дата обращения: 09.01.2023).
6. Федеральный закон от 24.09.2022 г. № 370-ФЗ «О внесении изменений в отдельные законодательные акты Российской Федерации». URL: <http://www.kremlin.ru/acts/bank/48331> (дата обращения: 09.01.2023).
7. Закон Российской Федерации от 19.02.1993 г. № 4528-1 «О беженцах». URL: <http://pravo.gov.ru/proxy/ips/?docbody=&nd=102021709&ysclid=letsproetxi416081926> (дата обращения: 09.01.2023).
8. Закон Российской Федерации от 25.06.1993 г. № 5242-1 «О праве граждан Российской Федерации на свободу передвижения, выбор места пребывания и жительства в пределах Российской Федерации». URL: <http://pravo.gov.ru/proxy/ips/?docbody=&nd=102024464&ysclid=letsoj3gde476027315> (дата обращения: 09.01.2023).
9. Указ Президента Российской Федерации от 31.10.2018 г. № 622 «О Концепции государственной миграционной политики Российской Федерации на 2019–2025 год». URL: <http://www.kremlin.ru/acts/bank/43709> (дата обращения: 09.01.2023).

10. Беляев Д. А., Пирязева М. В., Лунова Д. Ю. Дистанционное обучение как фактор изменения характера миграции учителей: становление цифровой миграции // Заметки ученого. 2021. № 12-1. С. 148–150.

11. Боровских Н. В. Миграционные процессы в регионе: анализ и направления регулирования // Научно-методический электронный журнал «Концепт». 2018. № 10 (октябрь). С. 273–280.

12. Голубева Э. Р. Развитие отечественного законодательства по вопросам правового регулирования и противодействия организации незаконной миграции // Актуальные проблемы государства и общества в области обеспечения прав и свобод человека и гражданина. 2018. № 3. С. 123–130.

13. Ленин (Ульянов) В. И. Странички из дневника. 02.01.1923// Российский государственный архив социально-политической истории. Ф. 2 Оп. 1. Д. 23540. Л. 28-32. Копия. Машинописный текст. Цит. по: Современное российское образование: вопросы и ответы: монография / под ред. О. А. Донских. Новосибирск: НГУЭУ, 2022. 274 ч. С. 144.

14. Министерство труда и социальной защиты населения Республики Казахстан. Официальный Интернет сайт. Об утверждении Концепции миграционной политики Республики Казахстан на 2023–2027 годы. Постановление Правительства Республики Казахстан. URL: <https://www.gov.kz/memleket/entities/enbek/documents/details/383914?lang=ru>

15. Полякова Н. В. К вопросу о понятиях "миграция" и "нелегальная миграция": доктрина и законодательство // Вестник Барнаульского юридического института МВД России. 2016. № 1 (30). С. 87–90.

16. Правительство Республики Армения. Официальный Интернет-сайт. URL: <https://www.gov.am/files/docs/4736.pdf>

17. Сафарова Н. С. Интеллектуальная миграция как фактор усиления процессов миграции на территории СНГ // Экономика Таджикистана. 2020. № S4-1. С. 210–215.

18. Скорев В. А. К вопросу об усилении интеграционных связей стран-участников ЕврАзЭС посредством гуманизации уголовно-процессуальных правоотношений // Каталог научных и инновационных разработок ФГБОУ ВО Омский ГАУ. Омск: Омский государственный аграрный университет имени П.А. Столыпина, 2021. С. 189–192.

19. Содействие защищенности прав мигрантов через усиление партнерства в Кыргызстане, Узбекистане, Армении и России. URL: https://migranty.org/wp-content/uploads/2021/06/06.04.21.ru_koncepcija-migracionnoj-politiki-kr-na-2021-2030-gg..pdf

20. Шевченко К. С., Сергеичева И. А. Миграция населения и анализ деятельности ГУ МВД России по вопросам миграции по Челябинской области // Вестник Совета молодых учёных и специалистов Челябинской области. 2022. Т. 2, № 1 (36). С. 66–70.

21. Ярлыкапов А. А. Северный Кавказ: ислам и миграции (миграции людей и миграции идей) // Антропология в поисках нового языка описания: сборник тезисов конференции (г. Томск, 15–17 сентября 2016 года). Томск: Национальный исследовательский Томский государственный университет, 2016. С. 12.

22. The Human Capital Report 2013. World Economic Forum.-Available at: <http://reports.weforum.org/human-capital-index-2013/>

Научная статья

УДК 343.721

DOI: 10.24412/cl-37031-2023-2-94-104

К ВОПРОСУ О ПОНЯТИИ И ПРИЗНАКАХ ХИЩЕНИЯ

Хоменко А. Н.

*Сибирский институт бизнеса и информационных технологий, г. Омск, Россия,
an.homenko65@mail.ru*

Аннотация. В уголовном законе главой 21 УК РФ предусмотрено общее понятие хищения, которое определяет субъективные и объективные признаки для всех ее форм. Однако в настоящем определении хищения невозможно указать конкретное действие, составляющее объективную сторону любой из его форм. Субъективный критерий хищения – корыстная цель – также не нашла четкого понимания в судебно-следственной практике. В статье, автор, предпринял попытку критического анализа понятия и признаков хищения. Цель исследования – установить противоречия и несоответствия законодательной регламентации понятия и признаков хищения, и на их основе сделать предложения по совершенствованию ответственности за преступления против собственности.

Ключевые слова: хищение, корыстная цель, признаки, изъятие, имущество.

ON THE CONCEPT AND SIGNS OF EMBEZZLEMENT

Khomenko A. N.

*Siberian Institute of Business and Information Technologies, Omsk, Russia,
an.homenko65@mail.ru*

Abstract. In the criminal law, Chapter 21 of the Criminal Code of the Russian Federation provides for the general concept of embezzlement, which defines subjective and objective signs for all its forms. However, in the present definition of theft, it is not possible to specify a specific action constituting the objective side of any of its forms. The subjective criterion of embezzlement – a selfish goal – also did not find a clear understanding in judicial and investigative practice. In the article, the author attempted a critical analysis of the concept and signs of theft. The purpose of the study is to establish contradictions and inconsistencies in the legislative regulation of the concept and signs of embezzlement, and on their basis to make proposals for improving responsibility for crimes against property.

Keywords: embezzlement, mercenary purpose, signs, seizure, property.

Введение

Охранительная функция российского уголовного права в отношении собственности является первенствующей в иерархии ценностей наряду с правами и свободами человека и гражданина, предусмотренных ч. 1 ст. 2 УК РФ. В 21 главе уголовного закона представлены преступления, где видовым объектом уголовно-правовой охраны выступают общественные отношения, обеспечивающие права собственности. К наиболее общественно опасным посягательствам в данной главе относятся деяния корыстной направленности, связанные с хищениями чужого имущества (ст. 158-162, 164 УК РФ). Вместе с тем, за 2022 год больше половины всех зарегистрированных преступлений (54,6%) составляют хищения чужого имущества, совершённые в форме: кражи – 697,6 тыс. (-4,8%), мошенничества – 343,1 тыс. (+1,0%), грабежа – 29,2 тыс. (-7,1%), разбоя – 4,0 тыс. (-10,5%). Почти каждая шестая кража (16,2%), каждый двадцать восьмой грабёж (3,5%) и каждое восьмое разбойное нападение (12,7%) были сопряжены с незаконным проникновением в жилище, помещение или иное хранилище [7].

Однако, понятие «хищение» данное в п. 1 примечаний к ст. 158 УК РФ в уголовно-правовой науке периодически подвергается справедливой критике [8, с.75]. В правоприменительной практике, связанной с расследованием преступлений против собственности, также часто возникают определенные сложности и трудные специфические ситуации, которые требуют юридического анализа [15, с. 139; 17, с. 103]. Это, в полной мере, относится, как субъективному признаку хищения – корыстной цели, так и его объективным признакам – противоправное безвозмездное изъятие и (или) обращение чужого имущества в пользу виновного или других лиц, причинившие ущерб собственнику или иному владельцу этого имущества.

Указанная уголовно-правовая проблема стала причиной проведения этого исследования, цели которого – установить противоречия и несоответствия законодательной регламентации понятия и признаков хищения, и на их основе сделать предложения по совершенствованию ответственности за преступления против собственности. Поставленные цели определили решение следующих задач: 1) проанализировать признаки хищения, предусмотренные п. 1 примечаний к ст. 158 УК РФ и проблемы их установления, как в теории уголовного права,

так и судебно-следственной практике; 2) разработать предложения по совершенствованию уголовного законодательства об общем понятии хищения.

При написании статьи мною были использованы нормативно-законодательные акты России, научная и учебно-методическая литература, разъяснения высшей судебной инстанции и материалы судебной практики, статистические данные, научные статьи в отечественных периодических изданиях, а также электронные ресурсы интернета. Основными источниками, раскрывающими теоретические основы преступлений против собственности, явились фундаментальные исследования Л.В. Иногамовой-Хегай [8], В.В. Векленко [12], С.В. Богданчикова [10], Д.А. Бражникова, С.Н. Петрухнова [11], А.В. Гайдашова [14], Ю.Ю. Улановой [18].

Подробно рассмотрено понятие и признаки хищения, а также изучены проблемы их практического установления, правоведами в следующих периодических изданиях: А.Г. Безверховым (Корыстная цель как субъективный признак хищения чужого имущества // Уголовное право, уголовный закон: теория и практика: сборник науч. статей. СПб., 2017. С. 26–32); Винокуровым В.Н. (Безвозмездность как признак хищения, его формы и квалификация деяний // Уголовное право. 2022. № 8. С. 8–19); Караваевым Е.С., Корсаковым Ю.В., Соболевой М.М. (Проблемы классификации правонарушения «чужого имущества» // Закон и право. 2022. № 4. С. 138–141); Кригером Г.А. (Квалификация хищений социалистического имущества // Социалистическая законность. 1982. № 7. С. 33–37); Сверчковым В.В. (Преступления против собственности: критический анализ преобразования российского уголовного законодательства и практики его применения // Актуальные проблемы экономики и права. 2018. Т. 12, № 1. С. 101–111); Хилутой В.В. (Корыстная цель в хищении: существуют ли пределы расширительного толкования? // Lex russica. 2020. Т. 73, № 4. С. 93–102); Шеслером А.В. Хищение: понятие и признаки // Вестник Томского государственного университета. 2012. № 4(6). С. 70–80).

Основная часть

Первым обязательным признаком хищения, является совершение воздействия на чужое имущество с корыстной целью. В доктрине уголовного права существуют различные подходы относительно содержания корыстной цели (уз-

кий и широкий). В судебной-следственной деятельности тоже имеются многочисленные решения по этому поводу, причем на уровне высшей судебной инстанции, понимание сути корыстной цели и ее содержательных границ продолжает оставаться дискуссионным и актуальным как для науки уголовного права, так и для правоприменительной практики [19, с. 94]. Кроме того, в некоторых решениях Президиума Верховного Суда РФ, Судебной коллегии по уголовным делам и Военной коллегии Верховного Суда РФ наблюдается подмена понятия «корыстная цель» понятием «корыстный мотив». Необоснованное отождествление мотива и цели хищения допускают и авторы научных исследований [17, с. 107]. Например, А.В. Гайдашов и Г.А. Кригер пришли к выводу о том, что цель при хищении, как и мотив, является корыстной, т.е. сводится к стремлению виновного безвозмездно и заведомо противоправно присвоить чужое имущество [14, с. 108; 16, с. 35].

Разночтения наблюдаются и в постановлениях Пленума Верховного Суда РФ. Так в постановлении от 27 января 1999 г. № 1 «О судебной практике по делам об убийстве (ст. 105 УК РФ)» (в ред. от 03.03.2015) предлагается убийство из корыстных побуждений (п. «з» ч. 2 ст. 105 УК РФ) квалифицировать как убийство, совершенное в целях получения материальной выгоды для виновного или других лиц или избавления от материальных затрат. В данном контексте очевидно, что «корыстное побуждение» отождествляется с мотивом желания совершить убийство, т.е. является волевым толчком к достижению намеченной цели. Это указывает на классический узкий подход понимания мотива и цели, содержание которых полностью совпадают. Кстати, необходимо отметить, что практически во всех статьях УК РФ, кроме понятия хищения, словосочетание «корыстное побуждение (заинтересованность)» связывают именно с мотивом преступления.

Обратимся к п. 26 постановления Пленума Верховного Суда РФ от 30 ноября 2017 г. № 48 «О судебной практике по делам о мошенничестве, присвоении и растрате» (в ред. от 15.12.2022) [6], где при решении вопроса о виновности лиц в совершении мошенничества, присвоения или растраты «суды должны иметь в виду, что обязательным признаком хищения является наличие у лица корыстной цели, то есть стремления изъять и (или) обратить чужое имущество в свою пользу либо распорядиться указанным имуществом как своим собствен-

ным, в том числе путем передачи его в обладание других лиц, круг которых не ограничен». Это разъяснение указывает на очень широкое понимание корыстной цели применительно ко всем формам хищения. Прежде всего, указание на широкий круг получения предмета хищения предполагает, что у виновного лица может и не быть прямой заинтересованности в личном материальном обогащении.

Анализ исследований авторитетных правоведов по данной проблематике, проведенный С.В. Богданчиковым, показывает, что большинство из них признают корыстный мотив в хищениях, но допускают при этом возможность их совершения по другим, некорыстным мотивам [10, с. 78]. Так, отдельные соучастники хищения могут участвовать в нем, побуждаемые желанием отомстить потерпевшему за нанесенную им обиду. Полагаем, что корыстный мотив отсутствует и в тех случаях, когда виновный обращает имущество не в свою пользу, а в пользу других лиц, так как у него отсутствует стремление извлечь выгоду имущественного характера [20, с. 74]. При этом с юридической точки зрения корыстная цель должна указывать на то обстоятельство, что в результате совершенного хищения кто-либо незаконно обогатился и это осознается виновным [9, с. 30]. В общем, уголовно-правовое понимание корыстной цели хищения неизбежно приводит к тому, что она имеет двойственное проявление, поскольку присутствует как при личном незаконном получении виновным материальной выгоды, так и при совершении действий, направленных на неправомерное обогащение других лиц [12, с. 182].

Между тем, представляется справедливым вывод В.В. Хилюты, к которому он пришел в результате анализа ряда разъяснений Пленума Верховного Суда РФ о хищениях: «вовсе непонятно, каким образом сегодня одни мотивы отождествляются с корыстной целью, а другие – нет и на основании этого мы констатируем, что хищение отсутствует» [19, с. 97]. Следствием этого на практике, при привлечении лица к уголовной ответственности за кражу, отсутствие в действиях лица корыстной цели игнорируется, а также допускается смешение понятий цели и мотива преступления как признаков субъективной стороны хищения [18, с. 22]. В этой связи, положительным примером решения указанной проблемы могут стать пояснения по квалификации ч. 1 ст. 162 УК РФ данные в п. 21 постановления Пленума Верховного Суда РФ от 27 декабря 2002 г.

№ 29 «О судебной практике по делам о краже, грабеже и разбое» (в ред. 15.12.2022) [5], где указывается, что разбой совершается «с целью завладения имуществом».

Объективная сторона хищения проявляется в действии, направленном на противоправное безвозмездное изъятие и (или) обращение чужого имущества в пользу виновного или других лиц, причинившие ущерб собственнику этого имущества. Противоправность как обязательный признак непосредственно указывает на объект уголовно-правовой охраны хищения – отношения, существующие по поводу обладания имуществом [12, с. 24], которые незаконным способом нарушаются виновным, не имеющим на это никаких правовых оснований и, совершаются против воли собственника (владельца).

Следующий конструктивный признак внешней стороны хищения является безвозмездность. По сути, безвозмездность прямо пропорциональна эквиваленту ущерба, причиненного собственнику или иному владельцу похищенного имущества, который не покрывается виновным взамен изъятых и (или) обращенных в свою пользу предмета хищения, т. е. завладевает даром либо неполным его возмещением. Большинство правоведов в области уголовного права справедливо связывают безвозмездность с моментом окончания хищения – наличия у похитителя реальной возможности распорядиться похищенным по своему усмотрению, т. е. с наступлением в результате общественно опасных последствий в виде прямых убытков, измеряемых стоимостью похищенного имущества [10, с. 66-67]. Этот подход прослеживается и в указаниях Конституционного Суда РФ, где сказано, что дифференциация уголовной ответственности за хищение чужого имущества должна зависеть от его стоимости и порожденных им последствий как с точки зрения размера вреда, причиненного собственнику или иному законному владельцу имущества, так и с точки зрения размера похищенного [2]. К тому же возмещение виновным полного стоимостного эквивалента после момента окончания хищения не исключает для него уголовной ответственности. Так, в п. 25 постановления Пленума Верховного Суда РФ от 30 ноября 2017 г. № 48 «О судебной практике по делам о мошенничестве, присвоении и растрате» (в ред. от 15.12.2022) [6] судам указано на необходимость учитывать, что частичное возмещение ущерба потерпевшему само по себе не

может свидетельствовать об отсутствии у лица умысла на присвоение или растрату вверенного ему имущества. Таким образом, безвозмездность при хищении имущества характеризует причинение имущественного ущерба собственнику или владельцу только при совершении посягательств, предусмотренных гл. 21 УК РФ [13, с. 12].

Вместе с тем в последнее время наблюдаются разночтения и в разъяснениях Конституционного Суда РФ в отношении правовой оценки, рассматриваемых признаков хищения. Так, в постановлении Конституционного Суда РФ от 12.03.2023 г. ч. 1 и п. 1 примечаний к ст. 158 УК РФ признается не противоречащими Конституции РФ [4]. Однако ранее в постановлении Конституционного Суда РФ от 08.12.2022 г. п. 1 примечаний к ст. 158 УК РФ признан не соответствующим Конституции РФ, в той мере, в какой ввиду своей неопределенности он допускает в правоприменительной практике различную оценку размера похищенного при хищениях, совершаемых путем обмана о наличии оснований для начисления или увеличения заработной платы (денежного довольствия) применительно к отнесению или неотнесению к этому размеру суммы налога, удержанной и уплаченной налоговым агентом с начисленной под воздействием обмана части заработной платы (денежного довольствия). Причиной такого постановления стали судебные решения, согласно которым удержанный налог на доходы физических лиц исключается из размера хищения либо, напротив, включается в него. Из этого следует, что практика по вопросу применения п. 1 примечаний к ст. 158 УК РФ противоречива и допускает два взаимоисключающих варианта толкования данной нормы [3].

Хищение как общественно-опасное деяние определяется активными действиями, представленными терминами «изъятие» и (или) «обращение». Следует отметить, что сложность грамматической конструкции понятия хищения (одновременное употребление соединительного и разделительного союзов) подвергаются в уголовно-правовой науке критике [8, с. 75-76], также достаточно много предложений по замене данной связки терминов и предлогов в научной среде [11, с. 66]. В тоже время судебное и доктринальное толкование понятий изъятия и обращения представляет разные, но последовательные стадии этих действий, направленных на процесс завладения чужого имущества в зависимости от конструкции объективной стороны той или иной формы хищения. Так, кража

и грабеж считаются оконченными, если имущество изъято и, виновный имеет реальную возможность им пользоваться или распоряжаться по своему усмотрению (например, обратить похищенное имущество в свою пользу или в пользу других лиц, распорядиться им с корыстной целью иным образом). Разбой – с момента нападения (окончен на стадии покушения) [5]. Мошенничество – с момента, когда имущество поступило в незаконное владение виновного или других лиц и, они получили реальную возможность пользоваться или распорядиться им по своему усмотрению. Если предмет преступления при мошенничестве являются безналичные денежные средства, в том числе электронные денежные средства, то – с момента изъятия денежных средств с банковского счета их владельца или электронных денежных средств. Присвоение – с того момента, когда законное владение вверенным лицу имуществом стало противоправным и это лицо начало совершать действия, направленные на обращение указанного имущества в свою пользу, а растрата – с момента начала противоправного издержания вверенного имущества [6].

Указанные моменты окончания форм хищений различны по причине способа их совершения, которые определяются действиями, связанными с изъятием и (или) обращением. К сожалению, в данных пленумах нет четкой разъяснительной привязки к этим действиям совершения хищений, поэтому и у правоведов и правоприменителей нет однозначного понимания признаков изъятия и обращения при квалификации объективной стороны вышеуказанных преступлений против собственности [18, с. 19; 10, с. 63-63]. Тем не менее, логика изложения разъяснений высшего судебного органа позволяет нам определить стадии процесса совершения хищения. Физические (фактические) действия виновного, направленные на незаконное изъятие имущества в зависимости от способа характеризуют первый этап кражи, грабежа и мошенничества (у разбоя – нападение). В случае присвоения и растраты этап изъятия исключается, т. к. имеется законное владение вверенного ему имущества. Второй этап – обращение чужого имущества по своему усмотрению указывает на момент окончания всех форм хищения, кроме разбоя. С юридической точки зрения изъятие заключается в переводе чужого имущества из владения собственника или иного законного владельца в фактическое обладание виновного, которое позволяет ему осуществить распоряжение имуществом по своему усмотрению.

Заключение

Таким образом, изложенная основная часть исследования признаков понятия хищения, предусмотренных п. 1 примечаний к ст. 158 УК РФ позволяет сделать следующие основные выводы. Во-первых, обязательный признак субъективной стороны хищения корыстная цель требует соответствующей корректировки, которая бы предусматривала ответственность за противоправное безвозмездное отчуждение или завладение чужим имуществом и при отсутствии корыстных побуждений [19, с. 101]. Для решения этой проблемы следует заменить слова «с корыстной целью» словами «с целью завладения». Во-вторых, такие объективные признаки хищения, как изъятие и обращение являются дискуссионными среди правоведов, вызывают неоднозначное понимание в судебно-следственной практике в отношении квалификации различных форм хищения. Поэтому предлагается в определении хищения указать обобщенную характеристику действия, свойственную любой форме хищения. Такой характеристике действия при совершении хищения может отвечать термин «завладение», который также будет отражать противоправный характер посягательства на собственность [18, с. 19]. В-третьих, необходимо представить более четкое и однозначное разъяснение признаков объективной стороны ненасильственных форм хищений в соответствующих постановлениях Пленума Верховного Суда Российской Федерации.

Библиографический список

1. Уголовный кодекс Российской Федерации от 13.06.1996 № 63-ФЗ (ред. от 29.12.2022) // СПС КонсультантПлюс.
2. Постановление Конституционного Суда Российской Федерации от 11 декабря 2014 г. № 32-П «по делу о проверке конституционности положений статьи 159.4 Уголовного кодекса Российской Федерации в связи с запросом Салехардского городского суда Ямало-Ненецкого автономного округа // СПС «КонсультантПлюс».
3. Постановление Конституционного Суда Российской Федерации от 8 декабря 2022 г. № 53-П «по делу о проверке конституционности пункта 1 примечаний к статье 158 Уголовного кодекса Российской Федерации в связи с запросом Тихоокеанского флотского военного суда» // СПС «КонсультантПлюс».

4. Постановление Конституционного Суда Российской Федерации от 12 января 2023 г. № 2-П «по делу о проверке конституционности статьи 227 Гражданского кодекса Российской Федерации, части первой и пункта 1 примечаний к статье 158 Уголовного кодекса Российской Федерации, статей 75, 87 и 88 Уголовно-процессуального кодекса Российской Федерации в связи с жалобами граждан А. В. Галимьяновой и В. С. Пузрякова» // СПС «Консультант-Плюс».

5. Постановление Пленума Верховного Суда РФ от 27 декабря 2002 г. № 29 «О судебной практике по делам о краже, грабеже и разбое» (в ред. от 15.12.2022) // СПС «КонсультантПлюс».

6. Постановление Пленума Верховного Суда РФ от 30 ноября 2017 г. № 48 «О судебной практике по делам о мошенничестве, присвоении и растрате» (в ред. от 15.12.2022) // СПС «КонсультантПлюс».

7. Состояние преступности в России за январь-декабрь 2022 г. URL: <http://мвд.рф> (дата обращения 21.02.2023).

8. Актуальные проблемы уголовного права. Часть Особенная: учебник / Под ред. Л. В. Иногамовой-Хегай. М., 2016. 224 с.

9. Безверхов А. Г. Корыстная цель как субъективный признак хищения чужого имущества // Уголовное право, уголовный закон: теория и практика: сборник науч. статей. СПб., 2017. С. 26–32.

10. Богданчиков С. В. Противодействия преступным посягательствам на абсолютные права собственности (хищения): монография / Под ред. А. А. Магомедова. М., 2017. 160 с.

11. Бражников Д. А., Бычков В. В., Петрухнов С. Н. Противодействие тайному хищению чужого имущества: монография. М., 2017. 207 с.

12. Векленко В. В. Квалификация хищений: монография. Омск, 2001. 256 с.

13. Винокуров В. Н., Муслимов М. Ш. Безвозмездность как признак хищения, его формы и квалификация деяний // Уголовное право. 2022. № 8. С. 8–19.

14. Гайдашов А. В. Уголовная ответственность за хищения предметов, имеющих особую историческую, научную или культурную ценность: дис. ... канд. юрид. наук. М., 1997. 23 с.

15. Караваев Е. С., Корсаков Ю. В., Соболева М. М. Проблемы классификации правонарушения «чужого имущества» // Закон и право. 2022. № 4. С. 138–141.
16. Кригер Г. А. Квалификация хищений социалистического имущества // Социалистическая законность. 1982. № 7. С. 33–37.
17. Сверчков В. В. Преступления против собственности: критический анализ преобразования российского уголовного законодательства и практики его применения // Актуальные проблемы экономики и права. 2018. Т. 12, № 1. С. 101–111.
18. Уланова Ю. Ю. Общие признаки хищения в составе кражи: автореф. дис. ... канд. юрид. наук. М., 2011. 29 с.
19. Хилюта В. В. Корыстная цель в хищении: существуют ли пределы расширительного толкования? // Lex russica. 2020. Т. 73, № 4. С. 93–102.
20. Шеслер А. В. Хищение: понятие и признаки // Вестник Томского государственного университета. 2012. № 4 (6). С. 70–80.

Секция 3
ИНФОРМАЦИОННЫЕ ТЕХНОЛОГИИ И МАТЕМАТИЧЕСКИЕ
МЕТОДЫ В СОЦИАЛЬНОМ ПРОСТРАНСТВЕ

Научная статья

УДК 004

DOI: 10.24412/c1-37031-2023-2-105-110

НЕОБХОДИМОСТЬ ВНЕДРЕНИЯ
ИНФОРМАЦИОННО-КОММУНИКАЦИОННЫХ ТЕХНОЛОГИЙ
В РАБОТУ ГОСУДАРСТВЕННЫХ СЛУЖБ

Кузнецова И. О.

*Сибирский институт бизнеса информационных технологий, Россия, г. Омск,
oat-schuka@mail.ru, <https://orcid.org/0009-0003-9085-7701>*

Аннотация. Благодаря быстрому развитию микро-, появлению нано- и оптоэлектроники сформировались тенденции в мировом технологическом прогрессе, следствием которых становится стремительное преобразование информационно-коммуникационных технологий, которые несут всеобщую цифровую модернизацию. Государственные службы не являются исключением, более того именно в этих структурах возрастает необходимость скорейшей цифровой реформации и совершенствования. Параллельно с данными реконструкциями в самой госслужбе возникает и повсеместная и безукоризненная потребность ликвидации цифровой безграмотности среди населения.

Ключевые слова: *информация, государственная служба, информационно-коммуникационные технологии, цифровая модернизация, цифровизация, цифровая грамотность, электронное правительство.*

THE NEED TO INTRODUCE INFORMATION AND COMMUNICATION
TECHNOLOGIES INTO THE WORK OF PUBLIC SERVICES

Kuznetsova I. O.

*Siberian Institute of Business of Information Technologies, Russia, Omsk,
oat-schuka@mail.ru, <https://orcid.org/0009-0003-9085-7701>*

Abstract. Due to the rapid development of micro-, the emergence of nano - and optoelectronics, trends in global technological progress have been formed, the consequence of which is the rapid

transformation of information and communication technologies that carry universal digital modernization. Public services are no exception; moreover, it is in these structures that the need for speedy digital reformation and improvement increases. In parallel with these reconstructions in the state library itself, there is also a widespread and irreproachable need to eliminate digital illiteracy among the population.

Keywords: *information, public service, information and communication technologies, digital modernization, digitalization, digital literacy, e-government.*

Введение

Эволюционные процессы протекают постоянно во всех сферах жизни человеческого общества. Под их постоянным воздействием окружающий мир людей претерпевает различные изменения, что способствует прогрессу в научно-технической области, неизбежно двигает человечество вперед к модернизации и реконструкции.

Сегодня в мире происходят громадные, практически глобальные преобразования. Под воздействием текущих политических событий, связанных с внезапно навалившейся на мир пандемией, а затем и вынужденным проведением специальной военной операции на Украине, для защиты Донецкой и Луганской республик, русского языка, культуры и духовных ценностей от фашизма и нацизма общественные отношения коренным образом меняют свою структуру [1, с. 16–20].

Огромное количество информации, очень часто резко отличающейся от действительности попадает в наше поле зрения. Жизнь становится все более зависимой от информационно-коммуникационных технологий, которые с огромной скоростью проникают во все сферы деятельности человека, медицину, культуру, образование, промышленность и во всевозможные структуры государственной службы.

В последнее время микро-, нано- и оптоэлектроника развивалась достаточно стремительными темпами. Благодаря чему сформировались определенные тенденции в мировом технологическом прогрессе, благодаря которым преобразование информационно-коммуникационных технологий, протекает стремительными темпами, внося в нашу жизнь глобальную необходимость всеобщей цифровой модернизации.

Само понятие информационно-коммуникационных технологий содержит в себе достаточно обширный смысловой диапазон. За ним прочно укрепилось

главенствующая роль, связанная с интегрированностью коммуникаций и унифицированностью телекоммуникаций, к данным понятиям следует отнести телефонные линии и беспроводные сигналы. Вместе с тем сюда имеет смысл причислить как составную часть, основные понятия, связанные с самим компьютером, его различными устройствами и механизмами, его программным обеспечением, эксплицитно связанными с алгоритмом переработки, информации [2, с. 78–80].

С появлением возможности использования ИКТ в государственной службе, образовалась весьма ценная перспектива экономить время и финансовые средства, а это способствует более быстрой обработке данных, облегчения выбора и принятия решения [3, с. 69–73].

На сегодняшний день информационные технологии преобразуются и становятся более простыми, доступными и понятными для простых людей, а самое главное для людей пожилого возраста и людей с ограниченными возможностями здоровья. Более того, они становятся необходимыми. У различных слоев общества появляется возможность применения и использования ИКТ не только в обычной бытовой, обыденной жизни, например, для просмотра развлекательных программ, художественных фильмов, общение в социальных сетях, таких как «Одноклассники», «Контакт», «Вайбер», «Ватсап», «Телеграмм». Или, например, заказ лекарственных препаратов, продуктов питания, товаров личной гигиены или хозяйственных товаров. Бытовой техники, одежды, обуви. Покупки билетов в театр, кино, концерты, музеи, выставки, прогулку на теплоход или экскурсию, авиа, железнодорожных или автобусных билетов. Но и в сфере государственных услуг. Это может быть запись в парикмахерскую, в поликлинику на прием к врачу или прививку, в пенсионный фонд для решения возникших вопросов, на всевозможные обучающие курсы, выбор литературы в электронной библиотеке.

Все, те, услуги, которые существуют на сегодняшний день, следует считать значительными, можно сказать колоссальными и объемными, возможности информационно-коммуникационных услуг в бытовой сфере и культурно – развлекательной структуре не являются единственными. Использование информационных коммуникаций, непосредственно в области государственного управления дает возможность увеличить не только эффективность, но и результативность

на рабочем месте. Именно поэтому необходимо повышать уровень цифровой грамотности, как у простых граждан, так и государственных служащих.

Сегодня очень стремительно развиваются политические события, и возникает достаточно остро стоящий вопрос о необходимости срочной и планомерной реорганизации и реконструкции всех существующих структур государственной власти. Такая задача является вполне закономерной, и крайне важной, так как возникла острая потребность адаптации всех социальных и экономических систем нашей страны к электронному документообороту [4, с. 545].

Чтобы успешно справиться с поставленной задачей и достичь высоких результатов, следует провести глобальное, возможно - тотальное переоснащение информационно-коммуникационных технологий органов государственной власти. Тем более, что в сложившейся политической ситуации, когда страны, являющиеся основными поставщиками программного обеспечения стали нам недружественными, появилась острая необходимость в импортозамещении. В срочном порядке требуется провести цифровую модернизацию, благодаря этому станет реальным достижение важнейших поставленных задач, связанных со стратегией политики нашего государства [5, с. 43–49].

При наличии современного цифрового оборудования, служащие государственных учреждений смогут держать тесную взаимосвязь с населением, различными хозяйствующими организациями и муниципальными органами. Кроме того, появляется реальная возможность получения информации, располагающейся в общем доступе не только у юридических лиц, но и физических.

Имея возможность для непосредственного взаимодействия государственные служащие посредством цифровых информационно-коммуникационных технологий с населением являются электронным правительством. Это самый эффективный и удобный способ взаимодействия государства и населения.

С тех пор, как возникло электронное правительств намного увеличилась качество работы государственных служб, и одновременно уменьшилась коррупция, разрушились многие бюрократические барьеры, исчезла грубость и недоброжелательность – так называемый «человеческий фактор». Кроме того, возрос экономический эффект от модернизации информационно-коммуникационных технологий, т.к. значительно снизились государственные расходы [6, с. 323].

Но не смотря на все существующие преимущества имеют место и свои недостатки. Вот самые явные:

1. Отсутствие желания у государственных работников внедрять и осваивать поступающие нововведения.

2. Отсутствие знаний для использования нового программного обеспечения, как у обыкновенных граждан нашей страны, так и у работников государственных органов.

Для того, чтобы успешно решать данные проблемы следует, прежде всего изыскивать способы повышения цифровой грамотности, квалификации и компетентности населения, и служащих государственных учреждений, электронного правительства.

Для решения вышеперечисленных проблем следует использовать такие инструменты как трекинги карьеры, их еще называют карьерограммами, что означает – сочетание как внутри государственного органа, так и вне службы - профессиональных должностных амбиций. При этих технологиях существует реальная возможность определить какие компетенции, знания и умения, владения и навыки, должен приобрести служащий для более эффективной работы деятельности электронного правительства. Какие необходимы характеристики, опыт работы, для повышения квалификации и полной отдачи на своем рабочем месте.

Однако этих мер недостаточно и кроме этого следует внедрять технологии, которые позволят не только проводить анализ резюме претендентов, выложенных на сайтах, связанных с трудовыми ресурсами, но и анализировать статусы в социальных сетях, давать оценку личности на основании полученной информации из различных баз данных. При применении этих методов, появляется реальная возможность гарантированно предотвратить поступления на государственную службу граждан с нечистоплотным прошлым, возможно с судимостью и испорченной репутацией. А также повысить моральный уровень и этику действующих работников и кандидатов на должность государственных служащих. Внедрение новейших информационно-коммуникационных технологий в различные российские государственные службы принесет улучшение работы в электронном правительстве и государственных службах [7, с. 77].

Многие навыки, умения и знания, которые когда-то считались элитной принадлежностью только квалифицированных IT-специалистов, постепенно, с каждым днем становятся необходимыми для всех слоев населения, начиная со школьников и заканчивая пенсионерами. Отсутствие таких навыков, цифровая безграмотность крайне негативно сказываются не только на жизни отдельных людей, но и на общественно, политической и экономической жизни всей страны.

Библиографический список

1. Шатилов А. Б. Аналитическое сопровождение специальной военной операции России: опыт первого этапа // Гуманитарные науки. Вестник Финансового университета. 2022. №3. С. 16–20.
2. Селезнева М. П., Кочеткова А. С., Борякин Д. В. Применение информационных технологий на государственной службе // Международный журнал гуманитарных и естественных наук. 2021. №11-1.
3. Данилкина Ю. В., Яковлева А. О. Использование цифровых технологий в принятии управленческих решений // Инновации и инвестиции. 2022. №3.
4. Нестеренко Г. А., Щука И. О., Нестеренко И. С. Перспективы внедрения электронного документооборота при использовании корпоративных информационных систем // МНИЖ. 2022. №11 (125).
5. Щекочихина С. А., Рыжакова Е. В., Хазми А. Цифровые технологии в определении перспективного облика государственной службы. // Муниципальная академия. 2019. № 1. С. 43–49.
6. Филимонова А. Р. Современные информационные технологии на государственной и муниципальной службе // Государство, право, политика и экономика в условиях цифровой трансформации: материалы I Всероссийской (национальной) научн.-практ. конф. молодых ученых, аспирантов и студентов (Ростов-на-Дону, 16 марта 2022 г.). Ростов-на-Дону: Изд-во ЮРИУ РАНХиГС, 2022. С. 27.
7. Ремизова Н. У., Гребенюк Е. Н., Рыкова Б. В., Курбангалиева Ю. Ю. Формирование цифровых компетенций и навыков обучающихся при использовании современных информационно-коммуникационных технологий // Гуманитарные науки. 2022. №4 (60).

Научная статья

УДК 004

DOI: 10.24412/c1-37031-2023-2-111-117

ВОЗМОЖНОСТИ ИНФОРМАЦИОННО-КОММУНИКАЦИОННЫХ ТЕХНОЛОГИЙ В ПРОФЕССИОНАЛЬНОЙ ДЕЯТЕЛЬНОСТИ ПРИ СУЩЕСТВУЮЩИХ УСЛОВИЯХ ИМПОРТОЗАМЕЩЕНИЯ

Кузнецова И. О.¹, Малютов Д. А.²

¹ *Сибирский институт бизнеса информационных технологий, г. Омск, Россия, oat-schuka@mail.ru, <https://orcid.org/0009-0003-9085-7701>*

² *Петровский колледж, г. Санкт-Петербург, Россия, dima-malyutov@mail.ru, <https://orcid.org/0009-0008-5837-9259>*

Аннотация. Россия страна с нелегким прошлым и с наследием Советского союза. После нелегких лет перестройки, закончившейся распадом СССР, экономика России оказалась достаточно в сложной ситуации, разрушение ведущих предприятий и практически целых отраслей. Но со временем страна начала предпринимать действия, способствующие ее возрождению. Несмотря на сложную мировую ситуацию, введение санкций против нашего государства, мы сумели организовать импортозамещение в различных отраслях народного хозяйства, в том числе и в IT технологиях. Еще задолго до печальных событий кампания АСКОН создала пакет программного обеспечения Компас, самыми распространенными и востребованными становится Компас-3D и ВЕРТИКАЛЬ

Ключевые слова: *санкции, импортозамещение, IT технологии, кампания АСКОН, Компас-3D, ВЕРТИКАЛЬ.*

OPPORTUNITIES OF INFORMATION AND COMMUNICATION TECHNOLOGIES IN PROFESSIONAL ACTIVITY UNDER EXISTING CONDITIONS OF IMPORT SUBSTITUTION

Kuznetsova I. O.¹, Malyutov D. A.²

¹ *Siberian Institute of Information Technology Business, Omsk, Russia, oat-schuka@mail.ru, <https://orcid.org/0009-0003-9085-7701>*

² *Petrovsky College, Saint-Petersburg, Russia, dima-malyutov@mail.ru, <https://orcid.org/0009-0008-5837-9259>*

Abstract. Russia is a country with a difficult past and the legacy of the Soviet Union. After the difficult years of perestroika, which ended with the collapse of the USSR, the Russian economy

found itself in a rather difficult situation, the destruction of leading enterprises and almost entire industries. But over time, the country began to take actions that contribute to its revival. Despite the difficult global situation, the imposition of sanctions against our state, we managed to organize import substitution in various sectors of the national economy, including IT technologies. Long before the sad events, the ASCON campaign created the Compass software package, the most common and popular being Compass-3D and VERTICAL

Keywords: *sanctions, import substitution, IT technologies, ASCON campaign, Compass-3D, VERTICAL.*

Введение

После того как во главе СССР встал М.С. Горбачев в стране началась перестройка, закончившаяся распадом страны и образованием отдельных государств. Экономика России оказалась в очень плачевном состоянии. Однако наше государство уже около десяти лет принимает меры, для исправления этой ситуации [1, с. 141].

Мировая политическая ситуация на сегодняшний день очень обострена. После начала Специальной военной операции на Украине с целью «демилитаризации и денацификации Украины», освобождения уже российских территорий Донецкой Народной Республики (ДНР) и Луганской Народной Республики (ЛНР) странами западного мира под предводительством США введено 10 пакетов санкций против нашей страны.

Данные действия привели к тому, что огромное количество товаров народного хозяйства, промышленного оборудования и программного обеспечения ушли с нашего рынка. Появилась срочная необходимость организации импортозамещения. С целью оптимизации эффективности данного процесса государство увеличило финансирование, направленное на поддержку наиболее пострадавших от санкций отраслей промышленности и научных направлений [2, с. 73–84].

Наиболее проблематичная ситуация сложилась в области IT-технологий, однако не все так плохо. Что касается программного обеспечения в области машиностроения и, авиаракетостроения уже много лет существует компания АС-КОН, которая занимается созданием российского импортонезависимого трехмерного проектирования.

«Компас» – семейство систем автоматизированного проектирования, универсальная система автоматизированного проектирования, позволяющая в опе-

ративном режиме выпускать чертежи изделий, схемы, спецификации таблицы, инструкции, расчётно-пояснительные записки, технические условия, текстовые и прочие документы. Изначально система ориентирована на оформления документации в соответствии с ЕСКД, ЕСТД, СПДС и международными стандартами, но этим возможности системы не ограничиваются.

Программа Компас была спроектирована ещё в девяностых годах прошлого века инженерами А. Голиковым и Т. Янкиной. В 1989 г. публикуется первая версия системы для автоматизированного проектирования (САПР).

Затем в конце 1992 г. организовано представительство компании в столице, создается центр разработки систем управления инженерными данными в Кургане. В 1997 г. разработчики поставили перед собой цель адаптации системы Компас 5.0 с программой Windows, что было успешно внедрено, и начались глобальные поставки данной разработки.

Далее проектировщики создают комплекс, в который входят система автоматизации конструкторской и технологической подготовки производства. В этом же время в столице начинает свою деятельность центр занимающийся разработкой систем проектирования технологических процессов.

В конце двухтысячного года открываются региональные офисы в городах Челябинск и Нижний Новгород. Одновременно с этим выходит в свет первая версия системы Компас-3D. С первых дней своего существования, она начинает достаточно интенсивно использоваться в проектировании различных изделий в основном и вспомогательном производстве. Ее применяют практически во всех промышленных отраслях в машиностроении (транспортном, сельскохозяйственном, энергетическом, нефтегазовом, химическом и т.д.). А также в приборостроении, авиастроении, судостроении, станкостроении, вагоностроении, металлургии, промышленном и гражданском строительстве.

Несмотря на существование аналогичных зарубежных программ, Компас-3D молниеносно завоевывает рынок. Российские конструкторы предпочитают использовать отечественное программное обеспечение, в момент санкций, когда многие компании увели свои разработки из страны, это оказалось очень большим плюсом.

Затем выпускается система, при помощи которой возможно проектирование не только машиностроительных объектов, но и строительных.



Рис. 1. Работа в системе «САПР» Компас-3D

В начале 2002 года начинается сотрудничество с партнерами из ближнего зарубежья, а именно с Беларуссией, в Минске открывается представительство и центр разработки специализированных САПР.

Процесс создания новых программ стремительно растет и к концу 2005 г. выпускается первая версия системы САПР технологических процессов – Вертикаль, сменившая «Компас-Автопроект». Затем выпускается англоязычная версия системы Компас-3D.

2008 г. ознаменован тем, что А. Голиков становится председателем совета директоров компании, генеральным директором назначается М. Богданов. В этом же время компания принимает активное участие в Национальном проекте «Образование» [3, с. 9], целью которого, является оснащение российских образовательных учреждений системой Компас-3D.

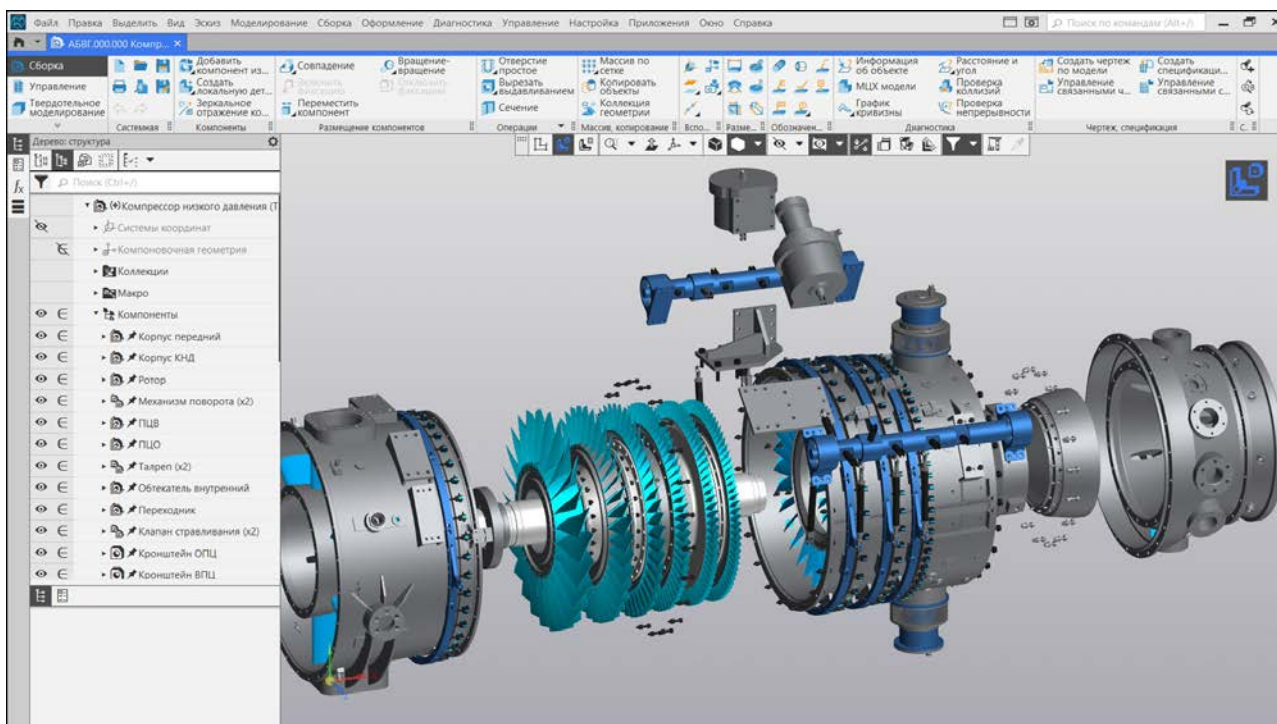
Далее методично и последовательно выпускаются профессиональная система автоматизированного проектирования для строительства «Компас-СПДС», создается система управления проектными данными «Лощман: ПГС». Выпускается САПР с прекрасной возможностью использовать систему на домашних компьютерах – «Компас-3D Home», система автоматизированного управления производством Гольфстрим, мобильный клиент «Лощман:24, геометрическое ядро С3D», затем заключается партнерское соглашение с гоночной

командой «КАМАЗ-мастер», затем, запускается облачная система управления проектированием Dexma, система класса ЕСМ для проектных организаций – Pilot-ICE. Renga Architecture - система трёхмерного архитектурностроительного проектирования, АСКОН становится партнером компании «Лин Индастриал».

Но одним из самых удачных и востребованных программных обеспечений является ВЕРТИКАЛЬ (рис. 2) – система автоматизированного проектирования технологических процессов. [5, с. 31603.1-31603.8]. Которая решает большинство задач в рамках технологической подготовки производства и позволяет упростить формирование и сопровождение техпроцессов, значительно повысить качество технологической документации и добиться оптимальных показателей использования имеющихся ресурсов предприятия [6, с. 145–148].



Рис. 2. Работа в системе «САПР ТП» Вертикаль

Инициативы в сфере компьютерных технологий в профессиональной деятельности образования обучающихся технических специальностей направлены на то, чтобы:

- С помощью системы КОМПАС-3D выполняется графическая часть курсовых и дипломных проектов, лабораторные и практические работы по инженерной и компьютерной графике, начертательной геометрии, технической механике.

- Библиотеки и приложения к системе КОМПАС-3D помогают сформировать у студентов машиностроительных специальностей представление о стандартах на конструктивные элементы изделий в общем машиностроении.
- Специализированные приложения к системам КОМПАС-3D знакомят обучающихся технических специальностей с основными технологическими процессами проектирования в машиностроительном производстве.
- В системе ВЕРТИКАЛЬ студенты учатся проектировать технологические процессы в курсах «Технология машиностроения», «Технология материалов», «САПР ТП».
- Комплексное использование ПО КОМПАС-3D и ВЕРТИКАЛЬ, а также справочников Материалы и Сортаменты позволяет смоделировать в условиях учебной лаборатории работу конструкторского, технологического или проектного бюро.

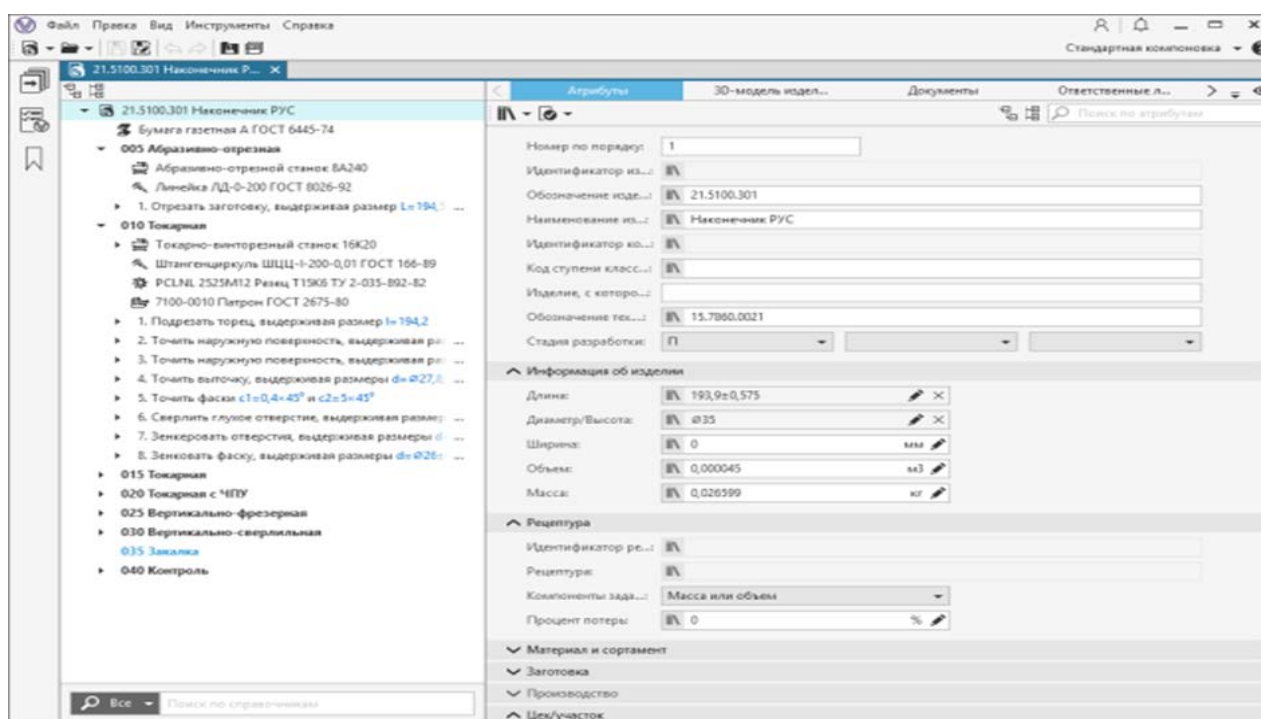
Заключение

Системные программы трехмерного проектирования Компас и сочетает одновременно легкость процесса освоения и простоту работы с огромными функциональными возможностями создания модели.

На сегодняшний день компьютерные технологии в профессиональной деятельности занимают особое и очень важное место.

Благодаря использованию программного комплекса АСКОН (Компас, Вертикаль) в производственных процессах и подготовке специалистов с учетом потребностей промышленных предприятий мы сумеем преодолеть некоторые неблагоприятные последствия санкций, и повысим конкурентоспособность нашей продукции.

Библиографический список

1. Малков С. Ю. Россия в условиях мирового кризиса // Евразийская интеграция: экономика, право, политика. 2022. № 4. С. 11–25. <https://doi.org/10.22394/2073-2929-2022-04-11-25>.
2. Попова И. Н., Сергеева Т. Л. Импортзамещение в современной России: проблемы и перспективы // Beneficium. 2022. №2 (43).
3. Паспорт приоритетного проекта «Образование» по направлению «Подготовка высококвалифицированных специалистов и рабочих кадров с учетом

современных стандартов и передовых технологий» («Рабочие кадры для передовых технологий»). Утвержден Президиумом совета при Президенте Российской Федерации по стратегическому развитию и приоритетным проектам (протокол от 25.10.2016 № 9) // Правительство России. Официальный сайт.

4. Решение АКОН в высших и средних специальных учебных заведениях.
URL: <https://edu.ascon.ru/main/institutes/>.

5. Архицкий Н. А. Оценка возможностей системы САПР технологических процессов ВЕРТИКАЛЬ // Россия молодая: материалы XIII Всероссийской научно-практической конференции с международным участием (г. Кемерово, 20–24 апреля 2021 г.). Кемерово, 2021.

6. Кангин Е. М., Рыжов Д. Р. Проектирование технологического процесса изготовления детали «вал червячный» с использованием САПР технологических процессов ВЕРТИКАЛЬ V14 // Вестник науки. 2023. № 2 (59).

Научная статья

УДК 316.3.4

DOI: 10.24412/cl-37031-2023-2-118-128

ЦИФРОВАЯ ИНФОРМАЦИОННО-ОБРАЗОВАТЕЛЬНАЯ СРЕДА В ВОЕННОЙ СФЕРЕ

Мамаева Н. А.¹, Симак Р. С.², Симак Н. Ю.³

^{1, 2, 3}*Военный институт (инженерно-технический) военной академии МТО
им. генерала армии А. В. Хрулева, г. Санкт-Петербург, Россия*

¹*mnatt@mail.ru, <https://orcid.org/0000-0003-0893-9621>*

²*ronad@mail.ru, <https://orcid.org/0000-0002-3580-4469>*

³*simaknu@mail.ru, <https://orcid.org/0000-0003-1752-4612>*

Аннотация. В статье представлена характеристика цифровой образовательной среды военной организации, как основного фактора обеспечивающего цифровую трансформацию военного образования. Представлены материалы авторского подхода к процессам цифровой трансформации в образовании, на примере разработки экосистемы дополнительного образования (на базе платформы VBA-фреймворк Юпитер) и использования специальных программ для насыщения образовательного процесса элементами геймификации.

Ключевые слова: *цифровая трансформация, экосистема дополнительного образования, VBA-фреймворк Юпитер, военное образование.*

DIGITAL INFORMATION AND EDUCATIONAL ENVIRONMENT IN THE MILITARY SPHERE

Mamaeva N. A.¹, Simak R. S.², Simak N. Yu.³

^{1, 2, 3}*Military Institute (Engineering and Technical) of the Military Academy
of the MTO named after General of the Army A. V. Khrulev, St. Petersburg, Russia*

¹*mnatt@mail.ru, <https://orcid.org/0000-0003-0893-9621>*

²*ronad@mail.ru, <https://orcid.org/0000-0002-3580-4469>*

³*simaknu@mail.ru, <https://orcid.org/0000-0003-1752-4612>*

Abstract. The article presents the characteristics of the digital educational environment of a military organization as the main factor ensuring the digital transformation of military education.

The materials of the author's approach to the processes of digital transformation in education are presented, using the example of the development of an ecosystem of additional education (based on the Jupiter VBA framework) and the use of special programs to saturate the educational process with elements of gamification.

Keywords: *digital transformation, ecosystem of complementary education, Jupiter VBA framework, military education.*

Подготовка квалифицированных военных кадров и развитие системы военного образования являются приоритетными задачами Министерства обороны Российской Федерации (МО РФ) и важнейшими направлениями деятельности для обеспечения обороноспособности государства. Выпускники военных вузов должны быть готовы решать самые сложные задачи. Для этого нужно запускать самые эффективные образовательные программы (ОП)¹.

Главной особенностью военного образования на современном этапе является глубокая интеграция с войсками, способность оперативно реагировать на потребности в подготовке военных кадров. Это проявляется в придании военному образованию мобильности и активному внедрению новых форм обучения.

«Сегодня можно с уверенностью сказать о стабилизации системы военного образования и создании всех условий для ее дальнейшего развития»², которое спланировано и проводится по различным направлениям, значимыми из которых являются:

– развитие цифровой информационной образовательной среды (ЦИОС) и системы непрерывной подготовки военнослужащих в течение всего периода военной службы;

– совершенствование содержания подготовки слушателей и курсантов.

Так, Министерство обороны внедряет образовательный проект – «Электронный вуз», т.е. систему, призванную улучшить качество обучения будущего офицерского состава, посредством расширения доступности военного образования, создания условий для самообразования военнослужащих в единой электронной информационно-образовательной среде (ЭИОС). В рамках данного направления сформирована единая электронная библиотека МО РФ, военные

¹ Министр обороны Российской Федерации генерал армии С. К. Шойгу

² Начальник Главного управления кадров МО РФ генерал-полковник В. П. Горемыкин

вузы перешли на обучение с применением электронных учебников, которые являются важной составляющей «Электронного вуза». Все они объединены в единый информационный образовательный ресурс, к которому, как и к Президентской библиотеке имени Б.Н. Ельцина, электронному фонду диссертаций Российской национальной библиотеки и ведущим электронным библиотекам России, обеспечен доступ каждого военно-учебного заведения. Дальнейшее развитие ЦИОС направлено на расширение ее возможностей и обеспечение доступности военным служащим как в период обучения в вузе, так и во время службы в войсках. ЦИОС вуза сегодня рассматривается как один из основных факторов, способствующих повышению качества и эффективности военного образования [1].

В многочисленных исследованиях по проблемам формирования ЦИОС вуза, реализации отдельных ее компонентов (А.Г. Абросимов, А.А. Андреев, С.Г. Григорьев, И.Г. Захарова, Э.Г. Скибицкий, Б.Е. Стариченко и др.) сформулированы цели создания ИОС, принципы ее построения и функционирования.

Различные аспекты формирования и развития ЦИОС военного вуза, теоретические основы и методологические аспекты организации обучения курсантов в условиях ЦИОС, представлены в исследованиях и публикациях С.С. Новиковой, Н.М. Игошиной, А.В. Белошицкого, Д.В. Мещерикова, В.Ю. Фалилеева и др.

Анализ данных исследований позволяет констатировать, что ЦИОС любого вуза формируется постепенно и ее построение требует выполнение целого ряда задач, основными из которых являются:

- создание инфраструктуры и разработка локальных регламентирующих документов, обеспечивающей работу и дальнейшего совершенствования среды;
- разработка и интеграция информационных ресурсов вуза;
- развитие научно-методической и психолого-педагогической деятельности в области современных ИКТ и применение их в образовательном процессе.

Выполненные исследования способствовали накоплению и систематизации научной информации по вопросам формирования и функционирования ЦИОС, тем не менее, проблема совершенствования процесса обучения курсантов и личного состава военных вузов в условиях ЦИОС в полной мере не нашла своего решения.

В настоящее время завершается устранение недостатков, выявленных в ходе государственных испытаний специализированного программного обеспечения. Планом деятельности Министерства обороны РФ на 2019-2025 год предусмотрено оснащение военных учебных заведений специализированным программным обеспечением «Образование-МО».

Таким образом, Министерством обороны РФ разработаны нормативные документы, определяющие требования к ИОС военной образовательной организации и ее основные структурные компоненты, представленные на рисунке 1.



Рис. 1. Основные структурные составляющие ЦИОС
военной образовательной организации

Особое внимание уделено электронной библиотечной системе (ЭБС), которая представляет совокупность электронных библиотек и автоматизированных библиотечно-информационных систем военно-учебного заведения, учебно-методических комплексов, информационных и образовательных ресурсов, а также технических средств, обеспечивающих работу с ними, информационно-телекоммуникационных сетей и необходимого для их функционирования оборудования.

Структура ЭБС военного учебного заведения представлена на рисунке 2.



Рис. 2. Структура ЭБС военного вуза

Технические средства для формирования ЭИОС, должны быть построены преимущественно на **отечественной элементной базе** и включать в себя:

- серверное оборудование;
- системы хранения данных;
- ПЭВМ (стационарные рабочие места, в том числе моноблоки);
- планшетные компьютеры;
- технические устройства тестирования;
- средства отображения информации (жидкокристаллические и плазменные панели, проекторы и другие устройства вывода информации для коллективного просмотра);
- интерактивные средства отображения (жидкокристаллические и плазменные панели, интерактивные доски и другие устройства вывода информации для коллективного просмотра, обеспечивающие внесение изменений в передаваемый на них контент);
- информационные терминалы (киоски);

- сенсорные панели;
- сканеры (библиотечные, индивидуальные);
- периферийные печатающие устройства (принтеры, многофункциональные устройства, плоттеры);
- источники бесперебойного питания;
- сетевое оборудование (маршрутизаторы, коммутаторы, патч-панели, кабельная система и др.).

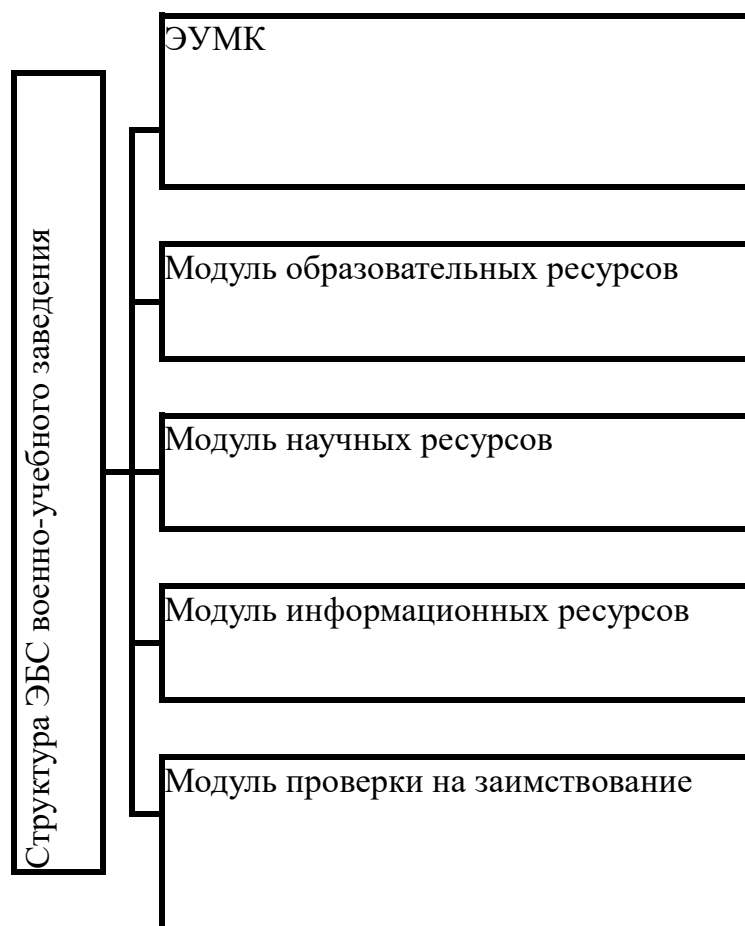
Следует отметить, что все сегменты ИОС должны иметь различные классы защищенности и обеспечивать функционирование трех сегментов: открытого, конфиденциального и закрытого.

Несмотря на достаточную степень разработанности вопросов, связанных с созданием, эксплуатацией и модернизацией ИОС военных вузов, есть ряд проблемных вопросов, которые требуют решения [2, 3, 4, 5]. Эти проблемы можно разделить на две группы: программно-технические и научно-методические.

В рамках решения программно-технической проблемы стоящей перед военными вузами требуется:

- усовершенствование информационно-вычислительных сетей вузов, с целью увеличения пропускной способности;
- обеспечение учебных аудиторий, специализированных классов ПК в количестве, соответствующем численности групп обучающихся, планируемых к обучению в данных категориях помещений;
- обеспечение единовременного доступа к образовательным ресурсам в электронном читальном зале библиотеки и специализированных компьютерных классах;
- обеспечение учебных корпусов, кабинетов ППС, специализированных аудиторий каналами передачи данных, коммутационным и сетевым оборудованием в количестве, необходимым для подключения 100% учебных аудиторий, с необходимым допуском к обработке информации, точками подключения к ЛВС средств отображения информации и информационных терминалов и (или) сенсорных панелей;
- привлечение компетентных специалистов по разработке и эксплуатации программно-аппаратных средств и систем ИОС;
- введение в штат отделения лаборатории вычислительной техники специалистов по работе с локальными вычислительными сетями, системных администраторов.

Авторами статьи разработан инновационный подход к цифровой трансформации бизнес-процессов, применимый в организациях различных форм собственности, в том числе и военных, на основе использования инструментальных программных средств (ИПС). Суть подхода заключается задействовании потенциала широко распространенного программного обеспечения (например, Microsoft Office) и достижения синергетического эффекта за счет специальных IT-технологий (надстройки, шаблоны), позволяющих существенно повысить эффективность работы предприятий без разработки и внедрения отдельных, дорогостоящих информационных систем.

Примером реализации данного подхода является программа Ассистент, разработанная при участии авторов [6]. Программа предназначена для автоматизации рутинной работы в офисах, учебных заведениях, в любых отраслях и сферах, где формируются текстовые документы, в том числе на основе использования баз данных в различных форматах (MS Excel, Access и др.).

Инновационность подхода заключается в следующих аспектах.

- Использование элементов тонкой настройки и управления данными, свойственные большим коммерческим системам (подключение к различным, в том числе множественным источникам данных, богатые возможности трансформации данных на основе использования технологии доступа к данным ADO и создания SQL-запросов, использование пространства функций табличного процессора MS Excel и т.д.).

- Использование технологий профилизации в процессе создания текстовой документации, наличие ряда типовых профилей нормативного обеспечения работы сотрудников и возможности создавать специфичные профили под конкретную организацию.

- Наличие технологии автоматизации работы с перечисляемыми объектам, создания ссылок и связей на типовые фрагменты контента.

- Единая архитектура на основе собственного фреймворка Юпитер (рис. 3) и возможность внедрения программного решения собственными силами предприятия-заказчика.

- Другие сервисные возможности, облегчающие повседневные задачи и оптимизирующие бизнес-процессы организации, а также бесплатность системы, наличие обучающего портала и поддержки разработчиков.



Рис. 3. Структура VBA-фреймворка Юпитер

Юпитер – это фреймворк с типовым набором процедур, функций и классов для быстрого развертывания приложений на базе программных продуктов, поддерживающих язык программирования Visual Basic for Applications. Юпитер имеет в своем составе как общие, так и специфичные модули для следующих программных продуктов:

- Word;
- Excel;
- Access;
- Autocad и др.

Общие модули работают во всех приложениях, поддерживающих язык программирования VBA, а специфические только в указанных выше.

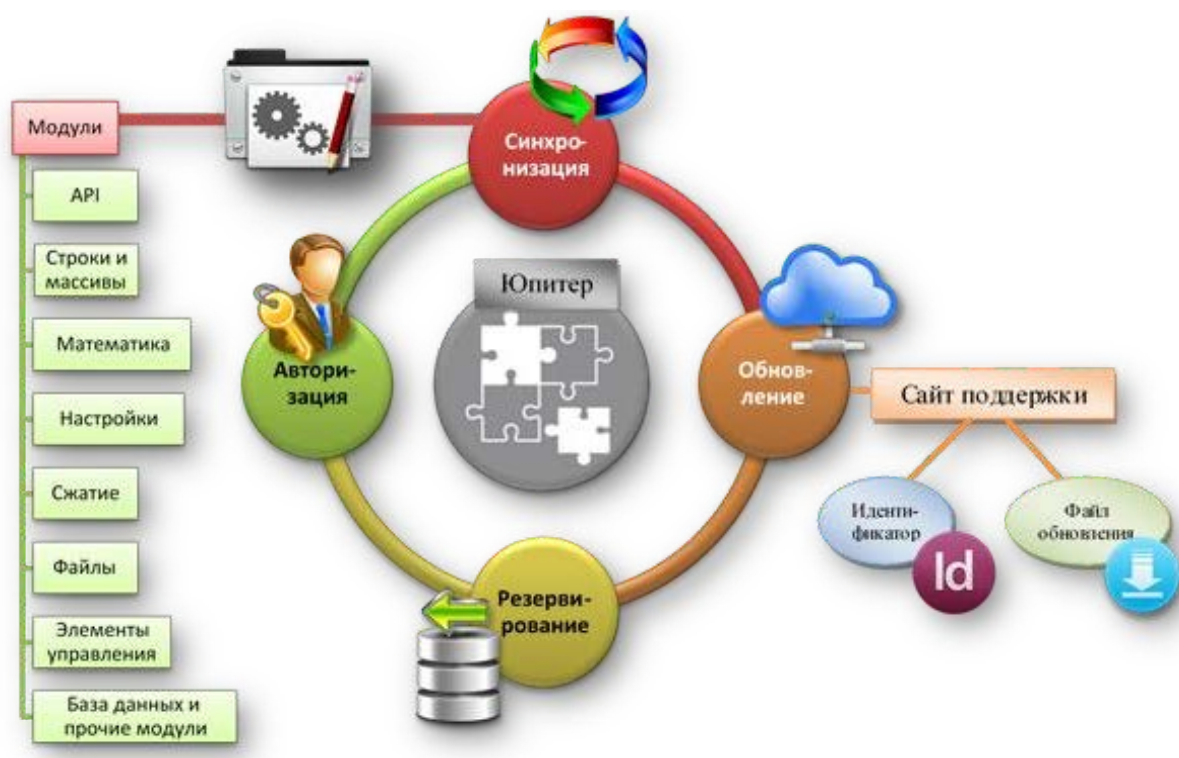
Большинство процедур и функций фреймворка написаны на русском языке, что облегчает разработку и понимание для начинающих программистов.

Также имеется возможность транслитерации всех модулей в англоязычную версию, например для зарубежных заказчиков.

Более подробная информация по VBA-фреймворку Юпитер находится в группе ВК Цифровизация + (https://vk.com/zifra_plus), созданной авторами, в том числе видеоуроки с примерами создания приложений.

Структура цифровой экосистемы переподготовки и повышения квалификации личного состава вооружённых сил [7] представлена на рис. 4:

Ассистент (https://vk.com/zifra_plus) [6] – авторская разработка, с помощью которой формируется адаптивная система, позволяющая гибко настраивать бизнес-процессы (прием и выпуск слушателей, система бюджетирования и т.д.) и формировать типовые документы (договора, согласия на обработку персональных данных, финансовые отчеты, статистические отчеты ФРДО, 1-ПК, 1-ДОП и т.д.) на основе единой базы данных под требования конкретной организации.



Рис. 4. Типовая структура экосистемы дополнительного образования (ЭДО)

Ассистент позволяет выполнить связывание текстового процессора и табличного редактора/СУБД для формирования отчетной документации посредством полей с динамическим содержимым, поддерживающим трансформацию данных в процессе переноса.

Moodle – система дистанционного обучения, которая может быть развернута в локальной сети организации, например, при отсутствии интернета (для во-

енной организации). С 7 октября 2020 года продукт Moodle СЭО ЗКЛ (русская локализация) был зарегистрирован в Реестре российского программного обеспечения. Регистрационный номер ПО 7069, приказ Минкомсвязи России №515 от 06.10.2020 года.

1. Модули контроля и самоконтроля – система тестирования и множество автоматизированных шаблонов проверки результатов работы курсантов.

2. Отчетность – модуль для формирования отчетов в госструктуры (ФРДО, 1-ПК, 1-ДО и т.д.).

3. Ispring – компонент для разработки контента (геймификация образования).

4. LearningApps – компонент-поставщик готовых материалов для системы Moodle.

Ключевое преимущество перед конкурентами – в организации остается привычный стиль работы. Существующие документы насыщаются цифровыми элементами с динамическим содержанием, что позволяет в 5–10 раз ускорить их формирование и повысить качество. Т.е. не нужно осваивать новую среду управления, типа 1С или Галактика, сокращаются затраты на обучение сотрудников. Это актуально также для кадровых, финансовых и прочих подразделений организаций.

Библиографический список

1. Методическая система обучения курсантов в условиях реализации информационно-образовательной среды военного вуза // Отчет о научно-исследовательской работе, ОАБИИ. Омск, 2019. 97 с.

2. Ковалев А. П. Моделирование личностно-развивающей информационно-образовательной среды в военном вузе // Вестник Воронежского института ФСИН России. 2013. №1. С. 145–149.

3. Новикова С. С. Информационная образовательная среда военного вуза как фактор повышения качества обучения курсантов: автореф. дис. ... канд. пед. наук. Воронеж, 2011. 24 с.

4. Омельченко В. И., Усольцева Л. А. Актуальные проблемы формирования информационной образовательной среды военного вуза // Информатизация образования: теория и практика: материалы Междунар. науч.-практ. конф. (Омск,

21–22 ноября 2016 г.) / под общ. ред. М. П. Лапчика. Омск: Изд-во ОмГПУ, 2016. С. 103–105.

5. Усольцева Л. А., Омельченко В. И., Сливко С. В. О проблемах формирования информационно-образовательной среды военного вуза // Информационные технологии в военном управлении, образовании и науке: материалы научно-практической конференции (Рязань, 15 октября 2015 г.). Рязань: РВВДКУ, 2015. С. 509–514.

6. Ассистент: свидетельство о государственной регистрации программ для ЭВМ № 2013612471 Российская Федерация / Р. С. Симак, Н. Ю. Симак. № 2013610311; заявл. 09.01.2013; опубл. 01.03.2013.

7. Экосистема дополнительного образования, модуль Учебные планы: свидетельство о государственной регистрации программ для ЭВМ №2022663517 Российская Федерация / Р. С. Симак, Ю. Е. Зонненберг. № 2022662763; заявл. 07.07.2022; опубл. 15.07.2022.

Научная статья

УДК 004.421.2

DOI: 10.24412/cl-37031-2023-2-129-134

МОБИЛЬНОЕ ПРИЛОЖЕНИЕ КАК ИНСТРУМЕНТ ПРИНЯТИЯ РЕШЕНИЯ ПРИ ПОСТУПЛЕНИИ В ВЫСШЕЕ УЧЕБНОЕ ЗАВЕДЕНИЕ

Печенежский М. П.¹, Гальцев О. В.²

^{1, 2}*Белгородский государственный национальный исследовательский университет, г. Белгород, Россия.*

¹*pechenezhskiy_maxim@mail.ru*

²*galtsev_o@bsu.edu.ru*

Аннотация. В статье рассматривается анализ процесса выбора вуза абитуриентами, используя мобильное приложение, как инструмент принятия решения; рассматриваются возможности создания моделей и алгоритмов, на основании которых реализуется возможность определения наиболее подходящего вуза и профиля; анализ, сравнение и выбор средства разработки мобильного приложения.

Ключевые слова: *информационная система, мобильное приложение, система поддержки принятия решения, вуз.*

MOBILE APPLICATION AS A DECISION-MAKING TOOL FOR ADMISSION TO A HIGHER EDUCATIONAL INSTITUTION

Pechenezhsky M. P.¹, Galtsev O. V. ²

^{1, 2}*Belgorod State National Research University, Belgorod, Russia*

¹*pechenezhskiy_maxim@mail.ru*

²*galtsev_o@bsu.edu.ru*

Abstract. the article discusses the analysis of the process of choosing a university by applicants, using a mobile application as a decision -making tool; the possibilities of creating models and algorithms are considered, on the basis of which the possibility of determining the most suitable university and profile is realized; analysis, comparison and selection of a mobile application development tool.

Key words: *information system, mobile application, decision support system, university.*

Введение

Актуальность работы выражается в том, что многим абитуриентам сложно определиться с направлением подготовки для дальнейшего образования и поэтому возникает потребность в системе, позволяющей определить соответствие способностей требованиям профессии. Решением проблем может быть разработка информационной системы для поддержки принятия решения абитуриентом при выборе направления подготовки в вузе. Научную новизну работы составляют: алгоритм поддержки принятия решения при выборе абитуриентом профиля, для поступления в вуз; модели и инструмент для автоматизации процесса выбора вуза и профиля обучения. Основной целью данной научной работы является разработка мобильного приложения на базе мобильной операционной системы Android, состоящего из модуля пользователя информационной системы поддержки принятия решения при выборе направления подготовки в вузе, реализующего задачи регистрации и предметных тестирований.

Основными идеями данной научной работы являются: разработка алгоритма поддержки принятия решения при поступлении в вузы; анализ, сравнение и выбор средства разработки мобильного приложения; разработка модуля пользователя; тестирование при выборе направления подготовки в вузе в реальной ситуации. Многим абитуриентам сложно определиться с направлением подготовки для дальнейшего образования и поэтому возникает потребность в системе, позволяющей определить соответствие способностей требованиям профессии. Решением проблем может быть разработка информационной системы для поддержки принятия решения абитуриентом при выборе направления подготовки в вузе.

Многим абитуриентам сложно определиться с направлением подготовки для дальнейшего образования и поэтому возникает потребность в системе, позволяющей определить соответствие способностей требованиям профессии. Решением проблем может быть разработка информационной системы для поддержки принятия решения абитуриентом при выборе направления подготовки в вузе.

Большое стремление каждого человека достигнуть максимального комфорта в каждой из сфер жизни, затронуло и международную паутину Интернет. Пользователь, желая всегда оставаться в сети, использует в качестве коммуникатора телефон.

Это обусловило появление мобильного Интернета. При пребывании вне дома, либо во время путешествий и командировок можно вместо ноутбука подключаться с помощью планшета, либо аналогичного вида техники. Эффективность и функциональность «мини» компьютеров не была бы доведена до столь высокого уровня без специализированных приложений. Разработка мобильных приложений, которая проводится исключительно специалистами сферы, рассчитана на определенное предназначение. Некоторые программы позволяют повсеместно осуществлять соединение с сетью, другие указывают маршрут, третьи оказывают помощь в поиске магазина либо требуемого товара. Утилиты легли в основу повсеместного обмена данными и информацией, что позволяет экономить драгоценное время и ресурсы каждого. Все основные приложения делятся на те, которые необходимы для приятного времяпровождения, и те, которые используются исключительно в рабочих целях. Первая группа включает игрушки и развлекательные программы, софт для воспроизведения видео и аудио материалов, средства для коммуникации и много остального. Второе направление рассчитано на комплексное решение определенного задания. В частности, некоторые утилиты способны контролировать протекание бизнес-процессов и составлять аналитические отчеты.

Создание мобильных приложений второго типа более распространено. Продукты деятельности плотно вошли в такие жизненные направления как медицина, государственные организации и даже производственные компании. Развлекательные утилиты могут отыграть роль инструментов маркетинга для большинства предприятия, но даже это не позволяет им составить конкуренцию по сфере применения деловому направлению.

В течение последнего года, показатель покупок мобильных устройств вырос в разы. Эта данные постоянно увеличиваются, и в настоящее время статистика не меняется. Актуальность и целесообразность мобильных приложений очевидна. Главное, чтоб накануне разработки были четко поставлены цели софта и его применения. Утилита должна приносить пользу, только так её роль в компьютерном мире будет заметна.

Система, в которой предлагается пройти два блока тестов:

– первый, ориентированный на выпускников школ - направлен на выявление того, что нравится и что хочется в профессиональной сфере, рекомендуемых профессий и видов профессиональной деятельности;

– второй, на абитуриентов, имеющих среднее профессиональное образование и желающих продолжить его в вузе - направлен на информирование о программах вступительных испытаний, проводимых вузом самостоятельно, а также на пробы по примерам заданий (математика, физика, русский, язык, обществознание, информатика).

Анализ полученных результатов может помочь принять правильное решение и в выборе направления подготовки и при подготовке по предметам. В ходе анализа процесса выбора вуза абитуриентами после школ или других вузов выводы сделаны на основе данных, полученных от 19 176 студентов, 17 735 из которых учатся на бакалавриате и специалитете, а остальные – в магистратуре. Опрошенные представляют разные регионы страны и типы университетов – ведущие, опорные и прочие.

60% респондентов имели опыт обучения в классах с определённой специализацией. Проще говоря, большинство сегодняшних студентов бакалавриата учились в классах с каким-либо уклоном.

Выяснилось, что в среднем этот показатель составляет 71,5%. Это, в частности, говорит о высоком влиянии одноклассников на мотивацию поступать в вуз.

Выбор учебного заведения – сложный многоступенчатый процесс, который протекает под воздействием внешних факторов. Проще говоря, решая, идти ли в университет, и в какой именно, какую специальность выбрать, абитуриент подвержен влиянию семьи и школы.

Хотя существует целый ряд потенциальных ориентиров для выбора вуза, поступающих прежде всего интересует качество обучения в нём.

Школа оказывает значительное влияние на образовательные планы учащихся. Из числа опрошенных будущих бакалавров 66% пришли в вуз после общеобразовательной школы, а из лицеев, гимназий, учреждений с гимназическими классами или углублённым изучением отдельных предметов – 28%. А начальное и среднее профобразование перед поступлением в университет получили всего 6%.

Российские абитуриенты в целом рационально подходят к выбору будущей профессии – прежде всего, они ориентируются на возможности, которые получают при трудоустройстве, и свои способности. Куда реже решающую роль играет случай.

Само приложение является скорее большой справкой о вузе, так как содержит много справочной информации, а интерактивность практически отсутствует. Авторизация через личный кабинет не дает абсолютно никаких преимуществ и является бесполезной.

Сегодня существует несколько популярных мобильных приложений, содержащих информацию о вузах. Можно сказать, что каждый из них не имеет никакой четкой классификации. Каждый из них является уникальным с оригинальным дизайном и контентом, что позволяет почерпнуть новые идеи для разработки мобильного приложения.

Разработка ИС нуждается в определении ее состава и структуры, а также установлении функциональных связей между элементами этой системы. На рисунке 1 видно, что данная ИС будет создаваться с помощью исполнителя. Управляется данная система стандартом, описывающим процесс жизненного цикла программного обеспечения. Выходными данными будет являться готовый модуль пользователя.



Рис. 1. Модель информационной системы

Декомпозиция функциональной модели для модуля пользователя представлена на рисунке 2. Для того чтобы быть правильно понятыми, существуют словари описания активностей и стрелок.



Рис. 2. Декомпозиция модели информационной системы

Библиографический список

1. Пашкина О. А. Изучение языка программирования на примере разработки Web-приложения в рамках подготовки специалистов среднего звена. Екатеринбург: Российский профессионально-педагогический университет, 2020. С. 92.
2. Ненахов Э. И. Методы решения негладких выпуклых задач математического программирования и их приложения. Киев: Киевский государственный университет, 2018. С. 34.
3. Тюлюш М. К. Масштабирование окна приложения, созданного в системе программирования Borland Delphi. Кызыл: Тувинский государственный университет, 2017. С. 42–45.
4. Самохвалов Э. А., Ревунков Г. К. Введение в проектирование и разработку приложений на языке программирования C#. Москва: Московский государственный технический университет им. Н. Э., 2018. С. 248.
5. Ворначева Н. Ю., Соболева В. В. Анализ возможностей языков программирования и их приложений. Астрахань: Астраханский государственный университет, 2019. С. 140–142.

Научная статья

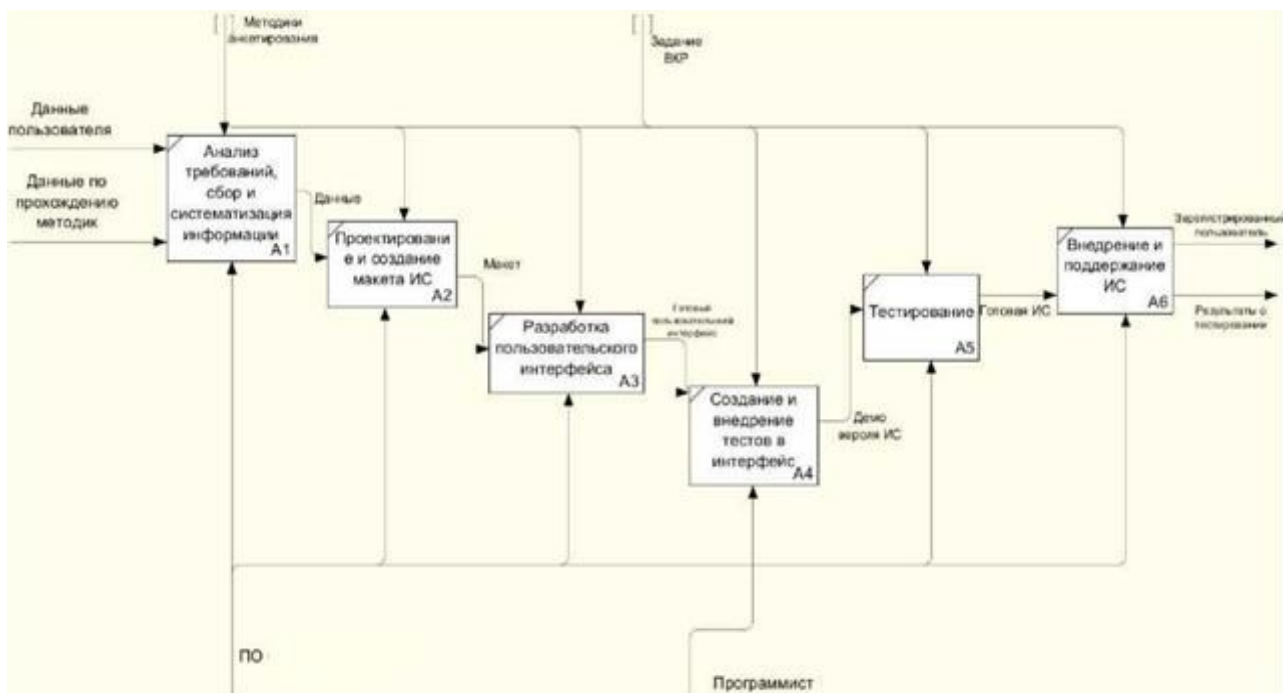
УДК 004.4

DOI: 10.24412/ci-37031-2023-2-135-139

ОСОБЕННОСТИ ВНЕДРЕНИЯ СИСТЕМ ВИРТУАЛИЗАЦИИ В РОССИЙСКОЙ ФЕДЕРАЦИИ

Сысоев М. А.¹, Наташкина Е. А.²

^{1, 2}*Центр информационных технологий, г. Тула, Россия*

²*5el@ro.ru*

Аннотация. В данной статье рассматривается вопрос, касающийся внедрения систем виртуализации в Российской Федерации. Отмечается, что данные технологии являются базовой компонентой в формировании современной ИТ-инфраструктуры организаций. Приведена классификация угроз, возникающих в результате эксплуатации виртуальной инфраструктуры.

Ключевые слова: *виртуализация, импортозамещение, информационные технологии, информационная безопасность, цифровизация.*

FEATURES OF IMPLEMENTATION OF VIRTUALIZATION SYSTEMS IN THE RUSSIAN FEDERATION

Sysoev M. A.¹, Natashkina E. A.²

^{1, 2}*Information Technology Center, Tula, Russia.*

²*5el@ro.ru*

Abstract. This article discusses the issue concerning the implementation of virtualization systems in the Russian Federation. It is noted that these technologies are a basic component in the formation of a modern infrastructure of organizations. The classification of threats arising from the operation of the virtual infrastructure is given.

Keywords: *virtualization, import substitution, information technology, information security, digitalization.*

На сегодняшний день вопросы обеспечения информационной безопасности особо актуальны. Данный процесс, помимо всего прочего, идет с процедурой ускоренного импортозамещения, которая особым образом отражается именно на сфере информатизации и цифровизации.

Технологии виртуализации выступают одним из важнейших компонентов современной ИТ-инфраструктуры организаций и предприятий. Они необходимы для построения новых серверных узлов компаний, для оптимизации бизнес-процессов, стратегического планирования и т.д. Широкое распространение технологии визуализации также связано с возможностью снижения материальных и временных затрат, а также оптимизацией трудозатрат. Чтобы повышение эффективности использования вычислительных ресурсов за счет виртуализации происходило не в ущерб надежности и безопасности, следует принимать в учет важность защиты информации в виртуальных инфраструктурах.

Анализ особенностей внедрения систем виртуализации в Российской Федерации был проведен на основе аналитического исследования компании Код Безопасности по теме: «Защита виртуальной инфраструктуры». Согласно данному исследованию ключевыми игроками на рынке виртуализации в Российской Федерации являются VMware и Microsoft. Платформу виртуализации компании VMware используют 76% респондентов, платформу виртуализации компании Microsoft – 52% респондентов. Менее популярны такие платформы, как Oracle (12%), Citrix (11%) и Huawei (4%). Также в небольшом количестве представлены системы виртуализации KVM, Proxmox, Xen, РусБИТех, Parallels.

Встречаются примеры использования в своей инфраструктуре решений сразу нескольких производителей программного обеспечения для виртуальных инфраструктур одновременно.

Потребность в виртуализации имеющейся инфраструктуры нашла отражение в дальнейшем развитии технологий виртуализации. Речь идет о так называемых конвергентных системах. Цель создания конвергентных решений состоит в объединении аппаратных и программных элементов в единый комплекс и предоставлении заказчику всего, что требуется для работы: вычислительных мощностей, ресурсов хранения, сетевого оборудования, средств виртуализации, программных средств. Только 26% компаний в России применяют конвергентные решения. Остальные 74% используют для создания виртуальной инфраструктуры традиционные решения.

Основная часть организаций внедрила виртуализацию в свою инфраструктуру более чем на 50%. Не виртуализованной остается серверная инфраструктура не более 6% российских компаний.

Так как наблюдается активный рост использования облачных технологий российскими организациями в последние годы, стоит отметить и наличие определенных проблем с данным процессом, в основном связанных с безопасностью [3]. Так, многие не используют арендуемую виртуальную инфраструктуру, что связано с опасением относительно обеспечения информационной безопасности. Также ряд организаций считает, что цены на облачные технологии завышены.

Основоположником разработки систем виртуализации за рубежом была компания VMware (в настоящий момент она является лидером в области разработки гипервизоров). Основным конкурентом VMware является Microsoft. Данная корпорация хотя и вкладывает ресурсы и усилия для продвижения своих технологий виртуализации, но лидером не стала. Системы виртуализации именно этих зарубежных производителей наиболее представлены в России.

После введения санкций ситуация с присутствием продуктов зарубежных производителей изменилась не сильно. Подавляющее большинство компаний (94%) продолжают использовать иностранные гипервизоры, треть планирует переходить на российские, и только 6% уже используют российские продукты (по состоянию на 2022 год). Однако доля отечественных продуктов в организациях постоянно возрастает.

Рассматривая виртуальные среды с точки зрения информационной безопасности, стоит обратить внимание на основные угрозы, которые появляются с их внедрением, а именно:

- на возможность несанкционированного доступа к данным на виртуальных машинах со стороны администратора виртуальной инфраструктуры и других виртуальных машин;
- на простой приложений при нештатной ситуации в виртуальной среде;
- на риски невыполнения требований информационной безопасности в виртуальной среде.

На рисунке 1 приведены угрозы, возникающие при эксплуатации виртуальной инфраструктуры. Меры их критичности колеблются от 27% (угрозы, связанные с нарушением сегментирования виртуальной инфраструктуры) до 44% (угрозы, связанные с нарушением процедуры аутентификации субъектов виртуального информационного взаимодействия).



Рис. 1. Классификация угроз, возникающих в результате эксплуатации виртуальной инфраструктуры [2]

К защите ИТ-инфраструктур, построенных с использованием технологий виртуализации, особый подход стал приниматься не сразу. Причина состояла в отсутствии специальных требований со стороны регуляторов, и в популярном заблуждении о том, что виртуализация делает ИТ-инфраструктуру безопаснее и надежнее. Включение мер по защите виртуализации в нормативные документы ФСТЭК России стало шагом к стандартизации вопросов защиты виртуальных инфраструктур.

К основным направлениям обеспечения безопасности виртуальной инфраструктуры относятся:

- резервное копирования виртуальных машин;
- антивирусная защита;
- мониторинг событий безопасности виртуальной инфраструктуры;
- разграничение доступа внутри виртуальной инфраструктуры;
- защита данных внутри виртуальных машин;
- сетевая защита внутри виртуальной инфраструктуры;
- контроль уязвимостей внутри виртуальной инфраструктуры.

Корпоративному бизнесу технологии виртуализации дают массу преимуществ [1]. Однако важно грамотно подходить к выбору не только платформы виртуализации, но и решений для ее защиты. По результатам исследования большинство компаний (58%) используют классические СЗИ от НСД и средства антивирусной защиты внутри виртуальных машин, 29% компаний применяют классические средства шифрования внутри виртуальных машин. Специализированный антивирус для виртуальных машин и специализированный межсетевой экран для виртуализации используют 30% и 31% организаций соответственно. Лишь 7% российских компаний используют специализированные средства шифрования для виртуализации. В результате опроса были выделены следующие сложности применения средств защиты виртуализации:

- существенное влияние СЗИ на работу виртуальной инфраструктуры (38%);
- сложности администрирования и настройки средств защиты виртуальной инфраструктуры (37%);
- необходимость переконфигурирования виртуальной инфраструктуры при настройке средств защиты (34%);
- требовательность средств защиты к ресурсам виртуализации (28%);
- ненадежность/нестабильность работы СЗИ (26%);
- недостаточные функциональные возможности СЗИ (23%).

Таким образом, применение средств виртуализации является важной частью функционирования современной ИТ-инфраструктуры организации. Выбор системы на данный момент в той или иной степени происходит с учетом политики импортозамещения, поэтому она должна функционировать и быть совместима с отечественным программным обеспечением.

Библиографический список

1. Валицкий О. В. Обзор технологий виртуализации // Научно-практический электронный журнал Аллея Науки. 2020. Т. 1. № 5 (44). С. 997–1002.
2. ГОСТ Р 56938-2016 Защита информации. Защита информации при использовании технологий виртуализации. Общие положения. URL: <https://docs.cntd.ru/document/1200135524/titles/7DG0K7> (дата обращения 01.12.2022).
3. Основные проблемы безопасности при внедрении облачных услуг. URL: <https://www.securitylab.ru/analytics/531650.php> (дата обращения 11.10.2022).

Научная статья

УДК 004.9

DOI: 10.24412/cl-37031-2023-2-140-146

СОЗДАНИЕ ИНТЕРАКТИВНОГО НАВИГАТОРА КАК СПОСОБ АДАПТАЦИИ СТУДЕНТОВ МЛАДШИХ КУРСОВ К ОБУЧЕНИЮ В ВУЗЕ

Тишковская О. С.¹, Николаев Д. И.²

^{1, 2} Сибирский государственный автомобильно-дорожный университет,
г. Омск, Россия

¹ *olatiskovskaa@gmail.com, <https://orcid.org/0009-0002-2432-6390>*

² *danil0111@hotmail.com, <https://orcid.org/0000-0003-2836-6138>*

Аннотация. Цель исследования – выявить наличие проблем поиска аудиторий и структурных подразделений у студентов младших курсов. В статье рассмотрены выявленные проблемы, поиск решения данных проблем и основной функционал найденного решения, а именно сайта-навигатора. Научная новизна данной статьи заключается в поиске способа быстрой адаптации студентов младших курсов к обучению в вузе. В результате найдено решение проблем поиска аудиторий и структурных подразделений с помощью сайта-навигатора.

Ключевые слова: *Интерактивный, навигатор, студенты, адаптация, функция.*

CREATING AN INTERACTIVE NAVIGATOR AS A WAY TO ADAPT JUNIOR STUDENTS TO STUDY AT A UNIVERSITY

Tishkovskaya O. S.¹, Nikolaev D. I.²

^{1, 2} *The Siberian State Automobile and Highway University, Omsk, Russia*

¹ *olatiskovskaa@gmail.com, <https://orcid.org/0009-0002-2432-6390>*

² *danil0111@hotmail.com, <https://orcid.org/0000-0003-2836-6138>*

Abstract. The purpose of the study is to identify the presence of problems in finding audiences and structural divisions among junior students. The article discusses the identified problems, the search for a solution to these problems and the main functionality of the solution found, namely the site – navigator. The scientific novelty of this article lies in the search for a way to quickly adapt junior students to study at a university. As a result, a solution was found to the problems of finding audiences and structural divisions using a navigator site.

Key words: *Interactive, navigator, students, adaptation, function.*

Введение

Достаточно большое количество вузов сегодня имеют несколько крупных, а также множество небольших лабораторных корпусов. Территориальная разрозненность которых вызывает сложности в поисках нужных аудиторий, структурных подразделений и т.п. Из-за этого студенты часто опаздывают на занятия, у них появляется неуверенность в себе из-за того, что приходится входить в аудиторию во время занятий, отвлекая преподавателя и студентов, и приводит к большим затратам времени при поиске нужных структурных подразделений, таких как студенческая бухгалтерия, договорной отдел или международный отдел. Мы занимаемся разработкой решения данной проблемы в виде интерактивного навигатора по СибАДИ.

Основная часть

Было проведено исследование с целью выявить наличие проблем поиска аудиторий и структурных подразделений у студентов младших курсов.

Исследование проводилось с помощью проведения опроса студентов ФГБОУ ВО «СибАДИ». Опрос прошли 495 студентов, среди них 53,3% обучаются на 1 курсе, 25,9% – на 2 курсе, 8,7% – на 3 курсе, 7,5% – на 4 курсе, 2% – на 5 курсе. 63,8% обучаются на очной форме обучения, 25,7% – на заочной, 10,5% – на очно-заочной.



Рис. 1. Легко ли вы находите нужную аудиторию?



Рис. 2. Знаете ли вы где находятся кафедры?

Удобно ли Вам было бы иметь сайт с расписанием, где есть функция построения маршрута до нужной аудитории?

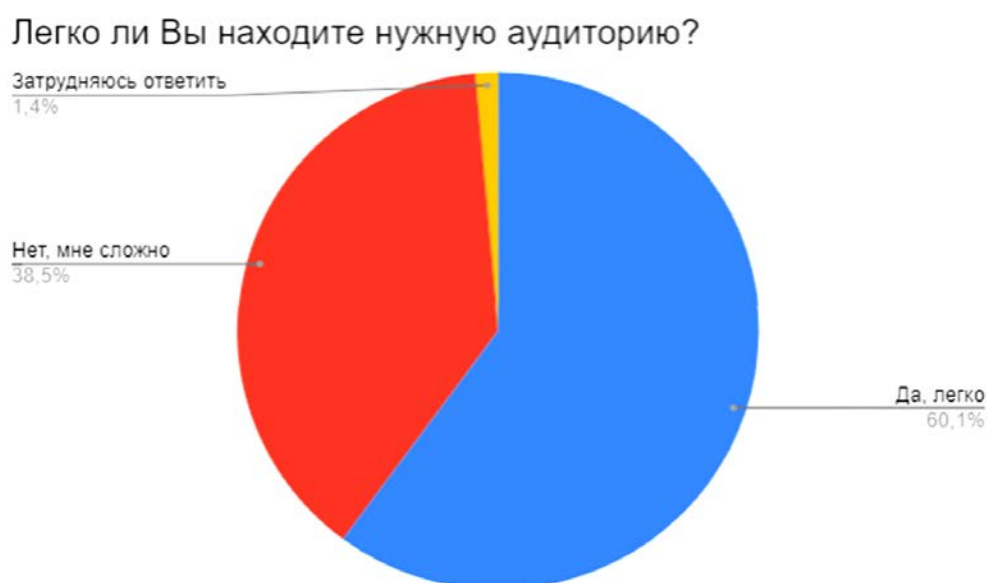

Рис. 3. Удобно ли Вам было бы иметь сайт с расписанием, где есть функция построения маршрута до нужной аудитории?

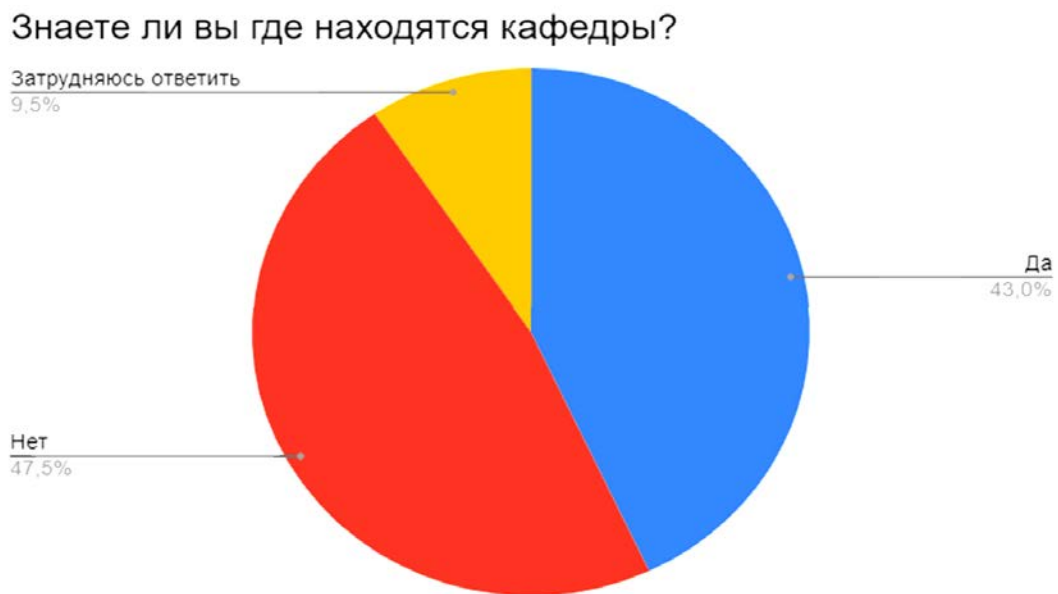
Нужны ли Вам контакты или время работы деканата?

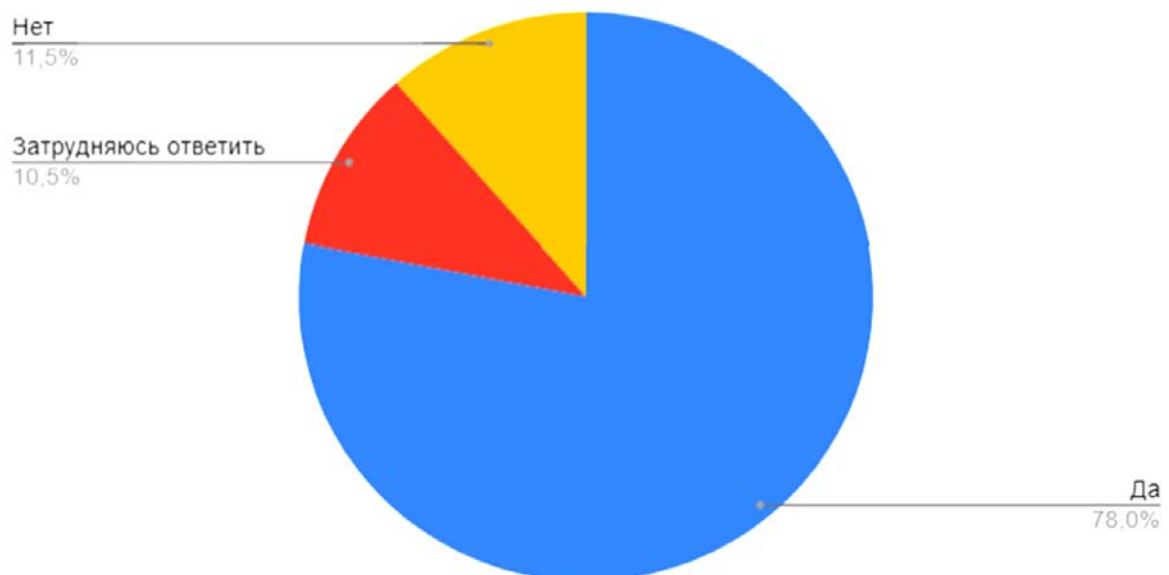

Рис. 4. Нужны ли Вам контакты или время работы деканата?

По результатам проведенного исследования были выявлены следующие проблемы:

- Сложности в поисках определенной аудитории в вузе;
- Отсутствие навигационной системы внутри вуза;
- Расшифровка номеров аудиторий;
- Поиск контактов структурных подразделений;
- Поиск нужного корпуса.

Также мы выяснили, что целевая аудитория нуждается в таких функциях, как:

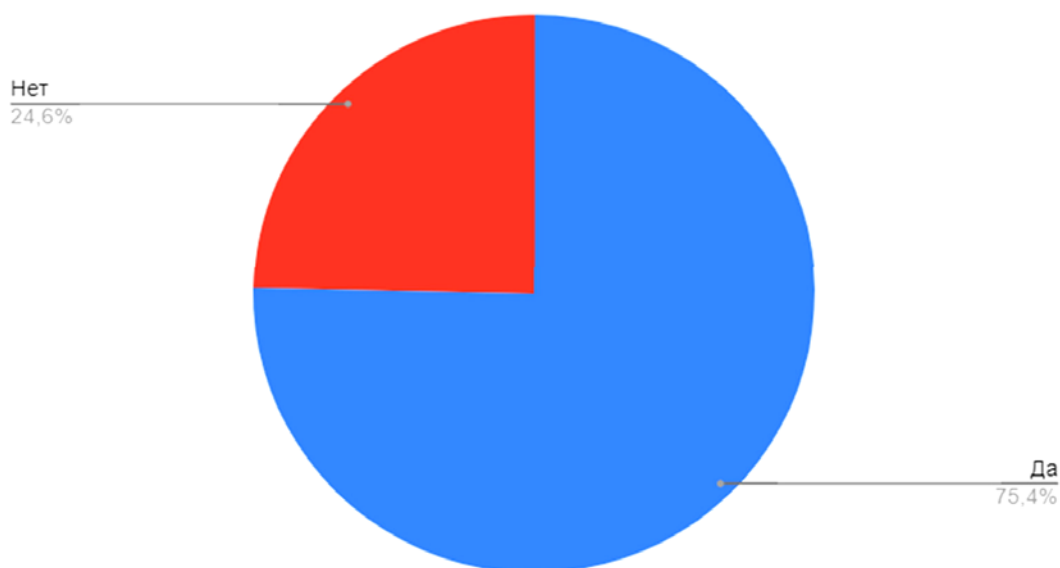
- Поиск нужной аудитории, отображение её местоположения на карте;
- Построение маршрута до нужной аудитории/структурного подразделения;
- Просмотр поэтажных планов корпусов с обозначенными аудиториями;
- Просмотр контактов структурных подразделений;
- Просмотр расписания и поиск аудитории указанной в расписании.

Были рассмотрены существующие аналоги, а именно:

- Мобильное приложение «Место рядом» – проект, упрощающий навигацию студентов и преподавателей внутри ДВФУ с использованием технологий BLE, Wi-Fi и GPS. Система способна провести к цели по различным маршрутам, в том числе, с использованием лифтов, эскалаторов, и лестниц.

○ Преимущества данного приложения является наличие системы отслеживания точного положения пользователя в реальном времени.

○ Использование данного сервиса для СибАДИ не возможно ввиду необходимости закупки дополнительного оборудования для работы отслеживания передвижения и он является внутренним продуктом для использования только в ДВФУ.

● Платформа для создания точных геолокационных сервисов «Indoors Navigation Platform» – Платформа упрощает ориентирование внутри общественной зоны, собирает статистические данные о перемещениях пользователей на объекте, мониторит перемещения объектов на карте здания в реальном времени, есть возможность визуальной навигации с использованием дополненной реальности.

○ Данное решение имеет высокую стоимость и большую сложность внедрения в виду необходимости закупки оборудования для отслеживания пользователя и доработки приложения.

● Мобильное приложение «Microsoft Path Guide» – Приложение упрощает передвижение по незнакомым зданиям и помещениям, собирая навигационные данные от всех пользователей приложения в единую базу. Любой пользователь Path Guide может добавить в приложение собственные маршруты, а может пользоваться готовыми.

○ Данное приложение имеет навигацию только с использованием датчиков смартфона, однако использование приложения пользователями вызывает сложности в виду того что оно находится в состоянии разработки и используется компанией разработчиком как платформа для исследования технологий навигации и отслеживания положения пользователя внутри помещений.

● Комплексная платформа для навигации и трекинга «Navigine» – является глобальным поставщиком интегрированных технологий навигации внутри и вне помещений.

○ Данное решение, так же, как и предыдущее, имеет систему отслеживания положения пользователя, и библиотека для определения положения имеет открытый исходный код.

Нами был проведен анализ аналогов и было принято решение создать интерактивный навигатор по СибАДИ, так как при создании своего интерактивного навигатора будут реализованы необходимые функции в полном объеме.

Исходя из выявленных проблем и необходимых функций в сайте–навигаторе будут реализованы необходимые функции следующим образом:

Поиск нужной аудитории и отображение её местоположения на карте позволит пользователю быстро найти местоположение аудитории по её номеру. Примером использования данной функции может быть ситуация, когда студент может узнать номер аудитории от одногруппников, преподавателя или сотрудника деканата. Например, сотрудник деканата просит студента обратиться в студенческую бухгалтерию и сообщает ему номер аудитории где она находится. Для упрощения поиска аудитории студент может использовать данную функцию сайта-навигатора. Он вводит номер аудитории в поисковой строке и на странице отобразится карта корпуса, в котором находится необходимая аудитория, местоположение которой будет выделено цветом.

Построение маршрута по нужной аудитории/структурного подразделения позволит пользователю быстро добраться до аудитории. Примером использования данной функции может быть ситуация, когда у студента занятие проходит в незнакомом корпусе. Например, пара проходит в корпусе, который находится далеко от главного здания университета. В данном случае студент смотрит по схеме корпусов как добраться до нужного корпуса и по прибытии туда на странице нажимает на кнопку “построить маршрут”, вводит номер ближайшей аудитории или выбирает вход в корпус, вводит нужную ему аудиторию и на странице отображается карта корпуса с построенным маршрутом. В случае, если аудитория находится на другом этаже, маршрут разбивается на части по этажам, и проходя часть маршрута, пользователь нажимает на кнопку “далее” для перехода к следующей части маршрута.

Просмотр поэтажных планов корпусов позволит пользователю ознакомиться с местоположением аудиторий на этажах.

Просмотр контактов структурных подразделений позволит пользователю ознакомиться с контактной информацией необходимого ему структурного подразделения. Примером использования данной функции может быть ситуация, когда студенту необходимо узнать местоположение, время работы, номер телефона или другую контактную информацию структурного подразделения. Например, студенту может понадобиться посмотреть график консультаций преподавателей определенной кафедры. Для этого он на странице ищет нужную

кафедру и смотрит её местоположение и время работы. Также он может посмотреть местоположение структурного подразделения на карте и построить к нему маршрут.

Просмотр расписания позволит пользователю, не переходя на сайт с расписанием университета, ознакомиться с расписанием своей академической группы или определенного преподавателя. Также он может посмотреть местоположение аудитории, указанной в расписании его академической группы, на карте и построить к ней маршрут. Также на сайте будет размещена сопутствующая полезная информация, а именно схема расшифровки номеров аудиторий и схема расположения корпусов.

Заключение

При помощи проведенного исследования, была проверена гипотеза о том, что у студентов младших курсов есть проблемы в поиске нужной аудитории или структурного подразделения в вузе. На основе полученных данных были сформированы функции, необходимые пользователю для решения проблемы. Решением стал интерактивный навигатор, с помощью которого студенты смогут найти аудитории и структурные подразделения вуза, а также им будет доступно построение маршрута до объекта поиска, просмотр расписания и карты вуза и просмотр контактов структурных подразделений.

Библиографический список

1. ГОСТ Р 7.0.7–2021. Статьи в журналах и сборниках: издательское оформление. М.: Федеральное агентство по техническому регулированию и метрологии, 2021. 22 с.
2. primamedia.ru: сайт. URL: <https://primamedia.ru/news/987463/> (дата обращения: 24.02.2023)
3. nvgn.ru: сайт. URL: <https://nvgn.ru/company/#vision> (дата обращения: 25.02.2023)
4. indoorsnavi.pro: сайт. URL: <https://indoorsnavi.pro/about-us2/> (дата обращения: 25.02.2023)
5. techinsider.ru: сайт. URL: <https://www.techinsider.ru/gadgets/news-377312-mobilnoe-prilozhenie-dlya-navigacii-vnutri-zdaniy/> (дата обращения: 26.02.2023)

Научная статья

УДК 004.421.2

DOI: 10.24412/cl-37031-2023-2-147-154

ПОСТРОЕНИЕ СИСТЕМЫ ПОДДЕРЖКИ ПРИНЯТИЯ РЕШЕНИЙ В НЕФТЕГАЗОВОЙ ПРОМЫШЛЕННОСТИ

Хомяк А. В.¹, Сурушкин М. А.²

^{1, 2} *Белгородский государственный национальный исследовательский университет, г. Белгород, Россия*

¹ *1465846@bsu.edu.ru*

² *surushkin@bsu.edu.ru*

Аннотация. В статье анализируются процессы бурения, том числе причин возникновения внештатных ситуаций; рассматриваются возможности создания моделей и алгоритмов, на основании которых реализуется возможность мониторинга за штатными ситуациями и реагирования на внештатные ситуации за счет применения системы поддержки принятия решений при работе с нефтегазодобывающей установкой; показана возможность разработки автоматизированного рабочего места (АРМ) оператора.

Ключевые слова: *информационно-управляющая система, система поддержки принятия решений, бурение нефтяных и газовых скважин, внештатные ситуации, обвалы горных пород, выброс бурового раствора.*

BUILDING A DECISION SUPPORT SYSTEM IN THE OIL AND GAS INDUSTRY

Khomyak A. V.¹, Surushkin M. A.²

^{1, 2} *Belgorod State National Research University, Belgorod, Russia.*

¹ *1465846@bsu.edu.ru*

² *surushkin@bsu.edu.ru*

Abstract. The article analyzes the drilling processes, including the causes of emergency situations; considers the possibilities of creating models and algorithms, on the basis of which the possibility of monitoring regular situations and responding to emergency situations is realized through the use of a decision support system when working with an oil and gas production installation; shows the possibility of developing an automated workplace (AWP) operator.

Keywords: *information management system, decision support system, drilling of oil and gas wells, emergency situations, rock collapses, drilling mud release.*

Актуальность работы определяется необходимостью создания системы поддержки контроля и регулирования для обеспечения бесперебойной эксплуатации скважин, минимизации возможных рисков и проблем, которые могут возникнуть во время работы буровой установки.

Основной целью данного исследования является реализация возможности мониторинга за штатными ситуациями и реагирования на внештатные ситуации за счет применения системы поддержки принятия решений при работе с нефтегазодобывающей установкой.

Научная новизна исследования состоит в разработке расчетной модели реагирования на внештатные ситуации в процессе бурения и алгоритмов предотвращения возможности потери промывочной жидкости, недопущения сбивания балкона верхового верхним приводом при выдвинутых штопах, предупреждения газонефтеводопроявления, а также появления сероводорода в буровом растворе реагирования, с использованием системы поддержки принятия решений.

Бурение нефтяных и газовых скважин – не простой процесс, это целый комплекс решаемых этапов, таких как углубление скважин, укрепление ствола скважины, проведение цементирования колонны и др., требующие постоянного мониторинга во время бурения для недопущения возникновения аварийных ситуаций и штатной работы буровой установки.

В ходе бурения на нефтегазовых установках можно столкнуться с рядом технических проблем: разрушение ствола, ошибки при работе установок управления буровыми насосами, газонефтеводопроявление, прихваты и др., которые могут замедлить или сделать работу практически невозможной, что приведет к большим простоям и финансовым потерям и что самое важное, может возникнуть опасность жизни работников. Для этого необходимо своевременное реагирование на возникновение данных ситуаций.

Даже при достаточном контроле за процессом, вероятность появления внештатных ситуаций в результате появления осложнений очень высока, так как данный процесс происходит мгновенно, в результате накоплений шлама и разрушенных пород, глинистых отложений и набухания горных пород, но это все же можно предотвратить. Для этого используют различные контрольно-измерительные приборы, в состав которых входят всевозможные датчики, контроллеры, автоматика, приборы оповещения и релейные защиты.

Если же данные процессы не контролировать они могут привести к прихватам или выбросам. Данные ситуации критичны и если они происходят, то буровые компании, могут потерять свои стратегические объемы, которые находятся у них в работе, а также рискуют здоровьем и жизнями своих работников.

Также большой опасностью после создания верхних приводов с использованием штроп стало сбивание балкона верхового. Работа верхового при выдвинутых штропах представляет для его жизни большую опасность. Нередки случаи не соблюдения технических мероприятий и требований при работе с верхним приводом, такие как:

- отсутствие контроля при подъеме верхнего привода;
- превышение поднимания верхнего привода с выдвинутыми штропами;
- выдвигание штроп при аварийной высоте;
- опускание верхнего привода при выдвинутых штропах с превышением высоты установки балкона верхового и т.д.

На данный момент существуют несколько способов контроля высоты верхнего привода и оповещения о превышении ими данного показателя:

- отключение электропитания верхнего привода;
- свето-звуковое оповещение бурильщика;
- торможение лебедки и пр.

Но данные методы неэффективны, так как оборудование КИП обеспечивает только отключение и не оповещает по какому каналу произведена остановка. Во втором случае происходит частый выход из строя лампочки, что может негативно повлиять на работу при не обнаружении данной проблемы. Торможение, влечет за собой быстрый выход из строя колодок при частом срабатывании системы.

На основании анализа текущего состояния предметной области можно сделать вывод, что системы КИПиА, которые используются на данный момент для контроля за процессами бурения, используют схожие функции и имеют скудную вычислительную, аппаратную и программную части, и с большими сложностями обеспечивают контроль за данными процессами.

Главным пользователем данных систем является оператор (Буровой мастер или помощник бурового мастера), именно он, опираясь на данные с оборудования КИПиА, и принимает решение в работе и при возникновении внештатных ситуаций.

На данный момент системы поддержки принятия решений в данной промышленности отсутствуют, а имеющиеся комплексы предназначены только для мониторинга за процессами бурения.

Некоторые, из ситуаций не предполагают ни какого реагирования в связи с отсутствием средств и возможностей повлиять на них, и решаются на стадии геолого-разведывательных работ, другая часть ситуаций может быть разрешена путем контроля процессов бурения.

Разрешимыми ситуациями являются: газопроявление, нефтепроявление, сбивание верхового при движении верхнего привода с выдвинутыми штопорами, появление сероводорода в буровом растворе, внезапная потеря промывочной жидкости, а именно выход из строя силового блока.

Для предотвращения аварий на буровой, создается система, которая обеспечит непрерывный контроль процессов бурения в штатном режиме и при возникновении внештатных ситуаций.

Основные требования к разрабатываемой автоматизированной системе управления выполнены в соответствии с ГОСТ 14169-93 «Системы наземного контроля процесса бурения нефтяных и газовых скважин. Общие технические требования и методы испытаний».

Дополнительные общие требования рассмотрены согласно ГОСТ 24.104-85 «Автоматизированные системы управления. Общие требования».

Отталкиваясь от данных требований, производится выбор промышленного контроллера.

Все датчики, использованные в системе прописываются в контроллере и при необходимости есть реализуем возможность добавить дополнительный датчик с уже существующим и прописанным параметром, или добавить новый датчик и прописать новый параметр. Все устанавливаемые датчики работают по интерфейсу токовой петли 4...20 мА.

Датчики разделенные по блокам, получают аналоговые показания по виду их измеряемой величины. Далее показания передаются на аналого-цифровой преобразователь (АЦП), который преобразует входной аналоговый сигнал в дискретный код (в двоичный цифровой код). Далее код передается на промышленный контроллер автоматизации, и выводит сигналы на табло бурильщика расположенного в кабине бурильщика, для мониторинга находящимся на смене работником, дублирует

его на табло индикации параметров и передает их по устройству беспроводной связи, представленное передающим радиомодемом, в диспетчерский пункт. В диспетчерском пункте сигнал приходит на принимающий радиомодем, и далее передает показания на промышленный ноутбук. Таким образом, мониторинг за процессами бурения контролируется непосредственно оператором, находящемся в данный момент на рабочем месте, в лице которого выступает буровой мастер, или его сменщик помощник бурового мастера (см. рис. 1).



Рис. 1. Схема структурной модели системы мониторинга процессом бурения нефтяных и газовых скважин

Для создания системы регулирования, необходимо внести в нее пороговые значения датчиков, для взаимодействия их между собой. Также это необходимо для создания системы поддержки принятия решений, которая в свою очередь поможет снизить человеческий фактор, и поможет не допустить возникновения внештатных, приводящих к аварийным, ситуаций.

Для предотвращения выхода из строя силовых блоков системы управления буровыми процессами был создан «байпас». Он предотвратит резкий выход из строя системы, и даст возможность завершить запланированную работу со скважиной.

После подсчета всех необходимых пороговых значений, необходимо создать систему регулирования процессами бурения и связать ее с системой мониторинга за данными процессами.

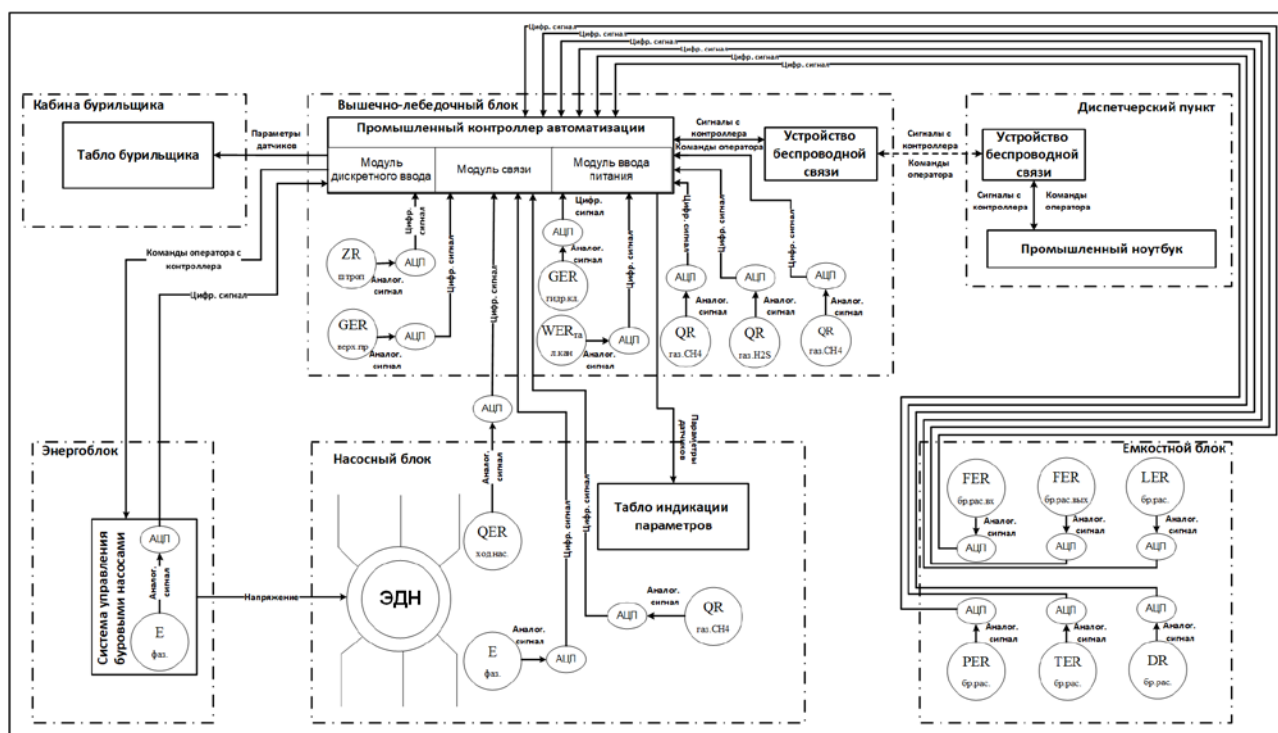
После получения определенных сообщений сформированных системой поддержки принятия решений, на основании показаний датчиков и их сравнения с пороговыми значениями, оператор выбирает необходимое решение между альтернативными вариантами, так как в конечном итоге он и является лицом, принимающим решения (ЛПР). Далее программа АРМ оператора бурения, передает с промышленного ноутбука, сигнал по устройству беспроводной связи находящемуся в диспетчерском пункте, на принимающее устройство находящееся в вышечном-лебедочном блоке. Далее сигнал получает промышленный контроллер. Программа автоматического управления электродвигателями верхнего привода и бурового насоса, ранее предустановленная в промышленном контроллере, формирует сигнал и передает его на выбранный коммутационный аппарат. Он же в свою очередь включает или отключает подаваемое электропитание, за счет реле, на электродвигателях насоса (ЭДН), электродвигатели верхнего привода (ЭДВП) либо на электродвигателе выдвижения штопов (ЭДШ). При достижении аварийного порогового значения газоанализатора, подается питание на светозвуковую сигнализацию. Далее происходит отключение электропитания буровой для недопущения возгорания и последующего взрыва, при отключении ячейки электропитания буровой установки в виде коммутационного аппарата выступает автомат, при возобновлении работы его необходимо взвести в ручную. Для выполнения необходимых этапов при газопроявлении, для ориентации в пространстве, а также недопущению выхода из строя электроники находящейся на буровой, за счет перепадов напряжения, включаются блоки резервного питания.

При переключении силового блока в режим «байпаса», программа передает сигнал контроллера на систему управления буровыми насосами, если процесс не выполнится полностью, реле отключения бурового насоса, прервет подаваемое напряжение на электродвигатель, для дальнейшего решения проблемы. Если же процесс завершается, и система собирает цепь байпаса правильно, буровой насос работает без отключения, с описанными ранее ограничениями в подаваемом литраже бурового раствора, для недопущения выгорания соседних блоков (см. рис. 2).



Рис. 2. Схема структурно-расчетной модель регулирования системы процессов бурения нефтяных и газовых скважин

Для работы системы согласно вышеописанным моделям необходимы алгоритмы действий системы.

Они состоят из: мониторинга процесса бурения, предотвращения возможности потери промывочной жидкости, недопущения сбивания балкона верхнего верхним приводом при выдвинутых штопах, предупреждения газонефтеводопроявления, а также появления сероводорода в буровом растворе.

Последним этапом является программная реализация.

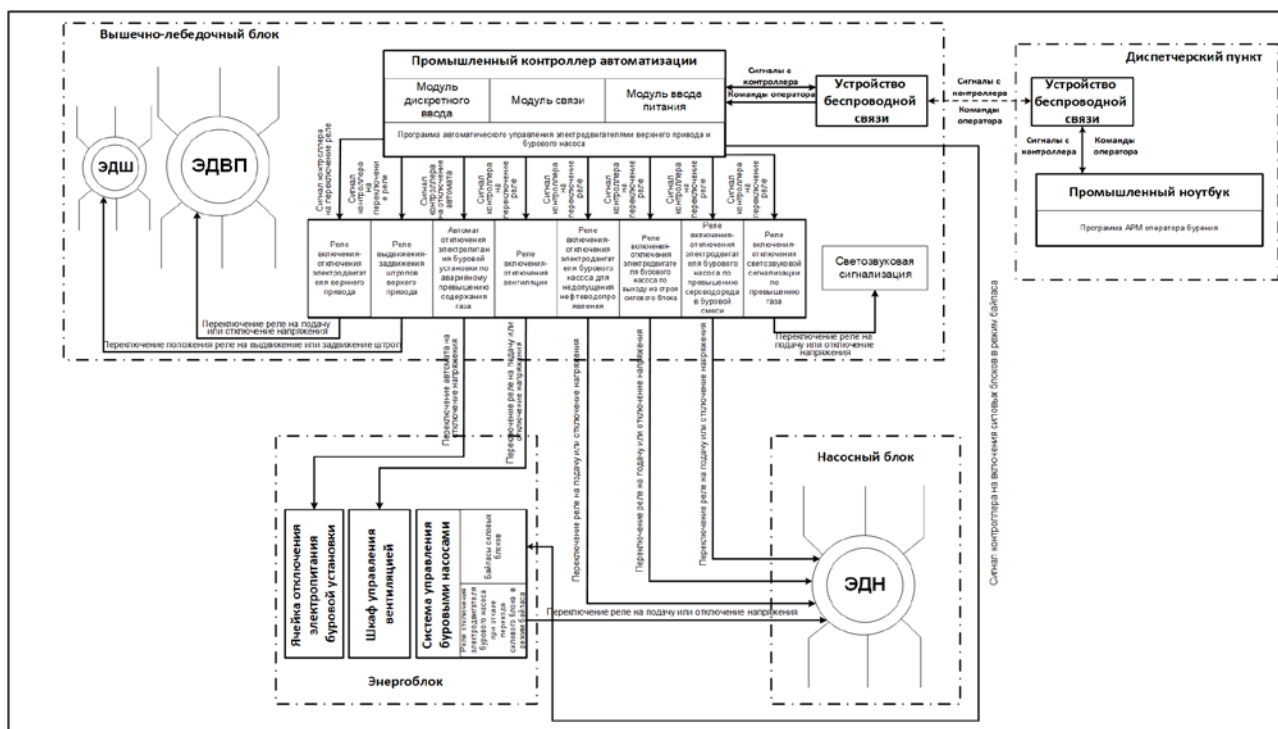
В первую очередь определяются требования для разрабатываемой программной части. В качестве управляющей программы и моделирования для примера был выбран CodeSys 2.3, который может быть заменен другой программой согласно выбранного контроллера. Далее была произведена настройка Open Platform Communications (OPC) для SCADA-среды разработки, которая визуализирует программу АРМ оператора бурения. На основании проведенной работы, была разработана мнемосхема оператора визуально выполняющаяся по подобию программы GeoScan 3.0.

В результате был обеспечен мониторинг за штатными, а также реагирование на внештатные ситуации за счет применения системы контроля и регулирования во время работы нефтегазодобывающей установки.

Разработанная система поддержки принятия решений на буровых установках должна поспособствовать уменьшению аварийности, обезопасить работников буровой от травматизма и смертности во время работы, за счет уменьшения человеческого фактора и своевременного реагирования во время работы при возникновении внештатных ситуациях, а также мониторинга во время бурения для недопущения данных ситуаций. Развитие буровой отрасли является ключевой экономической прерогативой в нашей стране, а безопасность во время работы первоначальной задачей для любого из нас. Дальнейшее развитие системы связано с применением более сложных и автоматизированных решений, построенных на более глубоких алгоритмах и методах решений данных задач.

Библиографический список

1. Втюрин В. А. Автоматизированные системы управления технологическими процессами. Основы АСУТП: учебное пособие. Санкт-Петербург, 2016. 152 с.
2. Гимазетдинов Р. Ф. Информационная система поддержки принятия решений при управлении системой нефтепродуктообеспечения нефтяных компаний // Экономико-математические методы исследования современных проблем экономики и общества. Уфа, 2013 С. 71–76.
3. Латыпова Т. В., Газизова Л. И. Повышение энергоэффективности работы скважинных насосов при использовании частотных преобразователей // Материалы 69-й научно-технической конференции студентов, аспирантов и молодых ученых УГНТУ. Уфа, 2018. С. 315–316.
4. Полкова Е. В., Кузяков О. Н. Система поддержки принятия решений при мониторинге нефтепроводов // Нефть и газ: технологии и инновации. Тюмень, 2021. С. 227–230.
5. Черный С. Г. The problems of automation technological process of drilling oil and gas wells // Программные продукты и системы. 2015. № 2. С. 113–118.

Секция 4
ГУМАНИТАРНЫЕ И ОБЩЕСТВЕННЫЕ НАУКИ
КАК ИСТОЧНИК ФОРМИРОВАНИЯ КУЛЬТУРЫ

Научная статья

УДК 331.1

DOI: 10.24412/ci-37031-2023-2-155-160

ПРОЦЕССНЫЙ ПОДХОД ПРИ ОРГАНИЗАЦИИ
АДАПТАЦИОННЫХ МЕРОПРИЯТИЙ В ОТНОШЕНИИ
НАЧИНАЮЩИХ СОТРУДНИКОВ В СФЕРЕ ДЕЯТЕЛЬНОСТИ
ОБРАЗОВАТЕЛЬНЫХ УЧРЕЖДЕНИЙ ВЫСШЕГО ОБРАЗОВАНИЯ

Бабичев М. А.

*Сибирский институт бизнеса и информационных технологий, г. Омск, Россия,
mixa156@mail.ru, <https://orcid.org/0000-0003-3244-4960>*

Аннотация. Статья посвящена рассмотрению проблемы вхождения в профессию начинающих сотрудников различных сфер деятельности. В качестве примера применения общеприменимых научных подходов и существующих мер развития профессиональных компетенций сотрудников, была рассмотрена сфера детальности начинающего работника высшего образования. Актуальность предмета и рассмотрения и объекта исследования обусловлена регулярными изменениями в требованиях и профессиональных вызовах к специалистам образовательной сферы в условиях современных социально-экономических тенденций.

Ключевые слова: *трудовая адаптация, процессный подход, эволюционный подход, факторы трудовой деятельности.*

PROCESS APPROACH IN ORGANIZING
ADAPTATION MEASURES FOR NOVICE EMPLOYEES IN THE FIELD
OF ACTIVITY OF EDUCATIONAL INSTITUTIONS OF HIGHER EDUCATION

Babichev M. A.

*Siberian Institute of Business and Information Technologies, Omsk, Russia,
mixa156@mail.ru, <https://orcid.org/0000-0003-3244-4960>*

Abstract. The article is devoted to the problem of entry into the profession of novice employees in various fields of activity. As an example of the application of generally applicable scientific

approaches and existing measures for the development of professional competencies of employees, the sphere of detail of a novice higher education worker was considered. The relevance of the subject and consideration and the object of research is due to regular changes in the requirements and professional challenges for specialists in the educational field in the context of modern socio-economic trends.

Keywords: *labor adaptation, process approach, evolutionary approach, labor activity factors.*

Существующие тренды современного общества и тенденции социально-экономической среды, ставят перед организациями различных сфер деятельности задачу по совершенствованию управленческих процессов с целью обеспечения стандартов ведения деятельности. В частности, вызовы, стоящие перед образовательной средой и организациями высшего образования в частности, формируют требования для решения ряда проблем, связанных с обеспечением не только с соблюдением современных стандартов, но и в части развития социально-экономической системы страны в целом.

Современные работники сферы высшего образования призваны стать носителями идей обновления образования на основе сохранения и приумножения его лучших отечественных традиций и учета мирового опыта. На сегодняшний день модернизация образования во многом зависит от готовности кадрового состава вузов к ее реализации.

Особой актуальностью в рамках современных тенденций модернизации системы образования обладает вопрос развития профессиональных компетенций работников сферы высшего образования, начинающих свою профессиональную деятельность.

Исследования трудовой адаптации, а также сложившееся в экономике труда структурирование процесса адаптации включают в себя факторы трудовой адаптации. К факторам трудовой адаптации относятся условия, влияющие на течение, сроки, темпы и результат этого процесса. Например, Д.А. Аширов выделяет группы факторов: личностные (стаж, образование, профессиональная мотивация и т. д.) и производственные (содержание трудовой деятельности, условия труда и правила внутреннего распорядка, руководство и т. д.) [1]. М.Н. Крутцова приводит следующие факторы, как пример факторов трудовой адаптации, свойственных успешному прохождению данного процесса в современной России: положительная корпоративная культура; высокий уровень образования сотрудника; материальный достаток адаптируемых субъектов; при-

надлежность к определенной социально-профессиональной группе [3]. Помимо приведенных примеров, к факторам данного процесса также относят социологические, психологические, производственные и другие факторы. Также стоит отметить разделение факторов трудовой адаптации на внешние и внутренние. Например, В.И. Долгова, А.Г. Фролов определяют внешние и внутренние факторы адаптации работников сферы высшего образования [2]. К внутренним факторам адаптации относятся качества, умения, особенности поведения, свойственные начинающему работнику. Внешние факторы формируются в трудовой среде и представляют собой совокупность условий профессиональной среды (коллектива) и материальных, социальных факторов трудовой деятельности [5].

Процессный подход рассматривает первичную трудовую адаптацию как процесс, обладающий особой структурой и характеристиками. Процессный подход рассматривает любую деятельность как процесс, обладающий входами и выходами. Также процессный подход рассматривает любую организацию как систему взаимосвязанных процессов, которые связаны с миссией и функцией организации. Применяя процессный подход к первичной трудовой адаптации работника сферы высшего образования, автор рассматривает вуз как систему взаимосвязанных процессов, в которую входит процессы трудовой адаптации. Автор текущего исследования делает вывод о том, что первичная трудовая адаптация может рассматриваться как процесс, обладающий необходимыми для процессного подхода признаками. Процессный подход предполагает наличие ключевых элементов. К таким ключевым элементам относятся:

- вход процесса;
- выход процесса;
- ресурсы;
- владелец процесса;
- потребители и поставщики процесса;
- показатели процесса.

Объединяющим элементом большинства определений адаптации является позиционирования адаптации как процесса. Примеры существующих определений адаптации как процесса приведены в Приложении 1.

Учитывая то, что адаптация с позиции многих исследователей определяется как процесс, в текущей работе при уточнении первичной трудовой адаптации используется процессный подход. Модели процессного подхода подразделяют-

ся на каноническую, кибернетическую, иерархическую и сетевую [4]. Для описания первичной трудовой адаптации автор текущего исследования использует кибернетическую модель процессного подхода (рисунок 1).

К входам процесса относятся различные виды потребляемых ресурсов. К возможным входам кибернетической модели процессного подхода относятся материальные, информационные, финансовые ресурсы. Материальные ресурсы составляет имущественная база, обеспеченность начинающего сотрудника в период первичной трудовой адаптации необходимыми источниками информации, самообразования и саморазвития. Материальную базу формирует руководство организации работодателя, государственная поддержка сферы деятельности, текущее состояние ресурсной обеспеченности сферы.

Информационные ресурсы формируются из возможных и доступных источников для самообразования, системы нормативных документов, должностных инструкций и иных документов, регламентирующих и описывающих деятельность работника. Финансовые ресурсы представляют собой систему финансового стимулирования, к которой относится экономические льготы, регулярная заработная плата, отвечающая требованиям рынка труда, дополнительное материальное стимулирование со стороны работодателя и государства.



Рис. 1. Кибернетическая модель процессного подхода

Объект управления представляет собой работник, находящийся в процессе первичной трудовой адаптации. Процесс адаптации проходит с учетом совокупности ресурсов под влиянием субъекта управления.

Субъектом управления является руководство организации и состав трудового коллектива с опытом трудовой деятельности, которые могут выступать в роли наставников либо руководителей в период первичной адаптации.

Внешнюю среду формируют факторы нормативного регулирования и изменения в законодательстве.

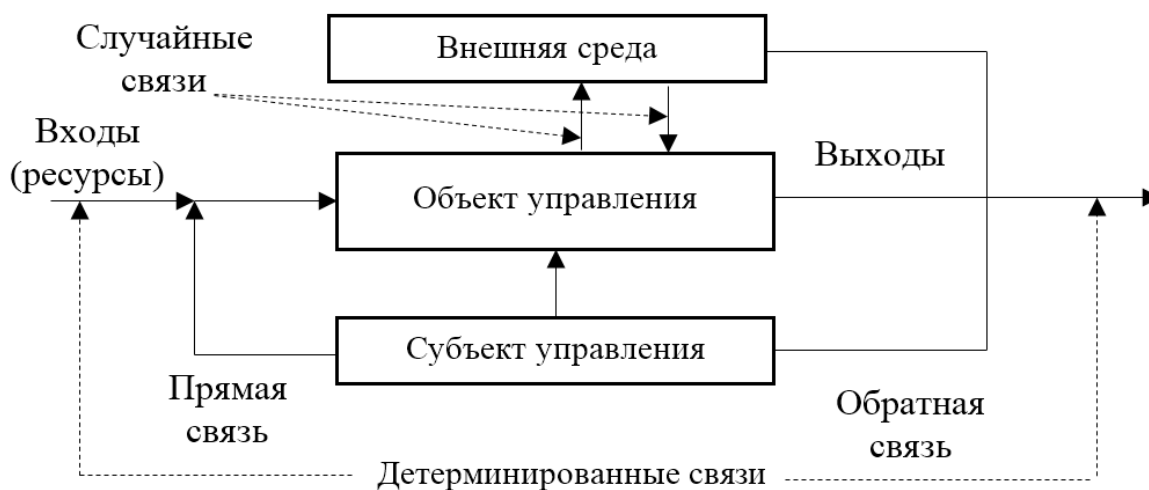
Выходом кибернетической модели процессного подхода первичной трудовой адаптации является сотрудник с завершенным процессом первичной трудовой адаптации.

Особенность первичной трудовой адаптации в процессном подходе состоит в том, что потребление ресурсов на входе кибернетической модели осуществляется сотрудником впервые и требует отдельной проработки и уточнения. Стоит заметить, что первичная и вторичная трудовая адаптации имеют отличия в элементах модели процессного подхода. В частности, входы процесса вторичной адаптации представляют собой информационные ресурсы, направленные на ознакомление работника с особенностями и отдельными элементами трудовой деятельности, а в первичной трудовой адаптации требуются как обучающие, так и информационные ресурсы. Начинаящий работник в условиях первичной трудовой адаптации владеет определенным набором знаний и навыков, но отсутствие опыта их применения требует дополнительных мер и ресурсов как на входе, так и в процессе прохождения периода адаптации.

Таким образом, с позиции применения процессного подхода первичная трудовая адаптация является процессом, в котором происходит приспособление работника и организации в новых профессиональных, социальных и организационно-экономических условиях труда. Данный процесс начинается в момент начала трудовой деятельности, а в завершении процесса первичной трудовой адаптации начинающий работник проходит приспособление к трудовой среде.

Применение процессного подхода к трактовке и описанию адаптационных процессов в вузах и включение базовых элементов данного подхода в структуру кадровой политики, позволит организациям высшего образования структурно представить процесс профессионального становления работника. Данное представление может выступать основой для распределения ключевых элементов управления персоналом в части взаимодействия работника с внешней средой по отношению к организации, либо в процессе вхождения в профессиональное сообщество. Динамизм практического освоения профессии и логич-

ность процесса адаптации позволит начинающему специалисту образовательной отрасли расширить горизонты планирования своей деятельности и сформировать целевые ориентиры как с позиции стратегического апекса организации, так и с позиции траектории личного карьерного становления и развития.

Библиографический список

1. Аширов Д. А., Резниченко Л. А. Управление персоналом. М., 2004. 193 с.
2. Долгова В. И., Мельник Е. В., Моторина Ю. В. Адаптация молодых специалистов в образовательном учреждении // Концепт. 2015. С. 76–80.
3. Крутцова М. Н. Наставничество как форма адаптации государственных гражданских служащих // Вестник ГУУ. 2017. № 3. С. 184–188.
4. Репин В., Елиферов В. Процессный подход к управлению. Моделирование бизнес-процессов. М.: Манн, Иванов и Фербер, 2013, 544 с.
5. Фролов А. Г. Адаптации преподавателя к профессионально-педагогической деятельности в высшей школе. URL: http://elibrary.lt/resursai/Uzsienio%20leidiniai/IEEE/Russian/2006/Nr%202/OTO_2006_2_03.pdf

Научная статья

УДК 37.026.4

DOI: 10.24412/cl-37031-2023-2-161-169

МЕТОДИЧЕСКИЕ АСПЕКТЫ ИСПОЛЬЗОВАНИЯ УСЛОВНО-ГРАФИЧЕСКОЙ НАГЛЯДНОСТИ В КУРСЕ ЛОГИКИ

Бабичева И. В.

*Сибирский институт бизнеса и информационных технологий, г. Омск, Россия,
ivbabicheva@mail/ru, <https://orcid.org/0000-0001-7025-7387>*

Аннотация. В статье автор рассматривает вопросы реализации условно-графической наглядности при обучении логике. Проведен анализ использования условно-графических средств в педагогике. Показаны разнообразные подходы схематизации учебной информации по логике на конкретных примерах, разработанных автором. Особое внимание уделяется компоновке материала для концептуальных и сравнительных таблиц. При формировании материала автор исходил из того, что схематизация должна разумно сочетать в себе возможности логического и наглядно-образного мышления обучаемых.

Ключевые слова: *условно-графическая наглядность; логика; схематизация.*

METHODOLOGICAL ASPECTS OF THE USE OF CONDITIONAL-GRAPHIC VISUALIZATION IN THE COURSE OF LOGIC

Babicheva I. V.

*Siberian institute of business and information technologies, Omsk, Russia,
ivbabicheva@mail/ru, <https://orcid.org/0000-0001-7025-7387>*

Abstract. In the article, the author considers the implementation of conditional-graphic visualization in teaching logic. The analysis of the use of conditional-graphic means in pedagogy is carried out. Various approaches to the schematization of educational information in logic are shown on specific examples developed by the author. Particular attention is paid to the layout of the material for conceptual and comparative tables. When forming the material, the author proceeded from the fact that schematization should reasonably combine the possibilities of logical and visual-figurative thinking of students.

Key words: *conditional-graphic visualization, logic, schematization.*

Введение

Каждый уважающий себя преподаватель при подготовке к занятиям, задается вопросом: «Как помочь обучающимся усвоить большой объем абстрактной информации?».

Согласно исследованиям педагогической психологии, 30% информации мы запоминаем из того, что мы видим (см. рисунок 1).



Рис. 1. Процесс запоминания информации

При этом, знания обучающихся формируются через учебный текст в среднем в 25-30% случаев, через иллюстративный материал – до 10-15%, через практические мероприятия и тренинги – до 35% , при правильно выбранной методике обучения и методических средствах – около 25%, через тесты – не более 5%.

Итак, чем более разнообразны чувственные восприятия учебного материала, тем лучше он усваивается. Эта закономерность нашла отражение в дидактическом принципе наглядности.

Установлено, что эффективность обучения зависит от привлечения к восприятию всех органов чувств. Я.А. Коменский в XVII веке писал: «...если какие-либо предметы можно воспринять несколькими чувствами, пусть они сразу схватываются несколькими чувствами» [3]. В теоретических разработках И. Г. Песталоцци чувственный опыт преобладает над словом. Визуальные источники активизируют мыслительные процессы, заставляют мышление искать

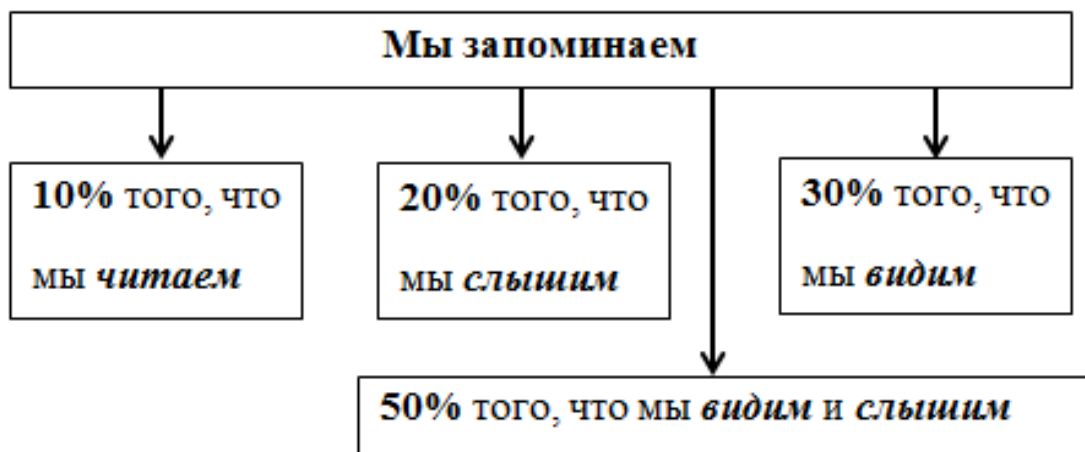
новые решения возникших проблем. В этой связи наглядность способствует всестороннему развитию школьника уроке.

Высокая степень обобщенности содержания учебных дисциплин, изучаемых в вузах, выдвигает на первое место условно-графическую наглядность – это когда представления и понятия формируются с помощью условных знаков. Она включает в себя схемы, графики, таблицы, диаграммы, кластеры, опорные конспекты и др.

В педагогике накоплен большой опыт использования каждого вида условно-графических средств в отдельности. В частности, Н.Е. Лукьянов считает, что использование схем и таблиц способствует выявлению существенных признаков изучаемого объекта, способствует формированию абстрактного и понятийного мышления у обучающихся [5]. Н.В. Калмыкова считает методику опорных конспектов в профессиональном образовании наиболее эффективной и для студентов и для педагогов. Система интересна тем, что позволяет удачно сочетать новые подходы к обучению и устоявшиеся методические приемы традиционной системы. Неотъемлемой частью данной системы является рефлексия, как один из компонентов учебной деятельности обучающихся, реально повышается уровень понимания и осмысления изучаемого материала [4]. Как отмечает Т. Ю. Перегудова, грамотное применение разнообразных наглядных средств способствует росту скорости восприятия учебного материала, помогает обучаемым не потеряться в большом объеме информации [6].

Задачами данной работы является рассмотрение различных приемов структурирования учебной информации и вариантов сочетания основных средств условно-графической наглядности в курсе логики.

Основной текст

Учитывая специфику предмета «Логика», нами активно использовались такие виды условно-графических средств, как таблицы и схемы.

Разнообразные подходы схематизации учебной информации по логике покажем на примерах из разработанного нами учебного пособия [2]. Данное пособие мы рекомендуем использовать студентам на этапе первичного закрепления теоретических знаний, полученных на лекции. В нем рассматривается понятийный аппарат дисциплины, решение сходных по условиям практических задач, предлагаются тестовые задания для самоконтроля.

Весь лекционный материал нами оформлен в виде таблиц. Принцип – «чем больше иллюстраций, тем лучше» рассматриваем, как ложный. Иллюстративный материал используем в следующих случаях:

- в местах, трудных для понимания учебного материала, требующих дополнительного наглядного разъяснения;
- для обобщений и систематизации тематических смысловых блоков;
- для общего «оживления» учебного материала и повышения мотивации [1, с. 267].

Большая часть таблиц имеет следующую структуру: левая часть таблицы содержит теоретический материал, в правой части приводятся поясняющие примеры. Наличие примеров позволяет сразу переносить теоретический материал в практическую плоскость. Пример такой таблицы приведен ниже (см. таблица 1).

Для сопоставления нескольких понятий нами включены в конспект лекций *концептуальные таблицы*. Пример компоновки материала для такой таблицы – таблица 2.

Таблица 1

Виды определений

<pre> graph TD A[Определения] --> B[По характеру определяемого понятия] A --> C[По характеру определяющего понятия] B --> D[номинальные] B --> E[реальные] C --> F[явные] C --> G[неявные] </pre>	
<i>Виды</i>	<i>Примеры</i>
<i>Реальное определение – раскрывает содержание понятия, обозначающего объект (посвящены объектам)</i>	<i>«Термометр – это физический прибор для измерения температуры»</i>
<i>Номинальное определение – раскрывает значение термина, которым выражено понятие (посвящены словам)</i>	<i>Слово «термометр» обозначает физический прибор для измерения температуры</i>

Окончание табл. 1

<p><i>Явное определение</i> – раскрывает содержание понятия прямо $DFn=Dfd$</p> <p><i>Явные</i></p> <ul style="list-style-type: none"> – родовитое (определение через род и видовое отличие состоит из 2 этапов: 1 этап – поиск ближайшего рода 2 этап – поиск ближайшего вида – генетические (содержится способ образования понятия), – операциональное. 	<p>Родовитое: «Термометр – физический прибор для измерения температуры»</p> <p>Ближайший род: «физический прибор».</p> <p>Ближайший вид: «для измерения температуры»</p> <p>Генетическое: «Шар есть геометрическое тело, образованное вращением круга вокруг одного из своих диаметров»</p> <p>Операциональное: «Кислота – это жидкость, окрашивающая лакмус в красный цвет»</p>
<p><i>Неявное определение</i> – раскрывает содержание понятия с помощью контекста</p> <p><i>Неявные</i>: контекстуальные, остенсивные (определение путем показа объекта, который этим термином обозначают), аксиоматические</p>	<p>Контекстуальное: «Во время эксперимента термометры зафиксировали температуру в $1000^{\circ}C$»</p> <p>Остенсивное:</p> <ul style="list-style-type: none"> – Что такое красный цвет? – Вот у этого предмета красный цвет

Таблица 2

Основные логические характеристики понятий

<i>Логические характеристики понятия</i>	
<p><i>Содержание понятия</i> – совокупность существенных признаков, мыслимых в данном понятии</p>	<p><i>Объем понятия</i> – множество, класс однородных предметов, мыслимых в данном понятии.</p> <p>Для обозначения объема понятия в логике используют <i>круги Эйлера</i></p>
<i>Понятие «квадрат»</i>	
	 <p>Объем: маленький, большой, синий, желтый и т.д.</p>

Окончание табл. 2

<i>Понятие «четное число»</i>	
<i>Признак:</i> делится на 2	<i>Объем:</i> 2,4,6,8,..., 2n
Связь между содержанием и объемом понятия	
<i>Понятие «человек»</i>	
<i>Признаки:</i> разум	<i>Объем:</i> очень широкий (любое существо с разумом)
<i>Понятие «мужчина»</i>	
<i>Признаки:</i> разум, пол	<i>Объем:</i> уже (мужчин меньше, чем людей)
<i>Понятие «русский мужчина»</i>	
<i>Признаки:</i> разум, пол, национальность	<i>Объем еще уже:</i> (русских мужчин намного меньше, чем мужчин и людей)
<i>Вывод:</i> каждое последующее понятие богаче предыдущего по содержанию, но уже по объему	
	<p>Закон обратного отношения: с уменьшением содержания увеличивается его объем и наоборот с увеличением объема уменьшается содержание</p>



При обучении решению задач по логике обязательно должна присутствовать алгоритмизация. Пример компоновки материала для таблицы, содержащей алгоритм решения задачи – таблица 3.

Таблица 3

**Алгоритм определения отношений между понятиями
 с помощью круговых схем Эйлера**

<p><i>Шаги алгоритма определения отношений между понятиями с помощью круговых схем Эйлера</i></p>	<p><i>Пример.</i> Показать с помощью кругов Эйлера отношения между понятиями: <i>A</i> «стакан», <i>B</i> «стакан с ручкой», <i>C</i> «разбитый стакан», <i>D</i> «Большой стакан»</p>
---	---

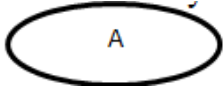
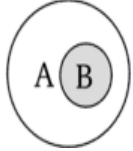
Окончание табл. 3

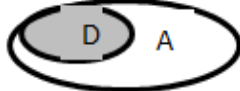
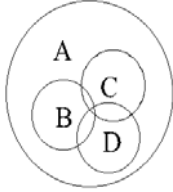
<p>1. В списке понятий выбрать <i>самое широкое по объему</i>, то есть такое, которое включает в себя наибольшее количество предметов.</p>	<p>Среди понятий «стакан», «стакан с ручкой», «разбитый стакан», «большой стакан» самое широкое по объему первое понятие – «стакан».</p> 
<p>2. Установить отношение со следующим понятием. При этом необходимо проверять методом перебора все соотношения, возникающие между понятиями. Пусть <i>A</i> – самое широкое по объему понятие. Удостоверившись, что <i>A</i> – это род, а понятие <i>B</i> – это вид, зарисовать отношение между родом и видом как отношение подчинения. Затем по этой же схеме установить отношения между понятием <i>A</i> с оставшимися понятиями.</p>	<p>Понятия «стакан» и «стакан с ручкой» образуют отношение подчинения. Чтобы проверить правильность вывода, надо задать вопрос: «Стакан с ручкой» – это «стакан»? Действительно, «стакан» – это род, а «стакан с ручкой» – это вид, зарисовать отношение между родом и видом как отношение подчинения.</p> <p>Между понятием «стакан» с оставшимися понятием тоже имеет место отношение подчинения.</p>   
<p>Установить отношения всеми оставшимися понятиями в целом.</p>	<p>Исходя из того факта, что каждый из стаканов с ручкой может быть одновременно и большим, и разбитым, изображаем отношение пресечения с помощью пересекающихся кругов.</p> 

Кроме концептуальных таблиц, нами в пособии активно используются *сравнительные таблицы*. К примеру, сравнительная таблица 4 напоминает студентам основные законы алгебры множеств из математики и эквивалентные им законы из алгебры логических функций. У студентов появляется возможность сопоставить обозначения из двух алгебр. Для большей наглядности некоторые законы поясняются на кругах Эйлера. Такой подход к структурированию содержания значительно ускоряет по времени мысленное осмысление студентами материала.

Эквивалентные соотношения в булевых алгебрах

Эквивалентные соотношения

Алгебра логических функций

$$x \wedge x = x$$

$$x \vee x = x$$

$$x \wedge y = y \wedge x$$

$$x \vee y = y \vee x$$

$$x \wedge (x \vee y) = x$$

$$x \vee (x \wedge y) = x$$

$$(x \wedge y) \wedge z = x \wedge (y \wedge z) = x \wedge y \wedge z$$

$$(x \vee y) \vee z = x \vee (y \vee z) = x \vee y \vee z$$

$$x \vee (y \wedge z) = (x \vee y) \wedge (x \vee z)$$

$$x \wedge (y \vee z) = (x \wedge y) \vee (x \wedge z)$$

$$\overline{x \vee y} = \overline{x} \wedge \overline{y} ; \overline{x \wedge y} = \overline{x} \vee \overline{y}$$

x	y	$\overline{x \vee y}$	$\overline{x \wedge y}$
0	0	1	1
0	1	0	0
1	0	0	0
1	1	0	0

Алгебра множеств

$$A \cap A = A$$

$$A \cup A = A$$

$$A \cap B = B \cap A$$

$$A \cup B = B \cup A$$

$$A \cap (A \cup B) = A$$

$$A \cup (A \cap B) = A$$

$$(A \cap B) \cap C = A \cap (B \cap C) = A \cap B \cap C$$

$$(A \cup B) \cup C = A \cup (B \cup C) = A \cup B \cup C$$

$$A \cup (B \cap C) = (A \cup B) \cap (A \cup C)$$

$$A \cap (B \cup C) = (A \cap B) \cup (A \cap C)$$

$$\overline{A \cup B} = \overline{A} \cap \overline{B} ;$$

$$\overline{A \cap B} = \overline{A} \cup \overline{B}$$

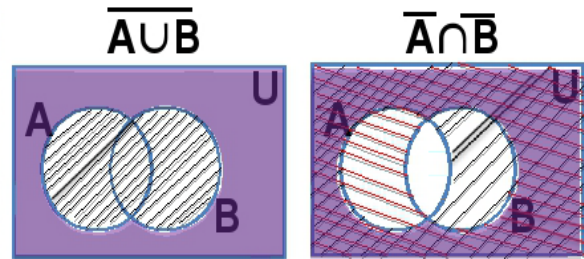

$$\overline{\overline{x}} = x$$

$$\overline{\overline{A}} = A$$

$$x \wedge 1 = x ; x \wedge 0 = 0 \quad A \cap U = A \quad A \cap \emptyset = \emptyset$$

$$x \vee 1 = 1 ; x \vee 0 = x \quad A \cup U = U \quad A \cup \emptyset = A$$

$$p \wedge I = p$$

$$p \vee L = p$$

$$p \vee I = I$$

$$p \wedge L = L$$

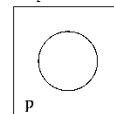
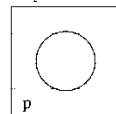
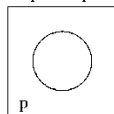
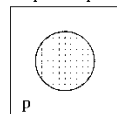

$$x \wedge \overline{x} = 0$$

$$x \vee \overline{x} = 1$$

$$p \vee \overline{p} = I$$

$$p \wedge \overline{p} = L$$

$$A \cup \overline{A} = U$$

$$A \cap \overline{A} = \emptyset$$

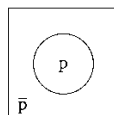
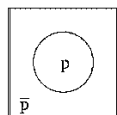

Для организации самоконтроля в пособие нами включены специально сконструированные задания, направленные на обеспечение пооперационного формирования мыслительных процессов при решении практических задач по

логике. Решение задач приводится с пробелами для вписывания слов, формул, рисунков. К примеру, для геометрического способа проверки правильности ПКС студенту на каждом, выделенном нами, этапе предлагается самостоятельно зарисовать диаграмму Эйлера. Для анализа видов мышления разработаны *классификационные таблицы*. К примеру, студентам предлагается классифицировать понятия по объему на пустые, единичные, общие, а также вписать свои понятия.

Заключение

Как показывает опыт работы, предлагаемые приемы и подходы к структуризации учебного материала по логике позволяют эффективно организовать самостоятельную работу на начальном этапе ознакомления с теоретическим материалом. Улучшаются функции долговременного запоминания за счет широкого использования зрительных образов, усиливается концентрация внимания, формируются навыки работы с графическим материалом, усиливается мотивация, ускоряется темп учебных действий. Данные приемы и подходы структуризации могут быть перенесены на другие дисциплины.

Библиографический список

1. Бабичева И. В. Методические аспекты разработки справочных таблиц по математике для экономистов // Социально-экономические и правовые системы стран евразийской экономической интеграции. 2021. С. 265–271.
2. Бабичева И. В. Логика в таблицах, рисунках и схемах: учебное пособие. М.: РУСАЙНС, 2021. 198 с.
3. Коменский Я. А. Великая дидактика / Избранные педагогические сочинения. М., 1982.
4. Калмыкова Н. В., Петряева С. Ф. Опорный конспект как один из способов представления учебной информации // Молодой ученый. 2015. № 11.1 (91.1). С. 53–58.
5. Лукьянов Н. Е. Метод наглядности на уроках права и обществознания // Устойчивое развитие науки и образования. 2019. № 3. С. 167–172.
6. Перегудова Т. Ю. Наглядное обучение на уроках истории // Актуальные направления научных исследований: от теории к практике. 2016. № 1 (7). С. 144–145.

Научная статья

УДК 159.9/001

DOI: 10.24412/cl-37031-2023-2-170-180

ПСИХОЛОГИЯ: МЕЖДИСЦИПЛИНАРНЫЕ СВЯЗИ (АНАЛИЗ ТЕМ)

Бугаев К. В.

*Сибирский институт бизнеса и информационных технологий, г. Омск, Россия,
kbugaev@yandex.ru*

Аннотация. В статье автор методами наукометрического анализа массива диссертационных работ за период 2019-2021 гг показывает межпредметные связи психологии с близкими к ним дисциплинами – биология, медицина (психиатрия), социология, философия. В частности получены следующие результаты: выявлены междисциплинарные дескрипторы (встречаются в нескольких дисциплинах); определена доля совпадающих дескрипторов психологии с иными науками изучаемого ряда; установлены доминирующие дескрипторы (на которые приходится не менее половины общей суммы весов). Исследование будет полезно изучающим межпредметные связи педагогики и психологии.

Ключевые слова: *психология, межпредметные связи, междисциплинарность, наукометрия, библиометрия, темы, диссертации.*

PSYCHOLOGY: INTERDISCIPLINARY CONNECTIONS (TOPIC ANALYSIS)

Bugaev K. V.

*Siberian Institute of Business and Information Technologies, Omsk, Russia,
kbugaev@yandex.ru*

Abstract. In the article, the author, using the methods of scientometric analysis of an array of dissertations for the period 2019-2021, shows the interdisciplinary connections of psychology with disciplines close to them - biology, medicine (psychiatry), sociology, philosophy. In particular, the following results were obtained: interdisciplinary descriptors (found in several disciplines) were identified; the share of coinciding descriptors of psychology with other sciences of the studied series was determined; dominant descriptors are established (accounting for at least half of the total weights). The study will be useful for those who study interdisciplinary connections between pedagogy and psychology.

Keywords: *psychology, interdisciplinary connections, interdisciplinarity, scientometrics, bibliometrics, topics, dissertations.*

Психологические знания востребованы практически во всех сферах жизнедеятельности человека – специалисты справедливо отмечают: «В настоящее время психология преподаётся практически во всех вузах» [2, с. 37]. В частности весьма сильны связи психологии с педагогикой – «формирование нового знания в разделе «Педагогика» часто становится невозможным без опоры на психологические знания... Взаимопроникновение отдельных дисциплин способствует целостному восприятию психолого-педагогических явлений и процессов» [1, с. 31,33]. Не исключением является также медицина – «Знание психологии и педагогики может помочь будущему врачу эффективно реализовать себя в творческой деятельности, гармонизировать процессы общения с пациентами» [3, с. 59]. Но и в принципе специалисты указывают на важность психологических знаний во многих областях, поскольку «тенденция междисциплинарности, интеграции различных научных областей, преодоления разделяющих их «ведомственных» границ может быть отнесена к числу основных современных тенденций в социокультурном развитии человечества» [4, с. 5].

Связи психологии интуитивно понятны, но интересен вопрос каковы их объективные показатели? Мы попытаемся изучить эту проблему, выполнив обзор научных трудов методами наукометрии – нас интересует вопрос о том, какие имеются общие с ней темы у близких к психологии дисциплин. Таким образом, применяя методы библиометрического анализа мы проведем исследование массива диссертаций из базы Российской государственной библиотеки за период 2019-2021 гг. по следующим наукам: психология, педагогика, биология, медицина (психиатрия), социология, философия.

Изучим указанный публикационный массив методом анализа дескрипторов – лексических единиц (слов, словосочетаний), служащих для выражения основного смыслового содержания текста и характеризующиеся смысловым весом (от 1 до 100). Напомним, что дескриптор – это единица языка, соответствующая определенному ключевому или базовому понятию, включенному в тезаурус. Это термин со строго фиксированным значением, без синонимов.

Нами произведено следующее:

1. Из названий работ по всем шести дисциплинам выделены дескрипторы – их общее количество составило 905.
2. Осуществлена лемматизация (процесс приведения словоформы к лемме – её нормальной (словарной) форме) полученных дескрипторов (указанное вы-

полнено для дальнейшего единообразного представления полученных слов-дескрипторов).

3. С полученными данными проводились дальнейшие исследования.

Нами получены данные, характеризующие по дисциплинам процент дескрипторов, которые встречаются в нескольких дисциплинах (назовем их «междисциплинарные дескрипторы») – см. таблицу 1.

Таблица 1

Междисциплинарные дескрипторы (% по наукам)

Биология	Медицина (психиатрия)	Педагогика	Психология	Социология	Философия
37,3	33,1	33,1	53,2	34,1	24,1

Графическое представление – см. рис. 1.



Рис. 1. Междисциплинарные дескрипторы
(% по наукам)

Можно наблюдать, что наиболее нагруженная междисциплинарными дескрипторами наука – это психология; наименее – философия.

Далее исследуем долю совпадающих дескрипторов (по сумме их весов от общего веса всех дескрипторов) психологии с иными науками изучаемого ряда – см. таблицу 2.

Таблица 2

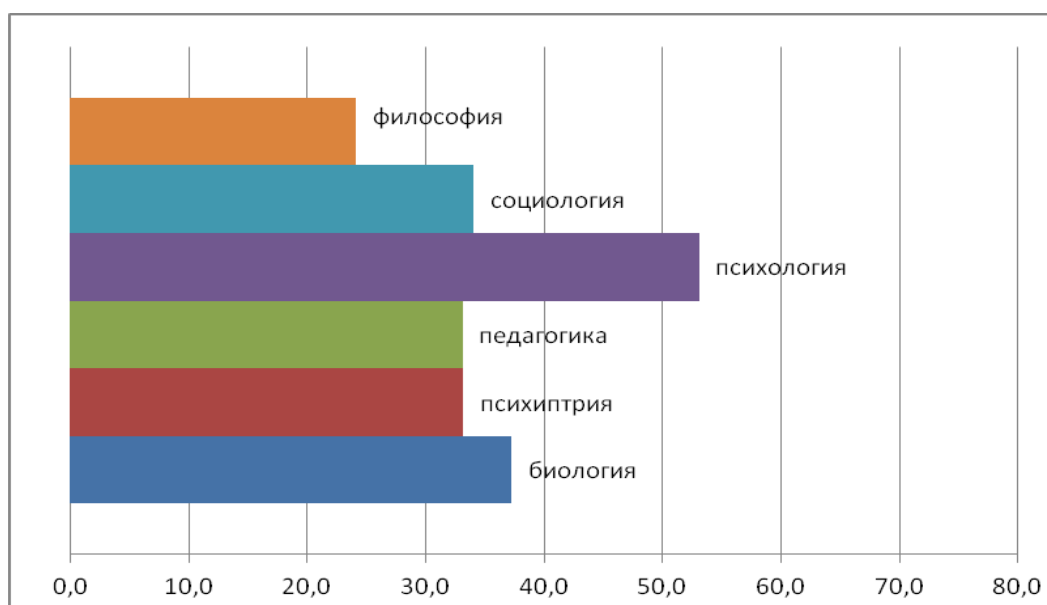
Доля совпадающих дескрипторов психологии с иными науками (%)

Биология	Медицина (психиатрия)	Педагогика	Социология	Философия
6,7	23,8	40,7	5,2	7,8

Графическое представление – см. рис. 2.



Рис. 2. Доля совпадающих дескрипторов психологии с иными науками (%)

Мы видим, что наибольшая доля совпадений дескрипторов у психологии с педагогикой; наименьшая – с социологией.

Далее изучая сумму весов дескрипторов можно показать те из них, на которых приходится не менее половины общей суммы весов – назовем их «доминирующие дескрипторы» (т.е. наиболее употребляемые, весомые). Таковых выявлено 14. Покажем их – см. таблицу 3 (напомним – они лемматизированы).

Таблица 3

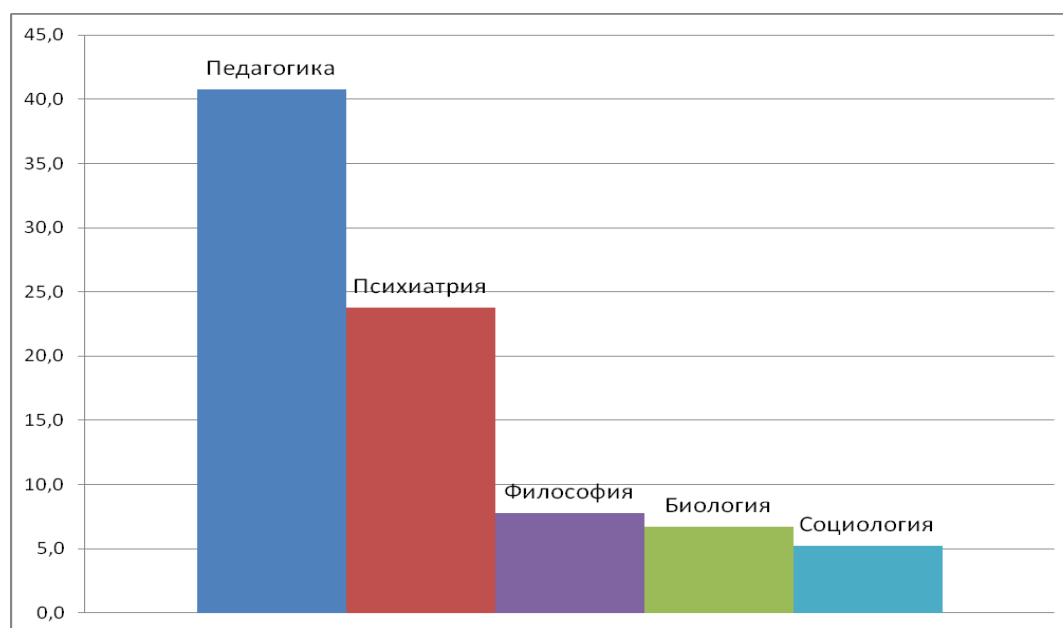
Доминирующие дескрипторы

Дескриптор	2019	2020	2021	Сумма весов	Ранг
психологический	99	100	99	298	1
деятельность	99	99	99	297	2
социально социальный-психологический	99	99	99	297	2
студент	99	99	99	297	2
психологический особенность	99	91	87	277	3
подростковый подросток	47	99	78	224	4
профессиональный деятельность	49	65	99	213	5
сотрудник	14	93	99	206	6
личностный	99	104	0	203	7
вуз	0	99	99	198	8
социально социальный	0	99	99	198	8
педагогический	0	61	99	160	9
курсант	0	81	56	137	10
психолого-педагогический	0	52	81	133	11

Анализ этих данных позволяет увидеть, что, прежде всего, дискурс в к психологии нацелен на социальные и педагогические проблемы.

Попытаемся также методом анализа дескрипторов названий работ изучаемого массива, выявить новые и актуальные направления исследований.

Напомним, что с определенными ограничениями возможно утверждать, что высокие показатели смыслового веса дескриптора указывают на высокую актуальность проблемы, данными дескрипторами описываемой – мы назвали её библиометрической актуальностью. При этом показатели актуальности и новизны находятся (применительно к рассматриваемому нами методу) в обратном отношении – высокие показатели суммарного веса дескрипторов, описывающих проблему, указывают чаще всего на её актуальность, но сам факт весомого отражения проблемы в дискурсе снижает новизну. И чем меньше будет общая сумма весов дескрипторов, описывающих проблему (тему, направление исследования), и чем за меньший интервал времени от точки настоящего она обсуждается – тем новизна у данной проблемы выше. Будем также считать, что но-

визна также снижается по экспоненциальному закону – в условно настоящем её значение максимально, а за определенный период времени назад она снижается до несущественных значений.

Покажем результаты расчет веса дескрипторов из Психологии с учетом убывания новизны. Дескрипторы лемматизированы и показаны по убыванию их веса и, соответственно, по возрастанию новизны (чем меньше суммарный вес дескрипторов, описывающих тему, тем выше новизна) – в целях экономии места показаны по 10-ть значимых дескрипторов из верхней и нижней частей этого списка – см. таблицу 4.

Таблица 4

Удельные веса дескрипторов Психологии с учетом убывания новизны

Дескриптор	Вес	Дескриптор	Вес
психологический	149,19	• криминальный	1,76
деятельность	148,82	• МВД россия	1,76
социально психологический	148,82	• психологический условие	1,76
студент	148,82	• отношение	1,51
вуз	135,42	• дошкольный	1,47
социально социальный	135,42	• ребенок дошкольный возраст	1,1
сотрудник	135,11	• мать	1,1
психологический особенность	133,88	• межличностный	1,1
профессиональный деятельность	129,54	• ребенок	1,1
педагогический	121,44	• ценностный-смысловой	0,41

Наибольшей новизной согласно предложенному методу обладают темы, находящиеся внизу списка (в таблице это номера дескрипторов 111-120). При этом наибольшей степенью библиометрической актуальности обладают темы в верхней части списка (в таблице это номера дескрипторов 1-10).

Поэтому для целей выбора оптимального направления исследований по соотношению «актуальность темы – новизна темы» исследователю можно предложить обратить больше внимание на темы, находящиеся в средней части списка, приведем часть из них: «сотрудник фсин», «профессия», «интеллект», «ресурс», «служебный деятельность», «адаптация», «личность руководитель», «личностный потенциал», «расстройство личность», «структура личности».

Мы видим какие направления исследований наиболее сбалансированы в аспекте новизны и актуальности.

Далее, проанализируем психологические работы на предмет встречаемости дескрипторов по годам и установим, что те из них, которые встречаются в работах минимум в 3-х из 5-ти исследуемых временных периодов – это темы, вызывающие стабильный интерес научной популяции (это также характеризует ядро основных тем предметной области). Таковых дескрипторов выявлено 8 (примерно 6,7% от всех) – см. таблицу 5.

Таблица 5

Дескрипторы Психологии, вызывающие стабильный интерес научной популяции (упоминания)

Дескриптор	2019	2020	2021	Сумма весов
деятельность	99	99	99	297
психологический	99	100	99	298
психологический особенность	99	91	87	277
социально социальный-психологический	99	99	99	297
студент	99	99	99	297
профессиональный деятельность	49	65	99	213
подростковый подросток	47	99	78	224
сотрудник	14	93	99	206

Как видим, стабильный интерес учёных вызывает тематика социальных и подростковых проблем, образования, профессиональной деятельности.

Далее интересно выяснить вопрос о том, какие термины в названиях работ по Психологии уникальны для последнего временного интервала – т.е. для 2021 гг. и таковых выявлено 41. Приведем часть из них: «личность», «процесс», «психический», «социально-психологический фактор», «здоровье», «психический состояние», «профессиональный деятельность сотрудник», «ролевой», «суицидальный», «деятельность студент».

Покажем также уровень совпадения лексики в названиях психологических работ по периодам – см. таблицу 6.

Таблица 6

Совпадение лексики в названиях работ по Психологии по периодам

Период	2019–2020	2019–2021	2020–2021
К-во дескрипторов за период	92	87	133
Совпадений, сумма	12	10	21
Совпадений, %	13,0	11,5	15,8

Как видим наибольшее совпадение лексики в названиях работ фиксируется в паре 2020–2021 гг.

Проведен также корреляционный анализ весов дескрипторов названий работ по Психологии по периодам времени и получена матрица из более 7 тысяч значений. Получив эти данные, возможно, например, показать связи различных тематик друг с другом. Так, например, нас интересует психологии и педагогики. Покажем высокие значимые значения корреляций термина «педагогический» с иными – см. таблицу 7.

Таблица 7

**Значимые значения корреляции дескриптора «педагогический»
 в работах по Психологии**

Дескриптор	Значение	Дескриптор	Значение	Дескриптор	Значение	Дескриптор	Значение
сотрудник	0,95	Психический состояние	0,79	интеллект	0,79	адаптационный готовность	0,79
профессиональный деятельность	0,94	профессиональный деятельность сотрудник	0,79	адаптация	0,79	Латеральный предпочтение	0,79
вуз	0,92	ролевой	0,79	Личность руководитель	0,79	образовательный среда детский сад	0,79
социальный	0,92	суицидальный	0,79	Личностный потенциал	0,79	осужденный	0,79

Окончание табл. 7

Дескриптор	Значение	Дескриптор	Значение	Дескриптор	Значение	Дескриптор	Значение
психологический фактор	0,83	деятельность студент	0,79	расстройство личность	0,79	Отбывании наказание	0,79
деятельность	0,79	ресурс ресурсы	0,79	Структура личность	0,79	психофизиологический	0,79
социально социальный- психологический	0,79	субъект	0,79	Сфера личность	0,79	эмоция у ребенок дошкольный возраст	0,79
студент	0,79	направление	0,79	жизнестойкость	0,79	Условие развитие регуляторный функция и понимание эмоция у ребенок дошкольный	0,79
личность	0,79	Ребенок с ограниченный возможность здоровье	0,79	замещать	0,79	эмоциональный интеллект	0,79
процесс	0,79	взаимосвязь	0,79	мотивация	0,79	эмоциональный	0,79
психический	0,79	структурный	0,79	Особенность субъективный психологический	0,79	курсант	0,77
социально психологический фактор	0,79	Сотрудник полиция	0,79	пространство	0,79	подростковый	0,79
здоровье	0,79	Сотрудник фсин	0,79	психологический готовность	0,79		

Полученные данные корреляции любопытны с точки зрения наиболее сильных связей педагогической проблематики в психологии – анализируя эти данные можно также видеть преимущественные направления рассуждений научного сообщества в данном аспекте.

Таким образом, результаты нашего анализа массива диссертаций из базы Российской государственной библиотеки за период 2019-2021 гг. по следующим наукам: психология, педагогика, биология, медицина (психиатрия), социология, философия на предмет общности тем у близких к психологии дисциплин таковы:

1. Выявлены междисциплинарные дескрипторы (встречаются в нескольких дисциплинах). Наиболее нагруженная междисциплинарными дескрипторами наука – это психология; наименее – философия.

2. Определена доля совпадающих дескрипторов психологии с иными науками изучаемого ряда. Наибольшие совпадения дескрипторов у психологии с педагогикой; наименьшие – с социологией.

3. Установлены доминирующие дескрипторы (на которые приходится не менее половины общей суммы весов). По данному параметру выявлено, что дискурс психологии нацелен в основном на социальные и педагогические проблемы.

4. Обнаружены направления психологических исследований, которые наиболее сбалансированы в аспекте новизны и актуальности.

5. Выявлены темы Психологии, вызывающие стабильный интерес научной популяции.

6. Найден уровень совпадения лексики в названиях психологических работ по временным периодам.

7. Выявлены значимые значения корреляции дескриптора «педагогический» в работах по Психологии.

Проведенные исследования в своей совокупности позволяют увидеть общую картину изучаемых тем российского научного дискурса по вопросам психологии в аспекте её междисциплинарных связей, что любопытно как с науковедческой точки зрения, так и в плане изучения собственно самой психологии.

Библиографический список

1. Елагина В. С. Интегративный подход к изучению дисциплины «психология и педагогика» // Современные проблемы науки и образования. 2020. № 1. С. 26.
2. Камолова Ш. М., Ахмедова Н. О., Мунаровна Н. М. Инновационные методы преподавания психологии и связь с педагогикой // Педагогика и современность. 2014. Т. 2. № 2. С. 37–40.
3. Приленский Б. Ю., Приленская А. В., Бухна А. Г., Канбекова Р. И. Особенности преподавания психологии и педагогики в системе высшего медицинского образования // Университетская медицина Урала. 2021. Т. 7. № 3 (26). С. 59–61.
4. Соломин В. П., Набок И. Л. Междисциплинарная интеграция как вектор развития современной педагогики // Universum: Вестник Герценовского университета. 2012. № 3. С. 3–15.

Научная статья

УДК 316.75

DOI: 10.24412/cl-37031-2023-2-181-186

ПОНЯТИЕ РЕГИОНАЛЬНОЙ КУЛЬТУРЫ В КОНТЕКСТЕ ЦЕННОСТНО-СМЫСЛОВОГО АСПЕКТА

Зайцева Н. П.¹, Нестерова Н. В.², Иванова Е. Н.³

^{1, 2, 3} *Чувашский государственный аграрный университет, г. Чебоксары, Россия*

¹ *nad2094@yandex.ru*

² *nesterova-67-21@mail.ru*

³ *ien161110@mail.ru*

Аннотация. Региональная культура как ценностно-смысловое понятие прошла долгий путь эволюционного развития. Первоначально трактуемая, как местная специфика мировоззренческих и поведенческих стереотипов отдельного локального сообщества, под действием мировых процессов глобализации региональная культура стала главным инструментом развития регионализма, как политико-правового инструмента в новом мировом экономическом пространстве. Статья посвящена различным аспектам термина региональная культура, где авторами проводится оценка концептуальных взглядов и подходов к систематизации анализируемого элемента социально-экономического развития общественных формаций.

Ключевые слова: *регионализм, культура, иерархия, социальная система, ценности, культурология, развитие.*

THE CONCEPT OF REGIONAL CULTURE IN THE CONTEXT OF THE VALUE-SEMANTIC ASPECT

Zaitseva N. P.¹, Nesterova N. V.², Ivanova E. N.³

^{1, 2, 3} *Chuvash State Agrarian University, Cheboksary, Russia*

¹ *nad2094@yandex.ru*

² *nesterova-67-21@mail.ru*

³ *ien161110@mail.ru*

Abstract. Regional culture as a value-semantic concept has gone a long way of evolutionary development. Initially interpreted as the local specificity of the ideological and behavioral stereotypes of a separate local community, under the influence of the global processes of globalization, regional culture has become the main tool for the development of regionalism as a political and le-

gal instrument in the new world economic space. The article is devoted to various aspects of the term regional culture, where the authors evaluate conceptual views and approaches to systematization of the analyzed element of socio-economic development of social formations.

Keywords: *regionalism, culture, hierarchy, social system, values, cultural studies, development.*

Культурология как отдельная наука начала формироваться с античности, пройдя долгий процесс становления в Средние века и эпоху Возрождения как философской категории познания идеального бытия созданного извне. Современное представление о феномене «культура» появилось в начале XX века и знакомо современному обществу как системное явление, сформированное на бытии, созданном самими людьми.

Понятие «культура» структурно-многообразное явление и в разных научных исследованиях характеризуется как воздвигание, воспитание, образование. Как системному явлению культуре свойственна иерархичность уровней, тесно взаимосвязанных и взаимодействующих между собой. Этническая, национальная, региональная культуры, мировое культурное пространство сообразуют целостный мир культуры.

В работах большинства современных авторов культурная среда рассматривается в первую очередь как образовательный компонент. Дополнением к этой роли является функция формирования культурных ценностей. В качестве инструментария выступают компоненты ее воплощения в виде развитой инфраструктуры и социальной среды развития общества.

Пространство как инструмент развития культурных ценностей объединяющих отдельную общность получил отдельное развитие в трудах современных культурологов. Региональная культура как феномен этих процессов сочетает в себе различные теории, концепции и категории.

В научной литературе существует несколько категорий, которые характеризуют культурно-исторические ценности региона, получившие название дефиниции. К ним относят «культурное гнездо», «культурное наследие», «культурная среда», «провинциальная культура» и т. п.

Дефиниция «культурное гнездо» как теория получила свое распространение в 20-х годах XX века, основываясь на слиянии культурных явлений, традиций и ценностей в отдельной общности, тремя признаками: деятели, их деятельность и выдвижение питомцев. Автор этой теории Н.К. Пиксанова акценти-

рвала внимание на деятелях культуры, как исторических личностях формирования региональной культуры.

Дефиниция «культурное наследие» получила свое распространение в 70-х годах XX века, как реакция на назревшую необходимость смены парадигм познания человека, общества и культуры. Автор А.И. Арнольдов закладывал в понятие своей теории преемственность культурного развития общества для формирования региональной культуры [5, с. 62].

Термин культурное наследие можно трактовать в двух аспектах:

- 1) как совокупность связей и результатов материального и духовного достижения прошлых тел;
- 2) культурные ценности, доставшиеся современному поколению и используемые в решении конкретно – исторических задач современности.

Многие авторы считают, что развитию региональной культуры способствовали процессы глобализации в современном мире. Так, процессы регионализации делят на три уровня: макроуровень – противостояние внешней экспансии и формирование замкнутой системы; мезоуровень - интеграция отдельных территорий, входящих в состав разных государств, формирование этнических групп; микроуровень – внутренняя политика отдельных государств и стремление к суверенитету

Применительно к российской модели формирования региональной культуры многими авторами приводится довод в пользу превращения провинциализма в регионализм и последующее формирование политико-правового института – «субъект Федерации». Происходящие процессы стали результатом защитной реакции на кризисную ситуацию командно-административного управления, построенного на жестком централизме.

Новая концепция регионализации РФ отражается в Концепции стратегии социального – экономического развития регионов, призванной отражать процессы трансформации, выстраиваемые на основе общей социальной и хозяйственной жизни поверх старых административных границ [4, с. 96].

Изучая феномен культуры нельзя не затронуть проблему синонимов, характерную для современной российской действительности. Авторами уже рассматривалась аналогия связи организационной и корпоративной культур, согласно которой было установлено совершенно разное значение этих двух направлений. Авторы пришли к выводу, что организационная культура призвана

определять целевое направление управленческой деятельности, а корпоративная культура формирует социально-исторический процесс ценностей [1, с. 151], [3, с. 660].

Применительно к региональной культуре встречается аналогия двух понятий «региональная культура» и «культура региона», воспринимаемая отдельными авторами за синонимы [6, с. 162], [7, с. 257].

Культура региона географически (территориально) закреплена и несет основные ценности национальной культуры. Ее можно рассматривать как форму отражения материального бытия или основу производственно – экономических отношений, где отличительны только бытовой уклад и повседневная действительность.

Региональная культура формирует собственный тип социокультурных, хозяйственных и экономических связей, отличается по характеру функционирования, формирует свой тип личности и оказывает влияние на общественную культуру в целом, обладая интегрирующим началом и проявляясь через специфику разнородных культурных проявлений. По сути, получается, что не каждый регион является инструментом формирования региональной культуры.

Сложность и многогранность феномена региональной культуры затрудняет концептуальные основы ее для ее единого и всестороннего изучения, выработки общего и понятного инструментария. Рядом ученых предлагается использовать распространенный в управлении системный подход, основанный на главном свойстве – целостности всех структурированных и функционирующих элементах. Такой подход позволил бы охватить и структурировать множество элементов: определить уровень для исследования в четко очерченных границах; подобрать под него методологию исследования; сформировать категорийный аппарат с заимствованными, видоизмененными или новыми элементами терминологии; установить иерархичность, схожую с общепринятой трехуровневой системой в управлении. Иерархия считается одним из главных элементов упорядочения по которой формируется большая часть систем. Если проводить аналогию с социальными явлениями, то трехуровневая система могла бы включать в себя: первый уровень – общесоциологическую теорию; второй уровень - специальную социологическую теорию; третий уровень – эмпирические исследования.

Взаимодействие этих уровней позволит сформировать диалектику анализа и синтеза, как основополагающих фоновых законов социальных систем.

Современная региональная культура - это уникальное сочетание традиций и инноваций развития общества [1, с. 150]. Являясь важным фактором духовного, политического и социально-экономического развития регионов, она является не только стратегическим ресурсом государства, но и выступает главным инструментом для достижения устойчивого развития территорий на всех уровнях [2, с. 154]. Поэтому вопрос изучения региональной культуры очень важен для современной России, ведь от ее состояния зависит не только судьба будущего поколения россиян, но и ее духовный потенциал.

Библиографический список

1. Зайцев П. В., Зайцева Н. П. Этические аспекты государственного и муниципального управления // Экономика и управление АПК региона: проблемы, анализ тенденций, перспективы развития: Материалы Всероссийской научно-практической конференции (Чебоксары, 27 апреля 2018 года). Чебоксары: Чувашская государственная сельскохозяйственная академия, 2018. С. 149–152.

2. Зайцев С. П., Зайцева Н. П. Источники повышения эффективности муниципального управления // Экономика и управление АПК региона: проблемы, анализ тенденций, перспективы развития: Материалы Всероссийской научно-практической конференции (Чебоксары, 27 апреля 2018 года). Чебоксары: Чувашская государственная сельскохозяйственная академия, 2018. С. 153–156.

3. Зайцева Н. П., Зайцев С. П., Зайцев П. В. Трактование термина организационная (корпоративная) культура в российской модели предпринимательства // Организационно-экономический механизм функционирования АПК в условиях многоукладной экономики: история, современность и перспективы: Сборник материалов Всероссийской (национальной) научно-практической конференции (Чебоксары, 05 ноября 2021 года). Чебоксары: Чувашский государственный аграрный университет, 2021. С. 658–662.

4. Мясников А. А., Литвинова О. В. Нормативно-правовые основы разработки программ социально-экономического развития регионального уровня // Экономика, право и управление: теория, методология и практика: Сборник материалов заочной научно-практической конференции, посвященной юбилею за-

служенного работника высшей школы Российской Федерации и Чувашской Республики Ю. П. Леванова (Чебоксары, 30 мая 2015 года.). Чебоксары: Чебоксарский кооперативный институт (филиал) автономной некоммерческой образовательной организации высшего образования Центросоюза Российской Федерации "Российский университет кооперации", 2015. С. 94–97.

5. Погосбекова Д. А. Региональная культура – ценностно-смысловой аспект // Вестник Ишимского государственного педагогического института им. П. П. Ершова. 2012. № 3 (3). С. 60–63.

6. Тихонова А. Ю. Региональная культура как объект исследования // Симбирский научный вестник. 2011. № 4(6). С. 160–167.

7. Яковлева Е. Н. К определению понятия "региональная культура" // Ученые записки. Электронный научный журнал Курского государственного университета. 2013. № 4 (28). С. 256–262.

Научная статья

УДК 378

DOI: 10.24412/ci-37031-2023-2-187-190

НЕРАВНОМЕРНОЕ РАСПРЕДЕЛЕНИЕ КАЧЕСТВА ВЫСШЕГО ОБРАЗОВАНИЯ В РОССИИ

Зверева Т. Р.

Санкт-Петербургский политехнический университет Петра Великого,

г. Санкт-Петербург, Россия,

Zvereva.tr@edu.spbstu.ru

Аннотация. Неравномерное распределение качества образования является одной из главных проблем образовательной системы России. В данной статье рассматривается проблема неравномерности качества образования в высшем образовании, которое является важным фактором в развитии экономики и социальной сферы страны. В статье представлены основные причины данной проблемы, такие как различие в финансировании вузов, отсутствие единого стандарта качества образования и недостаточная квалификация преподавательского состава. Кроме того, обсуждаются возможные пути решения проблемы неравномерности качества образования, такие как создание единой системы стандартов качества, улучшение финансирования высшего образования и повышение квалификации преподавателей.

Ключевые слова: *качество образования, высшее образование, Россия, финансирование.*

UNEQUAL DISTRIBUTION OF THE QUALITY OF EDUCATION IN RUSSIA

Zvereva T. R.

Peter the Great St. Petersburg Polytechnic university, St. Petersburg, Russia,

Zvereva.tr@edu.spbstu.ru

Abstract. Unequal distribution of the quality of education is one of the main problems of the educational system in Russia. This article examines the problem of uneven quality of education in higher education, which is an important factor in the development of the country's economy and social sphere. The article presents the main causes of this problem, such as differences in funding for universities, the absence of a single standard for the quality of education, and insufficient qualifications of the teaching staff. In addition, possible solutions to the problem of uneven quality of

education are discussed, such as creating a single system of quality standards, improving funding for higher education, and improving the qualifications of teachers.

Keywords: *quality of education, higher education, Russia, funding.*

Образование является одной из важнейших составляющих развития любой страны, в том числе и России. Несмотря на значительный прогресс в области образования за последние годы, в России до сих пор существует неравномерное распределение качества образования. Одни вузы предоставляют высококачественное образование, которое соответствует современным стандартам, в то время как другие имеют ограниченные возможности для подготовки высококвалифицированных специалистов.

Эта проблема является сложной и многогранной, и ее решение потребует усилий не только со стороны государства, но и общества в целом. В данной статье мы рассмотрим причины неравномерного распределения качества образования в России, а также возможные пути решения этой проблемы. Основным акцентом будет являться анализ ситуации в высшем образовании, которое является одним из ключевых элементов системы образования и важным фактором в развитии экономики и социальной сферы страны.

Одна из главных причин неравномерного распределения качества образования в России – это различия в уровне финансирования вузов. Некоторые вузы получают гораздо больше средств, чем другие, что позволяет им привлекать более высококвалифицированных преподавателей, обеспечивать лучшее оборудование и поддерживать более широкий круг исследований. Таким образом, студенты, посещающие эти вузы, имеют более высокие шансы на успешную карьеру и более высокий социальный статус.

Различие в финансировании вузов обусловлено несколькими факторами. Одним из них является местоположение вуза. Университеты, находящиеся в крупных городах и имеющие высокий рейтинг, обычно получают большую долю финансирования от правительства и коммерческих источников, чем вузы, расположенные в отдаленных или малонаселенных регионах. Также важную роль играет репутация университета. Престижные вузы с высоким рейтингом и качественной подготовкой кадров имеют больше возможностей для привлечения дополнительных финансовых ресурсов в виде грантов и инвестиций, что позволяет им улучшить качество образования. Еще одним фактором, который

влияет на различие в финансировании, является специализация. Так, вузы, которые специализируются на технических и научных дисциплинах, получают больше средств на проведение исследований и разработок, чем вузы, которые специализируются на гуманитарных науках.

Еще одна причина неравномерного распределения качества образования – это различия в квалификации и опыте преподавателей. В областных вузах преподаватели не имеют достаточного уровня знаний или не обладают современными методиками преподавания. В результате студенты не получают достаточно качественного образования и не могут конкурировать на рынке труда.

Также неравномерное распределение качества образования в России связано с различиями в доступности и качестве образования в разных регионах страны. В Москве, Санкт-Петербурге и других крупных городах находится большинство престижных вузов, которые обеспечивают высокое качество образования. Однако в регионах с меньшим количеством населения и меньшим экономическим развитием уровень образования может быть значительно ниже. Вследствие этого увеличивается социальное неравенство в обществе. Отсутствие селективных вузов или программ в регионе затрудняет получение хорошего высшего образования для менее обеспеченных слоев населения, поскольку переезд в другой город или субъект России сопряжен с дополнительными финансовыми вложениями. В последствии выпускникам региональных университетов гораздо сложнее найти работу в больших городах, если они решат переехать. Уровень полученных знаний в региональном вузе находится на низком уровне и у выпускников отсутствует конкурентное преимущество, так им приходится либо оставаться в своем регионе, либо соглашаться на низкооплачиваемые позиции.

С учетом того, что образовательная мобильность в большинстве случаев означает трудовую миграцию, неравномерное распределение наиболее сильных студентов в дальнейшем конвертируется в диспропорции рынков труда и развития экономики, что в свою очередь снижает возможность привлекать или сохранять в регионе сильных абитуриентов. Неравномерное распределение человеческого капитала, необходимого для социально-экономического развития, приводит к эффекту Матфея 5, «регионы-магниты» становятся все более сильными, а «регионы-доноры» – все более ограниченными в возможностях.

Для решения проблемы неравномерного распределения качества образования в России необходимо увеличить финансирование вузов, заменить преподавательский состав и улучшить качество оборудования и инфраструктуры. Кроме того, необходимо разработать и реализовать более эффективную систему управления и контроля за качеством образования.

Для сокращения различий в доступности и качестве образования между регионами России также необходимо предпринимать определенные меры. Одним из решений, может быть, создание дополнительных филиалов престижных вузов в регионах. Это позволит студентам из более отдаленных районов получать доступ к более качественному образованию без необходимости переезда в крупные города.

Также необходимо уделить большее внимание поддержке молодых ученых и исследователей в различных областях науки. Это позволит развивать инновации и научные достижения, что повысит уровень образования в России в целом.

В целом, неравномерное распределение качества образования в России остается серьезной проблемой, которая требует системного подхода и комплекса мер для ее решения. Улучшение качества образования является одним из ключевых факторов для развития страны и повышения социальной мобильности граждан.

Библиографический список

1. Малиновский С. С., Шибанова Е. Ю., Региональная дифференциация доступности высшего образования в России // Серия аналитических докладов НИУ ВШЭ «Социально-экономическое неравенство в России: состояние, динамика, ключевые проблемы». №13 (43). 2020.
2. Лариошин А. С., Насонова Е. А., Попсуйко А. Н., Федотова И. П. Обзор актуальных проблем современного высшего образования // Вестник бурятского государственного университета. 2017.
3. Джурицкий А. Н., Актуальные проблемы развития и качества высшего образования в России // Преподаватель 21 век, 2016.
4. Концепция Федеральной целевой программы развития образования на 2011–2015 гг. Утверждена распоряжением № 263-р Правительства РФ 7.02.2011 г. М., 2011.

Научная статья

УДК 378.4

DOI: 10.24412/cl-37031-2023-2-191-197

УНИВЕРСИТЕТ КАК ДЕЙСТВЕННЫЙ ИНСТРУМЕНТ НАРОДНОЙ ДИПЛОМАТИИ В СТРАТЕГИЧЕСКОМ РАЗВИТИИ ГОСУДАРСТВА И ГАРМОНИЗАЦИИ МЕЖДУНАРОДНОГО СОТРУДНИЧЕСТВА

Фридман М. Ф.

*Российская академия народного хозяйства и государственной службы
при Президенте Российской Федерации, г. Москва, Россия,
mffree79@mail.ru; ORCID: 0000-0002-1430-967X, SPIN: 1468-3255*

Аннотация. В настоящее время человечество находится на этапе перехода к новой системе экономических отношений, в рамках которого одни социальные институты сменяют другие, коренным образом изменяется роль информации и ценность самого человека, определяющие основные конкурентные преимущества практически всех хозяйствующих субъектов. Влияние традиционных институтов значительно уменьшается, государственные границы становятся во многом условными, свобода перемещения населения Земли возрастает, большинство сфер жизни человека и общества испытывает существенные, если не судьбоносные, влияния глобального характера.

В условиях формирования многополярного мира обостряется борьба за конкуренцию, большие усилия направляются на поиск инновационной стратегии, способной обеспечить убедительный экономический прорыв.

В связи с этим ключевым принципом разработки, продвижения и реализации экономической политики становится глобализация стратегического управления кадровым обеспечением инновационного прорыва, являющаяся политэкономической проблемой информационного общества, нацеленного на кардинальные ноосферные преобразования системы социальных отношений, что неминуемо должно привести к концептуальному и методологическому изменению участников и формата общественного договора, минимизации информационно-экономического противостояния, модернизации кадровой и, как следствие, образовательной политики.

Особая роль в стратегическом развитии государства и гармонизации международного сотрудничества должна быть отведена университету как действенному инструменту народной дипломатии.

Ключевые слова: *информационное общество, стратегическое управление, инновационный прорыв, университет, народная дипломатия, международное сотрудничество.*

**UNIVERSITY AS AN EFFECTIVE TOOL
OF PUBLIC DIPLOMACY IN THE STRATEGIC DEVELOPMENT
OF THE STATE AND THE HARMONIZATION
OF INTERNATIONAL COOPERATION**

Fridman M. F.

*Russian Academy of National Economy and Public Administration under
the President of the Russian Federation, Moscow, Russia,
mffree79@mail.ru; ORCID: 0000-0002-1430-967X, SPIN: 1468-3255*

Abstract. At present, mankind is at the stage of transition to a new system of economic relations, in which some social institutions are replacing others, the role of information and the value of the person himself, which determine the main competitive advantages of almost all economic entities, are radically changing. The influence of traditional institutions is significantly reduced, state borders are becoming largely conditional, the freedom of movement of the Earth's population is increasing, most spheres of human life and society are experiencing significant, if not fateful, global influences.

In the context of the formation of a multipolar world, the struggle for competition is intensifying, great efforts are directed to the search for an innovative strategy that can provide a convincing economic breakthrough.

In this regard, the key principle in the development, promotion and implementation of economic policy is the globalization of strategic management of personnel for an innovative breakthrough, which is the political and economic problem of the information society, aimed at cardinal noospheric transformations of the system of social relations, which should inevitably lead to a conceptual and methodological change in the participants and the format of the public agreements, minimization of information and economic confrontation, modernization of personnel and, as a result, educational policy.

A special role in the strategic development of the state and the harmonization of international cooperation should be assigned to the university as an effective tool of public diplomacy.

Keywords: *information society, strategic management, innovative breakthrough, university, people's diplomacy, international cooperation.*

Введение

Вклад российских и зарубежных исследователей в разработку проблем стратегического развития государства и гармонизации международного сотрудничества отражен в широком ряде работ экономистов, философов, политологов, социологов и других ученых смежных областей.

Существуют весьма обстоятельные работы по концептуальным основам современной экономической политики, по методологии стратегического менеджмента, по сущности, причинам и возможным последствиям глобализации, экономике труда, инженерной психологии и профессиональному образованию [7]. Вместе с этим научных трудов, посвященных важнейшему вопросу теоретико-методологического осмысления стратегического управления кадровым обеспечением инновационного прорыва в современных экономических условиях, в нашем распоряжении не оказалось, а ведь глобальное влияние на перспективное планирование с учетом интеллектуального потенциала информационного общества определяет возможность инновационного прорыва, которое всё больше в последнее время связывают с преодолением кризиса гуманитарного знания [8].

Основной текст

Понятие об информационном обществе в современной научной и философской литературе рассмотрено довольно подробно, однако, с нашей точки зрения, его нередкое отождествление с постиндустриальным обществом затрудняет изучение данного феномена, внося путаницу и лишая сущностных свойств новую политэкономическую парадигму.

На наш взгляд, информационное общество – это одновременно и новая историческая эпоха развития человеческой цивилизации, характеризующаяся глобальным объединением людей на основе обобществления интеллектуальных ресурсов человечества для решения важнейших проблем современности, и форма существования общественного сознания, основывающаяся на совокупности коллективных представлений о лидирующей роли интеллекта в общественно-историческом развитии, и новый тип мировоззрения – системы взглядов на мир с позиции архитектора информационной среды, настаивающей на том, что личность – это аутентичный экзистенциальный метод познания. Это такое общество, в котором поиск, сбор, оценка, обработка, хранение и применение

ние информации играет ключевую роль, позволяя человеку как биопсихосоциодуховному существу самостоятельно принимать решения по удовлетворению своих потребностей в социально приемлемых формах, эффективно преодолевать возрастные кризисы, трудные жизненные ситуации, предупреждать и разрешать конфликты, принимать активное посильное участие в решении глобальных проблем современности [8].

Переход к новому типу общества заставляет кардинально пересмотреть стратегические ориентиры и приоритетные направления модернизации экономики и производства, изменить модель стратегического управления [5]. Глобализация экономического сознания требует принципиально иного видения будущего, коренного преобразования существующих общественных связей. Перечисленные обстоятельства указывают на политэкономическую природу проблемы стратегического управления кадровым обеспечением инновационного прорыва, затрагивающей все ключевые аспекты хозяйственной деятельности человека, его экономического сознания, интересов и поведения, решение которой будет в полной мере способствовать реализации модели устойчивого развития [8].

В настоящее время, в условиях формирования многополярного мира как результата закономерной смены культурно-исторической парадигмы, человечество вынуждено кардинально пересмотреть традиционные подходы к стратегическому развитию системы социальных и экономических, отношений.

Кризис гуманитарного знания весьма наглядно выражается в отставании модернизации сознания на фоне интенсивного развития естественных и технических наук. Сокращение этого разрыва становится первостепенной задачей, справиться с которой, кроме университета, больше никому.

Развертывание шестого технологического уклада [1], наступление четвертой промышленной революции (а по некоторым данным – даже пятой), на фоне становления цифрового, информационного общества роль образования в социально-экономическом развитии значительно возрастает. Ученые, производственники и экономисты отмечают, что дальнейшее развитие цивилизации будет связано с NBIC-конвергенцией [2], народное хозяйство будет развиваться в контексте пересечения четырех векторов: нано-, био, информационных и когнитивных технологий. Вместе с этим, специалисты Курчатовского института уточняют – НБИКС-конвергенция, т. е. они полагают необходимым дополнить имеющуюся модель социально-гуманитарными технологиями. На наш взгляд, такое дополнение представляется вполне дискуссионным.

Решение глобальных проблем современности требует объединения усилий всей планеты, концепция устойчивого развития [3], активно продвигаемая ООН, подтверждает острую необходимость модернизации подходов к реформированию естественнонаучного образования. Причины возникновения глобальных проблем современности во многом обусловлены экологическими, экономическими и культурными обстоятельствами. Они одновременно являются и катализаторами, и ингибиторами социально-экономического развития. С одной стороны, они способствуют стратегическому развитию государства, активизации интеллектуального потенциала страны, реинвестированию, пересмотру общественных норм и правил, реинституционализации науки и образования. Вместо с этим, они заставляют объединять усилия ученых, предпринимателей, политиков и деятелей культуры и искусства разных стран, они содействуют гармонизации международного сотрудничества. С другой, обостряющаяся конкурентная борьба за ресурсы, в которой индивидуализм агрессивно противостоит коллективизму, затягивает, а порой и усугубляет решение судьбоносных проблем, тормозит развитие цивилизации.

Проблема достижения баланса при устойчивом развитии заставляет задуматься о его слагаемых, компонентах, которые необходимо выразить через качественно-количественные показатели. Целью устойчивого развития, по всей видимости, является выживание человечества в целом и повышение качества жизни для каждого человека в отдельности, что предполагает кардинальное изменение модели общественных отношений и появление другого мира, в котором власть децентрализована, граждане и правительства способны решать конфликты без применения насилия, правосудие и справедливость являются высшими ценностями, материальный достаток и социальная защищенность обеспечена каждому человеку, средства массовой информации объективно отражают происходящее и связывают воедино людей и культуры; численность населения стабильна, сохранение экосистем в разнообразии и сосуществование природы и человеческих культур во взаимной гармонии, экологически чистые продукты питания; минимальное загрязнение окружающей среды и минимальное количество отходов, труд, возвышающий людей, и достойное вознаграждение, интеллектуальная активность, социальные и технические нововведения, расширение человеческих знаний, творческая самореализация человека [4].

Заключение

Исходя из сказанного, с учетом осознанной целенаправленности процесса развития закономерно возникает вопрос об управлении им, и если с тактическим управлением ситуация довольно понятна и достаточно подробно описана в научно-практической литературе по менеджменту, то со стратегическим управлением, с поиском приоритетных направлений опережающего инновационного развития, с теорией и методологией проектирования экономически эффективных моделей будущего дело обстоит не так просто. Отдельную сложность вызывает коренное изменение культурно-исторического, политико-правового и социально-экономического контекстов, в рамках которых происходит становление нового типа общества, опирающегося на рассмотрение экономической политики в глобальном масштабе, где народная дипломатия силами университета обладает серьезными конкурентными преимуществами перед формальными государственными каналами международного сотрудничества.

Государственная образовательная политика должна быть нацелена на восстановление связи образования с общественным строительством, учащимся необходимо показывать связь их будущего с будущим их страны, педагогам важно учитывать при разработке образовательных программ общечеловеческие ценности и национальные интересы, богатейшее культурно-историческое наследие выдающихся отечественных ученых, внесших значительный вклад в развитие науки и техники, руководителям образовательных учреждений сконцентрироваться на создании образовательной среды, обеспечивающей высокую познавательную мотивацию, в частности в области гуманитарных наук. Подготовка к выбору новых профессий должна осуществляться на ранних этапах профессиональной ориентации в рамках ведения соответствующих кружков и факультативов [4]. Современные школьники и студенты должны знать, в каком мире они живут, как устроены природа, общество и человек, что от них ожидают основные социальные институты и цивилизация в целом. Решение названных задач требует коренного пересмотра концепции современного университета, его миссии, структуры, функций и роли в складывающейся модели международного взаимодействия.

Библиографический список

1. Гуриева Л. К. Концепция технологических укладов // *Инновации* : журнал. СПб., 2004. № 10. С. 70–75.
2. Ефременко Д. В., Гиряева В. Н., Евсеева Я. В. NBIC-конвергенция как проблема социально-гуманитарного знания // *Эпистемология и философия науки*. Т. XXXIV. 2012. № 4. С. 112–129.
3. Белотелов Н. В., Бродский Ю. И., Оленев Н. Н., Павловский Ю. Н., Тарасова Н. П. Проблема устойчивого развития: естественно-научный и гуманитарный анализ. М.: ФАЗИС. 2004. 108 с.
4. Атлас новых профессий 3.0 / под ред. Д. Варламовой, Д. Судакова. М.: Интеллектуальная Литература, 2020. 456 с.
5. Стэндинг Г. Прекариат: новый опасный класс. М.: Ад Маргинем Пресс, 2014. 328 с.
6. Электронная библиотека Института философии РАН. URL: <https://iphlib.ru/>
7. Лапыгин Ю. Н., Лапыгин Д. Ю., Лачинина Т. А. Основы стратегического развития. М.: Академический проект, 2004. 290 с.
8. Фридман М. Ф. Эколого-экономическая концепция глобализации стратегического управления кадровым обеспечением инновационного прорыва: научно-образовательная политика и маркетинг-менеджмент: монография. М.: Издательство «Перо», 2021. 448 с.

СЛОВО ЭКСПЕРТАМ

Научная статья

УДК 339.97

DOI: 10.24412/cl-37031-2023-2-198-212

BUSINESS COOPERATION OF THE REPUBLIC OF SERBIA WITH THE COUNTRIES OF THE EURASIAN ECONOMIC UNION (EAAE) AS A RESPONSE TO THE PROCESS OF GLOBALIZATION: ROLE AND IMPORTANCE OF AGROINDUSTRIAL PRODUCTS

Vuković Predrag¹, Kuzman Boris², Simić Milica³

^{1, 2} *Institute of Agricultural Economics, Belgrade, Serbia*

³ *Alfa BK University, Belgrade, Serbia*

¹ *predrag_v@iep.bg.ac.rs, ORCID ID <https://orcid.org/0000-0002-4723-9815>*

² *kuzmanboris@yahoo.com, ORCID ID <https://orcid.org/0000-0002-8661-2993>*

³ *<https://orcid.org/0000-0002-0652-3799>*

Abstract. One of the main characteristics of modern economic relations on the international market is the increase in the intensity of integration activities that establish new economic and trade blocs of universal type (World Trade Organization) or regional level (European Union, Eurasian Economic Union, etc.). The establishment of stronger economic ties with the Eurasian Economic Union (EAEU) was largely contributed to by the agreement in the free trade zone that the Republic of Serbia has with the EAEU. In this way, the Republic of Serbia is additionally included in the large and demanding EAAU market and achieves the opportunity for faster growth and development of its economy based on increased export performance. Opportunities are created for Serbian agro-industrial products to become more competitive with their quality because they are exempt from customs duties and other import duties. The paper briefly presents the results of multi-year research conducted by the authors studying business cooperation between the EAEU countries and the Republic of Serbia related to agro-industrial products, in the context of the world process of globalization.

Keywords: *agro-industrial products, agriculture, foreign trade exchange.*

ДЕЛОВОЕ СОТРУДНИЧЕСТВО РЕСПУБЛИКИ СЕРБИЯ СО СТРАНАМИ ЕВРАЗИЙСКОГО ЭКОНОМИЧЕСКОГО СОЮЗА (ЕАЭС) КАК ОТВЕТ НА ПРОЦЕСС ГЛОБАЛИЗАЦИИ: РОЛЬ И ЗНАЧЕНИЕ АГРОПРОМЫШЛЕННОЙ ПРОДУКЦИИ

Вукович Предраг¹, Кузман Борис², Симич Милица³

^{1, 2} *Институт сельскохозяйственной экономики, Белград, Сербия*

³ *Альфа БК Университет, Белград, Сербия*

¹ *predrag_v@iep.bg.ac.rs, ORCID ID <https://orcid.org/0000-0002-4723-9815>*

² *kuzmanboris@yahoo.com, ORCID ID <https://orcid.org/0000-0002-8661-2993>*

³ *<https://orcid.org/0000-0002-0652-3799>*

Аннотация. Одной из основных характеристик современных экономических отношений на международном рынке является увеличение интенсивности интеграционной деятельности, создающей новые торгово-экономические блоки универсального типа Всемирная торговая организация или регионального уровня типа Европейский союз, Евразийский экономический союз и др. Укреплению экономических связей с Евразийским экономическим союзом (ЕАЭС) во многом способствовало соглашение о зоне свободной торговли, которое Республика Сербия имеет с ЕАЭС. Таким образом, Республика Сербия дополнительно включается в большой и требовательный рынок ЕАЭС и получает возможность для более быстрого роста и развития своей экономики на основе увеличения экспортных показателей. Создаются возможности для сербской агропромышленной продукции стать более конкурентоспособной с их качеством, потому что они освобождены от таможенных пошлин и других импортных пошлин. В статье кратко представлены результаты многолетнего исследования, проведенного авторами по изучению делового сотрудничества стран ЕАЭС и Республики Сербии, связанного с агропромышленной продукцией, в условиях мирового процесса глобализации.

Ключевые слова: *агропромышленная продукция, сельское хозяйство, внешнеторговый обмен.*

Introduction

The integral concept of Eurasian integration is layered, dynamic, multi-faceted and suitable for further improvement and refinement through the introduction of numerous innovative solutions. Relationships are by no means hermetically sealed for new ideas for thinking about possibilities for further improvements, new ideas and positive practical experiences in implementation. The agreement on free foreign trade

exchange between the Republic of Serbia and the EAEU, in terms of its determinants, goes beyond the previous classic agreements on free trade modalities. It specifies new forms of business cooperation with the aim of deepening economic integration processes. Its main goal and mission is strengthening economic integration. It is not only a matter of facilitating mutual trade at the regional level, but rather the integration of regional capacities and opportunities in order for the regional market to function, unique in its nature and perspectives. For the Republic of Serbia, as well as for other countries, in this integration it is significant because of the inflow of fresh capital, i.e. the arrival of new investors ready to invest in new production capacities and employment.

Evolution in relations of integration

In the modern market conditions of business, no country has sufficient capacity to develop without interaction with other countries. Integrations are carried out on the basis of economic, geo-economic, political and geo-political interests. In order to express these interests, different integration blocks are created. The Eurasian Economic Union was created as a result of the "Eurasian Initiative". The development of the almost thirty-year-long project can be viewed through three stages of evaluation:

- The first phase includes the time period from 1995 to 1999, which we can label as the "*phase of institutional integration*";

- The second phase covers the period from 2000 to 2014 and can be labeled as the "*real integration phase*";

- The third phase covers the period from 2015 and is planned to last until 2025. It can be referred to as the "*economic configuration phase*".

The project "Eurasian Initiative" as a concept received its practical application with the creation of the Eurasian Economic Union. The Eurasian Economic Union was established on January 1, 2015, with the entry into force of the Treaty on the Eurasian Economic Union, giving Eurasian integration international legal legitimacy [8]. The Preamble of the Founding Agreement sets out the priority goals of the Eurasian Economic Union:

- creation of favorable conditions for the stable development of the economies of the member states of the Union by raising the standard of living;

- work on the formation of a single market of goods, services, workforce and capital resources;

- comprehensive modernization, cooperation and increased competitiveness of the national economy in the global economic market.

The agreement contributes to the expansion of mutual relations between post-Soviet countries, the preservation and development of existing economic, social and political ties between the peoples of Eurasia.

Third phase „Economic configuration“

Consistency of the members in the work and implementation of the Declaration on the Eurasian Economic Community made it possible to complete the work on the harmonization of international bilateral and multilateral agreements that form the normative legal base of the common economic space and the Customs Union, and since January 1, 2015, function in the format of the Eurasian Economic Union. With the entry into force of the Agreement and the accession of the Republic of Armenia on January 2, 2015 and the Republic of Kyrgyzstan on May 21, 2015, the implementation of the main provisions of the Agreement and agreed policies, the third, final phase in the formation of the Eurasian project began. Within the Customs Union of member states:

- There is an internal market for goods;
- The unified customs tariff of the Eurasian Economic Union and other unique measures for the regulation of foreign trade in goods with third parties are applied;
- There is a unique regime for trade with goods in relations with third parties;
- Uniform customs regulations are implemented;
- There is free movement of goods between the territories of member states without the use of customs declaration and border control, with the exception of the cases provided for in this Agreement (Article 25).

The Contract on the Eurasian Economic Union is designed to become an effective mechanism for the legal improvement of member relations within the Union and foreign policy activities. The agreement is based on the legal framework of the Common Economic Area and the Customs Union, whose norms have been improved, optimized and harmonized with the rules of the World Trade Organization and the General Agreement on Tariffs and Trade (GATT). The Eurasian Economic Union effectively cooperates with the institutions of the UN, as well as with other limited associations and institutions such as: the Organization for Asia-Pacific Cooperation (APEC), the Community of South East Countries (ASEAN), the Economic Union of Brazil, Russia, India, China and the

Republic of South Africa (BRICS), Commonwealth of Independent States (CIS), Shanghai Cooperation Organization (SCO), Asian Development Bank (ADB), Asian Infrastructure Investment Bank (AIIB), New Development Bank of Asia (NDB). The Eurasian Economic Union is a large regional market, occupying the largest territory in the world, with a strategically important base of natural and mineral resources and significant economic, foreign trade and geopolitical potential. The Union is the largest inter-governmental entity in the world. Its territory occupies 20 million square meters or 14% of the Earth's surface. The total volume of foreign trade goods exchange of the member states of the Eurasian Economic Union with third countries for the period January - December 2020 amounted to 622.8 billion US dollars, including exports of goods - 364.4 billion dollars, imports - 258.4 billion dollars [2]. The volume of mutual trade in goods between the member states of the Eurasian Economic Union for January - December 2020, calculated as the sum of the value of export operations of the members, amounts to 54.9 billion dollars [2]. The total population of the Eurasian Economic Union since of the 01 st January , 2020 is 184.0 million inhabitants or 2.4% of the global world population. The volume of gross domestic product of the Eurasian Economic Union in 2020 was 1.738 billion USD or 3.2% of global GDP. The Eurasian Economic Union is the leader in energy production. Oil production amounted to 559.7 million tons in 2020 or 14.4% of global production. It ranks 2nd in gas production; 4th place for electricity production; coal 6th place; 4th place in steel production; 1st place in the production of potash fertilizers; cast iron 5th place; sugar beets, barley, rye and oats 1st place; sunflower 2nd place; potatoes and wheat 3. Place [9].

Significance and advantages of the Free Trade Agreement between the Republic of Serbia and the EAEU

So far, several agreements have been signed that were a prelude to the signing of a new one that regulated relations between the Republic of Serbia and the EAEU and raised it to a higher level, that is, they were an introduction to the stage of negotiations on signing an agreement to create a common market. The signed agreement entered into force on July 10, 2021 [3].

The agreement envisages various stimulating and encouraging measures, as well as facilitating the raising and maintenance of the general level of business activity. The EAEU market has its own potentials that are diverse and multifaceted. With the

signing of the Free Trade Agreement, a legal framework has been set for an even more advanced development of economic relations between EAEU members and Serbia. With the signing of the Agreement, a chance to expand cooperation was created. At the same time, the aforementioned Agreement can be seen as one of Serbia's most important arguments for attracting foreign investors in relation to neighboring countries. This is indicated by the fact that, apart from Serbia, no country has free trade with the EAEU except the former Soviet republics. Thus, this agreement is of inestimable importance when looking at the Serbian economy, because it makes Serbia particularly attractive for foreign investors in the production sector.

The countries that have signed the Agreement fully accept the rules on business of the World Trade Organization. But that there is also an intention to expand mutual trade relations in accordance with the rules that have been given. The Agreement defines the following as its goals:

- "expansion and encouragement of mutual trade and economic relations, aimed at accelerating the economic development of the two countries, improving living and working conditions, increasing employment of the population, in the field of production, achieving production and financial stability of the signatory countries;

- ensuring the conditions for fair competition between the economic entities of the signatory countries;

- harmonization of customs procedures and methods of application of the rules on the origin of goods, which correspond to the norms of international practice and harmonization of the procedure of control of the origin of goods by the customs authorities of the signatory states"¹.

Analysis of the foreign trade exchange of agro-industrial products of the Republic of Serbia with the EAEU

The data that the authors of the paper used for the purposes of the research are official data from the Statistical Office of the Republic of Serbia (RZS), data from Eurostat as the official statistical body of the European Union, then statistical data

¹ Agreement on free trade between the Republic of Serbia and the EAEU:

<https://www.pwc.rs/en/publications/assets/tax-and-legal-alert/tla-2020-v2/13-Tax-Alert-Customs-Alert-Free-Trade-Agreement-with-Eurasian-Economic-Union-August-2020.pdf>

from the United Nations Comtrade Database as well as data from the World Integrated Trade Solutions (WITS)² software and Trade Map³.

A detailed, comprehensive analysis of the foreign trade exchange of agro-industrial products between the Republic of Serbia and EAEU member countries covers the period from 2011 to 2020, i.e. a 10-year time series. Phenomena are most often analyzed using the values of ten-year averages, in order to obtain the most authoritative indicators and draw conclusions about the legality of the behavior of the analyzed phenomena.

The Republic of Serbia has good political relations with the EAEU countries, based on mutual respect for territorial integrity and sovereignty. Economic cooperation between the Republic of Serbia and EAES member states is stable. Foreign trade is dynamic, the export of Serbian products is constantly increasing, which was contributed by the agreements on free trade with the Russian Federation from 2000, the Republic of Belarus from 2009 and the Republic of Kazakhstan from 2010.

Relations receive an additional boost from the EAEU Free Trade Agreement with the Republic of Serbia. By decision of the Supreme Eurasian Economic Council of May 31, 2016, the Union is negotiating with the Republic of Serbia on the subject of unification by the EAEU and its member states of the trade regime with the Republic of Serbia. To that end, an agreement on free trade was concluded between the EAEU and its member states, on the one hand, and the Republic of Serbia, on the other.

The signing of the agreement was due to the need to establish a single preferential trade regime between all EAEU countries and the Republic of Serbia, instead of bilateral free trade agreements concluded in different years by the Russian Federation (2000), the Republic of Belarus (2009) and the Republic of Kazakhstan (2010) and differ in the number of provisions that fall into the list of goods that are in the free trade zone.

² WITS is a software developed by the World Bank, in close cooperation and consultation with various international organizations, including the United Nations Conference on Trade and Development (UNCTAD), the International Trade Center (ITC), the United Nations Statistics Department (UNSD) and the World Trade Organization (WTO). WITS provides access to and enables users to obtain trade and tariff data compiled by various international organizations.

³ The Trade Map was developed by the UNCTAD/WTO International Trade Center (ITC) to answer these and related questions with the aim of facilitating strategic market research, monitoring both national and specific trade performance, revealing comparative and competitive advantages, identifying potential, market or product diversification and creating and prioritizing trade development programs for trade support firms and institutions.

Relations between the Republic of Serbia and the EAEU

Foreign trade exchange with the EAES is reduced mainly to trade with the Russian Federation. The average of the observed ten-year period shows that 95% of total Serbian exports to the EAES are exports to the Russian Federation, and 91% of total imports from the EAES are imports from the Russian Federation. The Russian Federation ranks fourth among Serbia's trading partners, since it accounts for slightly more than 6% of total Serbian exports, and participates with slightly more than 11% of our imports. When other EAEU member countries are added to the analysis, the calculation does not change much. In the observed ten-year period, the total export of agro-industrial products of the Republic of Serbia to the remaining four EAEU member countries is on average 12.68 million USD, while the value of the average import is 5.93 million USD. The existence of a foreign trade surplus is a permanent characteristic of the Serbian economy. Table 1 shows the results of foreign trade exchange (export, import and balance) of agro-industrial products of the Republic of Serbia with individual members of the EAEU, expressed as an average of the analyzed ten-year period.

Table 1

Foreign trade exchange of agro-industrial products by EAES member countries, in millions of USD, average for the period 2011-2020.

	Average export	Average import	Average foreign trade balance
Russian Federation	262.07	63,20	198.87
Republic of Belarus	7.65	1,68	5.97
Republic of Kazakhstan	0.62	0,10	0.53
Kyrgyz Republic	4.04	4,14	-0.10
Republic of Armenia	0.37	0,01	0.36
Total EAES	274.75	69.13	205.63

Source: Author's calculation based on data from the Republic Institute of Statistics.

The need for a more complete picture of foreign trade relations with the countries that are the subject of analysis imposes the need to look at the total foreign trade relations of the Republic of Serbia with EAEU member countries. For the observed time period, the average of the total Serbian export of agro-industrial products, in cur-

rent prices, to the EAEU market is 274.13 million USD, while the average of the total Serbian import from the market of EAES member countries is 69.13 million USD.

Analysis of the relations between the Republic of Serbia and the Russian Federation

Within the analyzed ten-year period, the average export, in current prices, of agro-industrial products of the Republic of Serbia to EAEU countries amounted to 274.75 million USD, while the average import was 69.13 million USD. At the same time, the largest part (almost all) of foreign trade exchange of agro-industrial products was realized with the Russian Federation. Foreign trade exchange of agro-industrial products of the Republic of Serbia and the Russian Federation, comparing the amounts of net exports from 2020 and 2011, has increased more than four times in real terms.

The intensification of cooperation with the Russian Federation in the field of agro-industrial products in the observed ten-year period is evident. Namely, in the observed ten-year dynamics, the volume of exchange of agri-industrial products with the Russian Federation increased, thanks to the growth of both imports and exports. The value of exports increased in real terms by more than two times (2.46 times to be exact), while the value of imports increased in real terms by more than two times (2.27 times to be exact).

The value of agro-industrial products exported by the Republic of Serbia is continuously higher than the value of imported agro-industrial products from the Russian Federation. The existence of a foreign trade surplus of agro-industrial products is a long-term characteristic of the Serbian economy. The average value of imports of agro-industrial products from the Russian Federation in the observed ten-year period, in current prices, is 63.20 million USD, that is 95.38% of the average value of imports of agro-industrial products to the market of the Republic of Serbia from all EAEU countries in the observed period.

In the observed period, the Republic of Serbia exported agro-industrial products to the Russian Federation in an average value of 262.07 million USD (average of the observed ten-year period in current prices), which accounts for 91.43% of the average value of exports of agro-industrial products to EAES countries in the analyzed ten-year period.

The analysis of the foreign trade exchange of agro-industrial products of the Republic of Serbia with the Russian Federation indicates that in all years of the analyzed period, the Republic of Serbia achieved a surplus. The average of net exports for the period from 2011 to 2020 shows that the Republic of Serbia achieved a surplus of USD 202.43 million in the exchange of agro-industrial products with Russia.

The foreign trade exchange of agro-industrial products of the Republic of Serbia and the Republic of Belarus

The foreign trade exchange of agro-industrial products of the Republic of Serbia and the Republic of Belarus is an evident intensification of cooperation with the Republic of Belarus in the field of agro-industrial products in the observed ten-year period. Namely, in the observed ten-year dynamics, the volume of exchange of agro-industrial products with the Republic of Belarus increased, thanks to the growth of both imports and exports. The value of exports increased by almost two times (more precisely 2.06 times), while the value of imports increased by fifteen times (more precisely 15.06 times). The value of agro-industrial products exported by the Republic of Serbia is continuously higher than the value of imported agro-industrial products from the Republic of Belarus. Existence of foreign trade surplus in agro-industrial products represent long term characteristic of serbian economy. The average value of imports of agro-industrial products from the Republic of Belarus in the observed ten-year period, in current prices, is 1.68 million USD, that is 2.44% of the average value of imports of agro-industrial products to the Serbian market from all EAES countries in the observed period. In the observed period, the Republic of Serbia exported agro-industrial products to the Republic of Belarus in an average value of 7.65 million USD (average of the observed ten-year period), which is 2.78% of the average value of exports of agro-industrial products to the EAES countries in the analyzed ten-year period. The analysis of the foreign trade exchange of agro-industrial products of the Republic of Serbia with the Republic of Belarus indicates that in all years of the analyzed period, the Republic of Serbia achieved a surplus.

The foreign trade change of agro-industrial products of the Republic of Serbia and the Republic of Kazakhstan

The foreign trade change of agro-industrial products of the Republic of Serbia and the Republic of Kazakhstan in the first four years of the observed ten-year period,

together with the last three years, achieved minimal growth in the order of the 20th year from 11. Comparing the value of the foreign trade change achieved in the period 2012 - 2014 with the value of exports from 2011, it can be established that the foreign trade change has increased by 1-1.5 times. In this three-year period (2012-2014), the intensification of cooperation with the Republic of Kazakhstan in the field of exchange of agro-industrial products is evident. The value of agro-industrial products exported by the Republic of Serbia is continuously higher than the value of imported agro-industrial products from the Republic of Kazakhstan, with the exception of 2017 when the value of imports is higher than the value of exports. The existence of a foreign trade surplus of agro-industrial products represents a long-term characteristic of the Serbian economy, the exception being the year 2017, in which a deficit was realized. The average value of imports of agro-industrial products from the Republic of Kazakhstan in the observed ten-year period (2011-2020), in current prices, is 0.10 million USD, which is 0.14% of the average value of imports of agro-industrial products to the Serbian market from all EAES countries. In the observed period, the Republic of Serbia exported agro-industrial products to the Republic of Kazakhstan in an average value of 0.62 million USD (average of the observed ten-year period), which makes 0.23% of the average value of exports of agro-industrial products to the EAES countries in the analyzed ten-year period. The analysis of the foreign trade exchange of agro-industrial products of the Republic of Serbia with the Republic of Kazakhstan indicates that in the period 2011-2016 and in the period 2018-2020. The Republic of Serbia achieved a surplus in 2017. The deficit was realized in 2017. The average of net exports for the period from 2011 to 2020 shows that the Republic of Serbia achieved a surplus, in constant prices, of USD 0.54 million in the exchange of agro-industrial products with Kazakhstan.

The foreign trade exchange of agro-industrial products of the Republic of Serbia and the Kyrgyz Republic

The foreign trade exchange of agro-industrial products of the Republic of Serbia and the Kyrgyz Republic in the first five years of the observed ten-year period achieved a foreign trade deficit. While in the other five years, the level of export of Serbian agro-industrial products to the Kyrgyz Republic was higher than the level of import of Kyrgyz agro-industrial products. We can conclude that the existence of a

foreign trade deficit of agro-industrial products calculated in current prices amounts to 0.10. million USD, while calculating in constant prices, the Republic of Serbia achieved a surplus in the amount of 0.06 million USD. Due to the impossibility of precisely drawing a conclusion, whether the Republic of Serbia in its foreign trade relationship with the Kyrgyz Republic achieved a surplus or a deficit, we can consider that this situation represents a long-term characteristic of the Republic of Serbia's entry into the market of the Kyrgyz Republic.

The foreign trade exchange of agro-industrial products of the Republic of Serbia and the Republic of Armenia

The average export of agro-industrial products of the Republic of Serbia to the Republic of Armenia in the observed period (2011-2020) was, in constant prices, 0.3965 million USD. The analysis of the foreign trade exchange between the Republic of Serbia and the Republic of Armenia could only be done for the export of agro-industrial products, given that the import of agro-industrial products from this Transcaucasian country is realized in the period from 2018 to 2020. In the observed period, the import of section "12 - Tobacco and tobacco products" in the value of 0.0025 million USD and section "11 - Beverages" in the value of 0.0018 million USD was realized. In the observed period (years 2018-2020), two import sections achieved the minimum value of imports and discontinuity in import years, and therefore it is not necessary to prepare a foreign trade balance. The analysis of the export of agro-industrial products shows the insufficiently developed foreign trade relations of these two countries, although there is an interest on both sides to improve these relations, which was stated on several occasions by high representatives of both countries. The bilateral trade relations of the Republic of Serbia with the Republic of Armenia and the Kyrgyz Republic differ in relation to the previously analyzed trade relations of the Republic of Serbia with the Russian Federation, the Republic of Belarus and the ruble of Kazakhstan. As these are the youngest members of the EAEU, an agreement on free foreign trade exchange has not yet been signed with them, so the modest foreign trade exchange of agro-industrial products with these countries is not surprising. The analysis showed that there are no strategic agro-industrial products (SMTK sections) in which the Republic of Serbia would have a competitive advantage in entering these markets. In those countries where we can single out strategic products, it turned out that in order

to increase the volume of exchange, it is necessary to improve domestic production in accordance with valid international standards and regulations. Although the economies of the countries of Transcaucasia are not particularly developed, there is a possibility that in the future the economic cooperation of the Republic of Serbia with them will be improved for mutual benefit.

Conclusion

The topic of economic cooperation between the Republic of Serbia and the EAEU is not sufficiently developed in professional literature. There are few authors who researched the problems of foreign trade between Serbia and EAEU member states, and there is definitely a lack of scientific publications related to the foreign trade exchange of agro-industrial products. The analysis of the obtained research results provides a basis for making appropriate recommendations in order to improve foreign trade cooperation with EAEU members. The studied structure of exported and imported agro-industrial products of the Republic of Serbia for each EAEU member country shows that there are opportunities for its optimization. As a result of the intensification of cooperation between the Republic of Serbia and the EAEU countries in the observed ten-year period, the volume of exchange of agro-industrial products increased. A high level of coverage of imports by exports is achieved and there is a tendency to increase net exports in the future. Based on our research, we can conclude that the sector of agro-industrial products occupies a significant position in the structure of Serbia's total exports to the EAEU market. At the same time, it can be noted that the opening of space for the development of direct investments in agriculture, the exchange of licenses, the implementation of long-term production cooperation, joint ventures, etc. The results of the conducted research confirm that over the years the Russian Federation has been among the biggest partners of the Republic of Serbia out of all EAEU members, but the potential for the development of mutual economic relations has not yet been exhausted. Russia and Serbia must more effectively use not only the advantages associated with the functioning of the free trade regime, but also agreements on the promotion and mutual protection of investments. Developing investment cooperation and cooperative production within the framework of the Free Trade Agreement, Serbia, Russia and other EAEU countries open opportunities for entering the markets of both European and Asian regions. The problem of the export of agro-industrial products of the Republic of Serbia to the large and demanding EAEU market is the absence of a clear and defined strategy for market entry

and performance. One of the important factors that can facilitate the creation of a free trade zone between Serbia and the EAEU countries is the so-called "substitution of second-order imports" when, based on the decline in the participation of third countries in the markets of the Republic of Serbia and the EAEU, additional opportunities arise for increasing the share of services. As an example of this type of import substitution, we can note the increase in the supply of Serbian food products to the Russian market, despite the decrease in the presence of Western producers. In this sense, one can think about the development of related industries or clusters, such as tourism and agriculture, as is the case in France, Spain, Argentina, etc. For example, Russian tourists can be offered tastings of Serbian agricultural products - wine, cheese, prosciutto, proja, raspberries, etc. The main task of the economic policy of the Republic of Serbia in the coming period is to increase the export of strategic agro-industrial products, through their industrial and price improvement. It is necessary to take advantage of the comparative advantages of primary agricultural production, production of organic food, first-class and high-quality food, through added marketing value, because these types of products achieve a higher market value. A greater share of products from higher stages of industrial processing would positively affect the transformation of the export structure, and thus the value of exports. The export policy should include a long-term and clear strategy for the export of agro-industrial products to the demanding market of the Russian Federation, as well as the entire Union. On the basis of the defined strategy, the production of strategic primary agricultural products and agro-industrial products of a higher degree of finalization should be developed in order to gain a significant competitive advantage. Improving the competitiveness of Serbian exporters' goods and services is of the greatest importance for encouraging foreign trade between the Republic of Serbia and the EAEU. In this regard, the marketing strategies used, whose aim should be to offer modern products of high quality, which meet international standards, should be improved. All export products that enjoy success have a clear differentiation. None of them are just commodities. They are priced competitively, but none sell mainly because of price. All successful export products have high "added value". What adds value to them is knowledge. Innovation must become an integral part of the company's product policy. In addition, Serbian exporters must look for a competitive advantage not in low prices of goods and services, but in using appropriate sales channels and offering optimal delivery times, various cutting, packing and marking and other non-traditional marketing tools.

References

1. Doc. Dr. Milica Simić, Prof. Boris Kuzman, Ph.D., Predrag Vuković, Ph.D. (2021), Importance of foreign trade exchange of agro-industrial products of the Republic of Serbia and members of the Eurasian Economic Union, Mongraph, publisher: Institute for Agricultural Economics, Belgrade
2. Analytical Review, Statistics of the Eurasian Economic Union, available at: http://www.eurasiancommission.org/ru/act/integr_i_makroec/dep_stat/tradestat/analytics/Documents/2020/Analytics_I_202012.pdf
3. Aleksandar Ćirić, Eurasian Economic Community, Proceedings of the Faculty of Law in Nis, no. 62/2012
4. Declaration of Alma-Ata available at <http://www.cis.minsk.by/page.php?id=178> (accessed: 26th February 2023).
5. Agreement on the Customs Union between the Russian Federation and the Republic of Belarus available at <http://www.consultant.ru/cons/cgi/online.cgi?rnd=A4102E0D970AA50FE5343E69BD7DC2DB&req=doc&base=LAW&n=15906&dst=100014&fld#s3jZzXTIVjjTaFV5>
6. The Agreement on the Accession of the Republic of Tajikistan to the Customs Union is available at <https://docs.cntd.ru/document/901785212>
7. The Agreement on the Establishment of the Eurasian Economic Community available at: http://www.tsouz.ru/Docs/IntAgrmnts/Pages/Dogovor_EvrAzES.aspx
8. Euroasian Union Contract available at: http://www.consultant.ru/document/cons_doc_LAW_163855 (accessed: 25th February 2023)
9. <http://www.eurasiancommission.org/ru/Pages/ses.aspx>

ЕВРАЗИЙСКАЯ ИНТЕГРАЦИЯ В ЮРИДИЧЕСКИХ ТЕРМИНАХ И ОПРЕДЕЛЕНИЯХ

Словарь¹

АВАРИЯ – вредное по своим последствиям происшествие технического, технологического или иного характера, произошедшее с транспортными средствами и (или) иными товарами, находящимися под таможенным контролем, повлекшее за собой не предусмотренные международными договорами и актами в сфере таможенного регулирования их количественные и (или) качественные изменения, которые не вызваны преднамеренными действиями собственника и (или) лица, во владении которого товары находились на момент таких изменений, за исключением естественных изменений при нормальных условиях перевозки (транспортировки) и (или) хранения, а также изменений вследствие действия непреодолимой силы (*Таможенный кодекс Евразийского экономического союза (приложение № 1 к Договору о Таможенном кодексе Евразийского экономического союза). Ратифицирован Федеральным законом от 14.11.2017 № 317-ФЗ*);

АДМИНИСТРАТИВНЫЕ ПРАВОНАРУШЕНИЯ – административные правонарушения, по которым в соответствии с законодательством государственных таможенных органов ведут административный процесс (осуществляют производство) (*Таможенный кодекс Евразийского экономического союза (приложение № 1 к Договору о Таможенном кодексе Евразийского экономического союза). Ратифицирован Федеральным законом от 14.11.2017 № 317-ФЗ*);

¹ Предлагаемое справочное издание характеризует современный уровень развития понятийного аппарата в области нормативного правового регулирования сферы евразийской интеграции. В нем впервые в отечественной практике собраны и систематизированы регламентируемые законодательными актами основные понятия, термины и определения, связанные с этой сферой. При этом, определения понятий в большинстве случаев приводятся как дословные выдержки из текста, воспроизводящие нормативные положения правовых актов, заключенных странами-участницами ЕАЭС, а также нормативными правовыми актами, используемые Судом Евразийского экономического союза в практической деятельности.

Автор-составитель: Скорев В. А.

Сибирский институт бизнеса и информационных технологий, г. Омск, Россия,
v.skorev@yandex.ru, <https://orcid.org/0000-0002-2296-9782>

БАНК – кредитная организация, которая имеет исключительное право осуществлять в совокупности следующие банковские операции: привлечение во вклады денежных средств физических и юридических лиц, размещение указанных средств от своего имени и за свой счет на условиях возвратности, платности, срочности, открытие и ведение банковских счетов физических и юридических лиц (*Федеральный закон «О банках и банковской деятельности» от 02.12.1990 № 395-1*);

БАНКОВСКАЯ ГРУППА – не являющееся юридическим лицом объединение юридических лиц, в котором одно юридическое лицо или несколько юридических лиц (далее – участники банковской группы) находятся под контролем либо значительным влиянием одной кредитной организации (далее – головная кредитная организация банковской группы) (*Федеральный закон «О банках и банковской деятельности» от 02.12.1990 № 395-1*);

БАНКОВСКИЙ ПЛАТЕЖНЫЙ АГЕНТ – юридическое лицо, не являющееся кредитной организацией, или индивидуальный предприниматель, которые привлекаются кредитной организацией в целях осуществления отдельных банковских операций (*Федеральный закон «О национальной платежной системе» от 27.06.2011 № 161-ФЗ*);

БАНКОВСКИЙ ПЛАТЕЖНЫЙ СУБАГЕНТ – юридическое лицо, не являющееся кредитной организацией, или индивидуальный предприниматель, которые привлекаются банковским платежным агентом в целях осуществления отдельных банковских операций (*Федеральный закон «О национальной платежной системе» от 27.06.2011 № 161-ФЗ*);

БАНКОВСКИЙ ХОЛДИНГ – не являющееся юридическим лицом объединение юридических лиц (далее – участники банковского холдинга), включающее хотя бы одну кредитную организацию, находящуюся под контролем одного юридического лица, не являющегося кредитной организацией (далее – головная организация банковского холдинга), а также (при их наличии) иные (не являющиеся кредитными организациями) юридические лица, находящиеся под контролем либо значительным влиянием головной организации банковского холдинга или входящие в банковские группы кредитных организаций – участников банковского холдинга, при условии, что доля банковской деятельности, определенная на основе методики Банка России, в деятельности банковского холдинга составляет не менее 40 процентов. Доля банковской деятельности в деятельно-

сти банковского холдинга определяется как отношение величины активов и (или) доходов кредитных организаций – участников банковского холдинга, определенной на основе методики, установленной Банком России, и совокупной величины активов и (или) доходов банковского холдинга, определенной с учетом активов и (или) доходов на основании бухгалтерской (финансовой) отчетности данных юридических лиц (*Федеральный закон «О банках и банковской деятельности» от 02.12.1990 № 395-1*);

БАНКОМАТ – автоматическое (без участия уполномоченного лица кредитной организации, или банковского платежного агента, или банковского платежного субагента) устройство для осуществления расчетов, обеспечивающее возможность выдачи и (или) приема наличных денежных средств, в том числе с использованием электронных средств платежа, и по передаче распоряжений кредитной организации об осуществлении перевода денежных средств (*Федеральный закон «О национальной платежной системе» от 27.06.2011 № 161-ФЗ*)

БЕЗОТЗЫВНОСТЬ ПЕРЕВОДА ДЕНЕЖНЫХ СРЕДСТВ – характеристика перевода денежных средств, обозначающая отсутствие или прекращение возможности отзыва распоряжения об осуществлении перевода денежных средств в определенный момент времени (*Федеральный закон «О национальной платежной системе» от 27.06.2011 № 161-ФЗ*);

БЕЗУСЛОВНОСТЬ ПЕРЕВОДА ДЕНЕЖНЫХ СРЕДСТВ – характеристика перевода денежных средств, обозначающая отсутствие условий или выполнение всех условий для осуществления перевода денежных средств в определенный момент времени (*Федеральный закон «О национальной платежной системе» от 27.06.2011 № 161-ФЗ*).

БЮДЖЕТНЫЙ КРЕДИТ – денежные средства, предоставляемые бюджетом другому бюджету бюджетной системы Российской Федерации, юридическому лицу (за исключением государственных (муниципальных) учреждений), иностранному государству, иностранному юридическому лицу на возвратной и возмездной основах (*Бюджетный кодекс Российской Федерации от 31.07.1998 № 145-ФЗ*);

ВАЛЮТНОЕ ЗАКОНОДАТЕЛЬСТВО – законодательные акты государственных органов в сфере валютного регулирования и валютного контроля и принятые в их исполнение нормативные правовые акты (*Приложение № 15 к Договору о Евразийском экономическом союзе. Протокол о мерах, направленных на проведение согласованной валютной политики*).

ВАЛЮТНЫЕ ОГРАНИЧЕНИЯ – установленные международными договорами и актами, составляющими право Союза, или валютным законодательством государств-членов ограничения на валютные операции, выраженные в их прямом запрете, лимитировании объемов, количества и сроков проведения, валюты платежа, в установлении требований по получению специальных разрешений (лицензий) на их проведение, резервированию части, всей суммы или суммы, кратной всей сумме проводимой валютной операции, а также ограничения, связанные с открытием и ведением счетов на территориях государств-членов, и требования об обязательной продаже иностранной валюты (*Приложение № 15 к Договору о Евразийском экономическом союзе. Протокол о мерах, направленных на проведение согласованной валютной политики*).

ВВОЗ ТОВАРОВ НА ТАМОЖЕННУЮ ТЕРРИТОРИЮ СОЮЗА – совершение действий, которые связаны с пересечением таможенной границы Союза и в результате которых товары прибыли на таможенную территорию Союза любым способом, включая пересылку в международных почтовых отправлениях, использование трубопроводного транспорта и линий электропередачи, до выпуска таких товаров таможенными органами (*Таможенный кодекс Евразийского экономического союза (приложение № 1 к Договору о Таможенном кодексе Евразийского экономического союза)*). Ратифицирован Федеральным законом от 14.11.2017 № 317-ФЗ);

ВНУТРЕННИЙ КОНТРОЛЬ – деятельность организаций, осуществляющих операции с денежными средствами или иным имуществом, по выявлению операций, подлежащих обязательному контролю, и иных операций с денежными средствами или иным имуществом, связанных с легализацией (отмыванием) доходов, полученных преступным путем, и финансированием терроризма (*Федеральный закон «О противодействии легализации (отмыванию) доходов, полученных преступным путем, и финансированию терроризма» от 07.08.2001 № 115-ФЗ*);

ВОДНЫЕ СУДА – морские суда, суда смешанного (река – море) плавания, а также подлежащие государственной регистрации в соответствии с законодательством государств-членов суда внутреннего водного транспорта (плавания) (*Таможенный кодекс Евразийского экономического союза (приложение № 1 к Договору о Таможенном кодексе Евразийского экономического союза)*). Ратифицирован Федеральным законом от 14.11.2017 № 317-ФЗ);

ВЫВОЗ ТОВАРОВ С ТАМОЖЕННОЙ ТЕРРИТОРИИ СОЮЗА – совершение действий, направленных на вывоз товаров с таможенной территории Союза любым способом, в том числе пересылка в международных почтовых отправлениях, использование трубопроводного транспорта и линий электропередачи, включая пересечение таможенной границы Союза (*Таможенный кодекс Евразийского экономического союза (приложение № 1 к Договору о Таможенном кодексе Евразийского экономического союза)*). Ратифицирован Федеральным законом от 14.11.2017 № 317-ФЗ);

ВЫПУСК ТОВАРОВ – действие таможенного органа, после совершения которого заинтересованные лица вправе использовать товары в соответствии с заявленной таможенной процедурой или в порядке и на условиях, которые установлены в отношении отдельных категорий товаров, не подлежащих в соответствии с настоящим Кодексом помещению под таможенные процедуры (*Таможенный кодекс Евразийского экономического союза (приложение № 1 к Договору о Таможенном кодексе Евразийского экономического союза)*). Ратифицирован Федеральным законом от 14.11.2017 № 317-ФЗ);

ГАРМОНИЗАЦИЯ ЗАКОНОДАТЕЛЬСТВА – сближение законодательства государств-членов, направленное на установление сходного (сопоставимого) нормативного правового регулирования в отдельных сферах (*Договор о Евразийском экономическом союзе от 29.05.2014г.*)

ГОСУДАРСТВА-ЧЛЕНЫ – государства, являющиеся членами Союза и Сторонами настоящего Договора (*Договор о Евразийском экономическом союзе от 29.05.2014г.*)

ГОСУДАРСТВЕННЫЙ (МУНИЦИПАЛЬНЫЙ) ВНЕШНИЙ ДОЛГ – долговые обязательства публично-правового образования, возникающие в иностранной валюте (*Бюджетный кодекс Российской Федерации от 31.07.1998 № 145-ФЗ*);

ГОСУДАРСТВЕННЫЙ (МУНИЦИПАЛЬНЫЙ) ВНУТРЕННИЙ ДОЛГ – долговые обязательства публично-правового образования, возникающие в валюте Российской Федерации (*Бюджетный кодекс Российской Федерации от 31.07.1998 № 145-ФЗ*);

ГОСУДАРСТВЕННЫЙ (МУНИЦИПАЛЬНЫЙ) ДОЛГ – обязательства, возникающие из государственных (муниципальных) заимствований, гарантий по обязательствам третьих лиц, другие обязательства в соответствии с видами дол-

говых обязательств, установленными настоящим Кодексом, принятые на себя Российской Федерацией, субъектом Российской Федерации или муниципальным образованием (*Бюджетный кодекс Российской Федерации от 31.07.1998 № 145-ФЗ*);

ГОСУДАРСТВО-РЕЦИПИЕНТ – государство-член, на территории которого осуществляются инвестиции инвесторами других государств-членов (*Приложение № 16 к Договору о Евразийском экономическом союзе. Протокол о торговле услугами, учреждении, деятельности и осуществлении инвестиций*).

ДЕКЛАРАНТ – лицо, которое декларирует товары либо от имени которого декларируются товары (*Таможенный кодекс Евразийского экономического союза (приложение № 1 к Договору о Таможенном кодексе Евразийского экономического союза). Ратифицирован Федеральным законом от 14.11.2017 № 317-ФЗ*);

ДЕНЕЖНЫЕ ИНСТРУМЕНТЫ – дорожные чеки, векселя, чеки (банковские чеки), а также ценные бумаги в документарной форме, которые удостоверяют обязательство эмитента (должника) по выплате денежных средств и в которых не указано лицо, которому осуществляется такая выплата (*Таможенный кодекс Евразийского экономического союза (приложение № 1 к Договору о Таможенном кодексе Евразийского экономического союза). Ратифицирован Федеральным законом от 14.11.2017 № 317-ФЗ*);

ДЕЯТЕЛЬНОСТЬ В СВЯЗИ С ИНВЕСТИЦИЯМИ – владение, пользование и (или) распоряжение инвестициями (*Приложение № 16 к Договору о Евразийском экономическом союзе. Протокол о торговле услугами, учреждении, деятельности и осуществлении инвестиций*).

ДЕЯТЕЛЬНОСТЬ – предпринимательская и иная деятельность (включая торговлю услугами и производство товаров) юридических лиц, филиалов, представительств или индивидуальных предпринимателей (*Приложение № 16 к Договору о Евразийском экономическом союзе. Протокол о торговле услугами, учреждении, деятельности и осуществлении инвестиций*).

ДОВЕРИТЕЛЬНЫЙ СОБСТВЕННИК (УПРАВЛЯЮЩИЙ) ИНОСТРАННОЙ СТРУКТУРЫ БЕЗ ОБРАЗОВАНИЯ ЮРИДИЧЕСКОГО ЛИЦА – физическое или юридическое лицо, которое в соответствии с законодательством иностранного государства (территории), на основании договора или личного закона иностранной структуры без образования юридического лица вправе осуществлять деятельность по управлению денежными средствами или иным имуще-

ством, направленную на извлечение дохода (прибыли) в интересах участников (пайщиков, доверителей или иных лиц) либо иных выгодоприобретателей такой иностранной структуры без образования юридического лица (*Федеральный закон "О цифровых финансовых активах, цифровой валюте и о внесении изменений в отдельные законодательные акты Российской Федерации" от 31.07.2020 N 259-ФЗ*);

ДОГОВОР О СОЮЗЕ – Договор о Евразийском экономическом союзе от 29 мая 2014 года (*Договор о Евразийском экономическом союзе от 29.05.2014 г.*)

ДОЛГОВАЯ УСТОЙЧИВОСТЬ – состояние, структура и сумма задолженности, позволяющие заемщику в полном объеме выполнять обязательства по погашению и обслуживанию этой задолженности, исключая нанесение ущерба социально-экономическому развитию и необходимость ее списания и (или) реструктуризации (*Бюджетный кодекс Российской Федерации от 31.07.1998 № 145-ФЗ*);

ДОЛЖНОСТНЫЕ ЛИЦА – граждане государств-членов, назначенные на должности директоров департаментов Евразийской экономической комиссии и заместителей директоров департаментов Комиссии, а также руководителя Секретариата Суда Союза, заместителей руководителя Секретариата Суда Союза и советников судей Суда Союза (*Договор о Евразийском экономическом союзе от 29.05.2014 г.*)

ДОПОЛНИТЕЛЬНЫЙ ЭКОНОМИЧЕСКИЙ ЭФФЕКТ – улучшение и (или) стабильность значений показателей, характеризующих состояние экономики государства-члена, ее развитие и устойчивость, достигаемые за счет реализации интеграционных мер и действий (*Основные направления экономического развития ЕАЭС до 2030 года, утвержденные Решением Высшего Евразийского экономического совета от 16 октября 2015 г. № 28 в г. Бурабай*).

ДОХОДЫ – средства, получаемые в результате осуществления инвестиций, в частности дивиденды, проценты, а также лицензионные, комиссионные и другие вознаграждения (*Приложение № 16 к Договору о Евразийском экономическом союзе. Протокол о торговле услугами, учреждении, деятельности и осуществлении инвестиций*).

ДОХОДЫ, ПОЛУЧЕННЫЕ ПРЕСТУПНЫМ ПУТЕМ – денежные средства или иное имущество, полученные в результате совершения преступления (*Федеральный закон «О противодействии легализации (отмыванию) доходов, полу-*

ченных преступным путем, и финансированию терроризма» от 07.08.2001 № 115-ФЗ);

ЕДИНАЯ ПОЛИТИКА – политика, осуществляемая государствами-членами в определенных ими сферах, предусмотренных настоящим Договором, предполагающая применение государствами-членами унифицированного правового регулирования, в том числе на основе решений органов Союза в рамках их полномочий (*Договор о Евразийском экономическом союзе от 29.05.2014 г.*)

ЕДИНОЕ ЭКОНОМИЧЕСКОЕ ПРОСТРАНСТВО – пространство, состоящее из территорий государств-членов, на котором функционируют сходные (сопоставимые) и однотипные механизмы регулирования экономики, основанные на рыночных принципах и применении гармонизированных или унифицированных правовых норм, и существует единая инфраструктура (*Договор о Евразийском экономическом союзе от 29.05.2014 г.*)

ЕДИНЫЙ КАЗНАЧЕЙСКИЙ СЧЕТ – банковский счет (совокупность банковских счетов), открытый (открытых) Федеральному казначейству в Центральном банке Российской Федерации в валюте Российской Федерации (в кредитных организациях – в иностранной валюте) для совершения переводов денежных средств в целях обеспечения осуществления и отражения операций на казначейских счетах, за исключением казначейских счетов для осуществления и отражения операций с денежными средствами Фонда национального благосостояния (*Бюджетный кодекс Российской Федерации от 31.07.1998 № 145-ФЗ*);

ЗАИНТЕРЕСОВАННОЕ ЛИЦО – лицо, интересы которого в отношении товаров затрагиваются решениями, действиями (бездействием) таможенных органов или их должностных лиц (*Таможенный кодекс Евразийского экономического союза (приложение № 1 к Договору о Таможенном кодексе Евразийского экономического союза). Ратифицирован Федеральным законом от 14.11.2017 № 317-ФЗ*);

ЗАКОНОДАТЕЛЬСТВО ГОСУДАРСТВА-ЧЛЕНА – законы и иные нормативные правовые акты государства-члена (*Приложение № 16 к Договору о Евразийском экономическом союзе. Протокол о торговле услугами, учреждении, деятельности и осуществлении инвестиций*).

ЗАКОНОДАТЕЛЬСТВО ГОСУДАРСТВА-ЧЛЕНА О ЗАЩИТЕ ПРАВ ПОТРЕБИТЕЛЕЙ – совокупность правовых норм, действующих в государстве-члене и регулирующих отношения в области защиты прав потребителей (*При-*

ложение № 13 к Договору о Евразийском экономическом союзе. Протокол о проведении согласованной политики в сфере защиты прав потребителей).

ЗАМОРАЖИВАНИЕ (БЛОКИРОВАНИЕ) ИМУЩЕСТВА – адресованный собственнику или владельцу имущества, организациям, осуществляющим операции с денежными средствами или иным имуществом, другим физическим и юридическим лицам запрет осуществлять операции с имуществом, принадлежащим организации или физическому лицу, включенным в перечень организаций и физических лиц, в отношении которых имеются сведения об их причастности к экстремистской деятельности или терроризму, либо организации или физическому лицу, в отношении которых межведомственным координационным органом, осуществляющим функции по противодействию финансированию терроризма, принято решение о замораживании (блокировании) денежных средств или иного имущества, либо организации или физическому лицу, включенным в перечни организаций и физических лиц, связанных с терроризмом или с распространением оружия массового уничтожения, составляемые в соответствии с решениями Совета Безопасности ООН (*Федеральный закон «О противодействии легализации (отмыванию) доходов, полученных преступным путем, и финансированию терроризма» от 07.08.2001 № 115-ФЗ*);

ЗАПРЕТЫ И ОГРАНИЧЕНИЯ – применяемые в отношении товаров, перемещаемых через таможенную границу Союза, меры нетарифного регулирования, в том числе вводимые в одностороннем порядке в соответствии с Договором о Союзе, меры технического регулирования, санитарные, ветеринарно-санитарные и карантинные фитосанитарные меры, меры экспортного контроля, в том числе меры в отношении продукции военного назначения, и радиационные требования, установленные в соответствии с Договором о Союзе и (или) законодательством государств-членов (*Таможенный кодекс Евразийского экономического союза (приложение № 1 к Договору о Таможенном кодексе Евразийского экономического союза). Ратифицирован Федеральным законом от 14.11.2017 № 317-ФЗ*);

ЗАЯВИТЕЛЬ – лицо одного государства-члена, обратившееся в компетентный орган этого или другого государства-члена с заявлением о предоставлении разрешения (*Приложение № 16 к Договору о Евразийском экономическом союзе. Протокол о торговле услугами, учреждении, деятельности и осуществлении инвестиций*).

ЗНАЧИМАЯ ПЛАТЕЖНАЯ СИСТЕМА – платежная система, отвечающая критериям, установленным федеральным законом (системно значимая платежная система, социально значимая платежная система, национально значимая платежная система) (*Федеральный закон «О национальной платежной системе» от 27.06.2011 № 161-ФЗ*);

ИДЕНТИФИКАЦИЯ – совокупность мероприятий по установлению определенных настоящим Федеральным законом сведений о клиентах, их представителях, выгодоприобретателях, бенефициарных владельцах и подтверждению достоверности этих сведений с использованием оригиналов документов и (или) надлежащим образом заверенных копий и (или) государственных и иных информационных систем (*Федеральный закон «О противодействии легализации (отмыванию) доходов, полученных преступным путем, и финансированию терроризма» от 07.08.2001 № 115-ФЗ*);

ИЗГОТОВИТЕЛЬ – организация независимо от формы (вида) собственности, а также физическое лицо, зарегистрированное в качестве индивидуального предпринимателя, производящие товары для реализации потребителям (*Приложение № 13 к Договору о Евразийском экономическом союзе. Протокол о проведении согласованной политики в сфере защиты прав потребителей*).

ИНВЕСТИЦИИ – материальные и нематериальные ценности, вкладываемые инвестором одного государства-члена в объекты предпринимательской деятельности на территории другого государства-члена в соответствии с законодательством последнего, в том числе: денежные средства (деньги), ценные бумаги, иное имущество; права на осуществление предпринимательской деятельности, предоставляемые на основе законодательства государств-членов или по договору, включая, в частности, права на разведку, разработку, добычу и эксплуатацию природных ресурсов; имущественные и иные права, имеющие денежную оценку (*Приложение № 16 к Договору о Евразийском экономическом союзе. Протокол о торговле услугами, учреждении, деятельности и осуществлении инвестиций*).

ИНВЕСТОР ГОСУДАРСТВА-ЧЛЕНА – любое лицо государства-члена, осуществляющее инвестиции на территории другого государства-члена в соответствии с законодательством последнего (*Приложение № 16 к Договору о Евразийском экономическом союзе. Протокол о торговле услугами, учреждении, деятельности и осуществлении инвестиций*).

ИНДИВИДУАЛЬНАЯ КАРТА РАЗВИТИЯ СУБЪЕКТА МАЛОГО ИЛИ СРЕДНЕГО ПРЕДПРИНИМАТЕЛЬСТВА – индивидуально определенный перечень мероприятий по оказанию финансовой, правовой, методической, информационной и иной поддержки, предусмотренной законодательством Российской Федерации, участнику программы развития поставщиков (исполнителей, подрядчиков) (*Федеральный закон «О развитии малого и среднего предпринимательства в Российской Федерации» от 24 июля 2007 года № 209-ФЗ*).

ИНОСТРАННАЯ ПЛАТЕЖНАЯ СИСТЕМА – совокупность организаций, присоединившихся к определяемым оператором иностранной платежной системы правилам иностранной платежной системы, организованной в соответствии с иностранным законодательством, и взаимодействующих по правилам иностранной платежной системы (участники иностранной платежной системы), в соответствии с которыми иностранный банк (иностранная кредитная организация) может выступать в качестве плательщика и получателя средств по переводам денежных средств участников иностранной платежной системы (иностранной центральной платежной клиринговой контрагент) (*Федеральный закон «О национальной платежной системе» от 27.06.2011 № 161-ФЗ*);

ИНОСТРАННАЯ СТРУКТУРА БЕЗ ОБРАЗОВАНИЯ ЮРИДИЧЕСКОГО ЛИЦА – организационная форма, созданная в соответствии с законодательством иностранного государства (территории) без образования юридического лица (в частности, фонд, партнерство, товарищество, траст, иная форма осуществления коллективных инвестиций и (или) доверительного управления), которая в соответствии со своим личным законом вправе осуществлять деятельность, направленную на извлечение дохода (прибыли) в интересах своих участников (пайщиков, доверителей или иных лиц) либо иных выгодоприобретателей (*Федеральный закон «О противодействии легализации (отмыванию) доходов, полученных преступным путем, и финансированию терроризма» от 07.08.2001 № 115-ФЗ*);

ИНОСТРАННОЕ ЛИЦО – лицо, не являющееся лицом государства-члена (*Таможенный кодекс Евразийского экономического союза (приложение № 1 к Договору о Таможенном кодексе Евразийского экономического союза)*). Ратифицирован Федеральным законом от 14.11.2017 № 317-ФЗ);

ИНОСТРАННЫЕ ТОВАРЫ – товары, не являющиеся товарами Союза, в том числе утратившие статус товаров Союза в соответствии с настоящим Таможен-

ным кодексом ЕАЭС, а также товары, которые приобрели статус иностранных товаров (признаны иностранными товарами) в соответствии с Таможенным кодексом ЕАЭС (*Таможенный кодекс Евразийского экономического союза (приложение № 1 к Договору о Таможенном кодексе Евразийского экономического союза)*). Ратифицирован Федеральным законом от 14.11.2017 № 317-ФЗ);

ИНОСТРАННЫЙ БАНК – банк, признанный таковым по законодательству иностранного государства, на территории которого он зарегистрирован (*Федеральный закон «О банках и банковской деятельности» от 02.12.1990 № 395-1*);

ИНОСТРАННЫЙ ПОСТАВЩИК ПЛАТЕЖНЫХ УСЛУГ – иностранная организация, имеющая право в соответствии с законодательством иностранного государства, на территории которого она зарегистрирована, на основании лицензии или иного разрешения оказывать услуги по переводу денежных средств по банковским счетам и (или) без открытия банковских счетов и (или) осуществлять операции с использованием электронных средств платежа (*Федеральный закон «О национальной платежной системе» от 27.06.2011 № 161-ФЗ*);

ИНТЕГРАЦИОННЫЕ ДЕЙСТВИЯ – действия, направленные на реализацию интеграционных мер (*Основные направления экономического развития ЕАЭС до 2030 года, утвержденные Решением Высшего Евразийского экономического совета от 16 октября 2015г. № 28 в г. Бурабай*).

ИНТЕГРАЦИОННЫЕ МЕРЫ — совместная (скоординированная, согласованная) деятельность заинтересованных субъектов (*Основные направления экономического развития ЕАЭС до 2030 года, утвержденные Решением Высшего Евразийского экономического совета от 16 октября 2015г. № 28 в г. Бурабай*).

ИНТЕГРАЦИОННЫЙ ПОТЕНЦИАЛ СОЮЗА — совокупность возможностей, которые возникают в результате интеграционных процессов и использование которых способствует получению государствами-членами дополнительных экономических эффектов (*Основные направления экономического развития ЕАЭС до 2030 года, утвержденные Решением Высшего Евразийского экономического совета от 16 октября 2015г. № 28 в г. Бурабай*).

ИНТЕГРИРОВАННЫЙ ВАЛЮТНЫЙ РЫНОК – совокупность внутренних валютных рынков государств-членов, объединенных общими принципами функционирования и государственного регулирования (*Приложение № 15 к Договору о Евразийском экономическом союзе. Протокол о мерах, направленных на проведение согласованной валютной политики*).

ИНФОРМАЦИОННЫЕ РЕСУРСЫ ТАМОЖЕННЫХ ОРГАНОВ – упорядоченная совокупность документированной информации (базы данных, другие массивы информации), содержащейся в информационных системах таможенных органов (*Таможенный кодекс Евразийского экономического союза (приложение № 1 к Договору о Таможенном кодексе Евразийского экономического союза)*). Ратифицирован Федеральным законом от 14.11.2017 № 317-ФЗ);

ИСКУССТВЕННЫЕ ОСТРОВА – закрепленные в соответствии с проектной документацией на их создание по месту расположения объекты, имеющие намывное, насыпное, свайное и иное неплавучее выступающее над поверхностью воды при максимальном приливе опорное основание, используемые в целях обеспечения обороны и безопасности государств-членов, регионального геологического изучения, геологического изучения, разведки и добычи минеральных ресурсов, проведения морских ресурсных исследований водных биологических ресурсов и осуществления рыболовства, проведения морских научных исследований, в иных целях, не противоречащих международным договорам государств-членов с третьей стороной и законодательству государств-членов (*Таможенный кодекс Евразийского экономического союза (приложение № 1 к Договору о Таможенном кодексе Евразийского экономического союза)*). Ратифицирован Федеральным законом от 14.11.2017 № 317-ФЗ);

ИСПОЛНИТЕЛЬ – организация независимо от формы (вида) собственности, а также физическое лицо, зарегистрированное в качестве индивидуального предпринимателя, выполняющие работы или оказывающие услуги потребителям (*Приложение № 13 к Договору о Евразийском экономическом союзе. Протокол о проведении согласованной политики в сфере защиты прав потребителей*).

КОММЕРЧЕСКИЕ ДОКУМЕНТЫ – документы, используемые при осуществлении внешнеторговой и иной деятельности, а также для подтверждения совершения сделок, связанных с перемещением товаров через таможенную границу Союза (счета-фактуры (инвойсы), спецификации, отгрузочные (упаковочные) листы и иные документы) (*Таможенный кодекс Евразийского экономического союза (приложение № 1 к Договору о Таможенном кодексе Евразийского экономического союза)*). Ратифицирован Федеральным законом от 14.11.2017 № 317-ФЗ);

КОМПЕТЕНТНЫЙ ОРГАН – любой орган или любая организация, в рамках полномочий, делегированных им государством-членом, осуществляющие контрольную, разрешительную или иную регулирующую функцию в отношении вопросов, охватываемых настоящим Протоколом, в частности административные органы, суды, профессиональные объединения, ассоциации (*Приложение № 16 к Договору о Евразийском экономическом союзе. Протокол о торговле услугами, учреждении, деятельности и осуществлении инвестиций*).

КОНКУРЕНТНЫЕ ПРЕИМУЩЕСТВА ГОСУДАРСТВА-ЧЛЕНА – совокупность условий и факторов, настоящих или будущих, которые обеспечивают опережающее развитие экономики государства-члена и использование которых возможно в интересах государств-членов и Союза в целом (*Основные направления экономического развития ЕАЭС до 2030 года, утвержденные Решением Высшего Евразийского экономического совета от 16 октября 2015г. № 28 в г. Бурабай*).

КОНКУРЕНТНЫЕ ПРЕИМУЩЕСТВА СОЮЗА – совокупность конкурентных преимуществ государств-членов, которые могут быть использованы для достижения цели экономического развития Союза (*Основные направления экономического развития ЕАЭС до 2030 года, утвержденные Решением Высшего Евразийского экономического совета от 16 октября 2015г. № 28 в г. Бурабай*).

КОНСУЛЬТАТИВНЫЙ КОМИТЕТ ПО МАКРОЭКОНОМИЧЕСКОЙ ПОЛИТИКЕ – совещательный орган при Комиссии, учрежденный в соответствии со ст. 7 Положения о Евразийской экономической комиссии (Приложения №1 к Договору о Союзе). В компетенцию Консультативного комитета входит, в том числе, подготовка нормативных правовых актов, направленных на обеспечение устойчивости экономического развития Сторон, проведения Сторонами согласованной макроэкономической политики (*Основные направления экономического развития ЕАЭС до 2030 года, утвержденные Решением Высшего Евразийского экономического совета от 16 октября 2015г. № 28 в г. Бурабай*).

КРЕДИТНАЯ ОРГАНИЗАЦИЯ – юридическое лицо, которое для извлечения прибыли как основной цели своей деятельности на основании специального разрешения (лицензии) Центрального банка Российской Федерации (Банка России) имеет право осуществлять банковские операции, предусмотренные фе-

деральным законом Кредитная организация образуется на основе любой формы собственности как хозяйственное общество (*Федеральный закон «О банках и банковской деятельности» от 02.12.1990 № 395-1*);

ЛЕГАЛИЗАЦИЯ (ОТМЫВАНИЕ) ДОХОДОВ, ПОЛУЧЕННЫХ ПРЕСТУПНЫМ ПУТЕМ – придание правомерного вида владению, пользованию или распоряжению денежными средствами или иным имуществом, полученными в результате совершения преступления (*Федеральный закон «О противодействии легализации (отмыванию) доходов, полученных преступным путем, и финансированию терроризма» от 07.08.2001 № 115-ФЗ*);

ЛИЦО – физическое лицо, юридическое лицо, а также организация, не являющаяся юридическим лицом (*Таможенный кодекс Евразийского экономического союза (приложение № 1 к Договору о Таможенном кодексе Евразийского экономического союза). Ратифицирован Федеральным законом от 14.11.2017 № 317-ФЗ*);

ЛИЦО ГОСУДАРСТВА-ЧЛЕНА – любое физическое или юридическое лицо государства-члена (*Приложение № 16 к Договору о Евразийском экономическом союзе. Протокол о торговле услугами, учреждении, деятельности и осуществлении инвестиций*).

ЛИЦО ГОСУДАРСТВА-ЧЛЕНА – юридическое лицо, организация, не являющаяся юридическим лицом, созданные в соответствии с законодательством государств-членов, а также физическое лицо, имеющее постоянное место жительства в государстве-члене, в том числе индивидуальный предприниматель, зарегистрированный в соответствии с законодательством государства-члена (*Таможенный кодекс Евразийского экономического союза (приложение № 1 к Договору о Таможенном кодексе Евразийского экономического союза). Ратифицирован Федеральным законом от 14.11.2017 № 317-ФЗ*);

МЕЖДУНАРОДНЫЕ ДОГОВОРЫ В РАМКАХ СОЮЗА – международные договоры, заключаемые между государствами-членами по вопросам, связанным с функционированием и развитием Союза (*Договор о Евразийском экономическом союзе от 29.05.2014г.*)

МЕЖДУНАРОДНЫЕ ДОГОВОРЫ ГОСУДАРСТВ-ЧЛЕНОВ С ТРЕТЬЕЙ СТОРОНОЙ – международный договор одного из государств-членов с третьей стороной или международный договор с третьей стороной, участниками которого являются несколько либо все государства-члены (*Таможенный кодекс*

Евразийского экономического союза (приложение № 1 к Договору о Таможенном кодексе Евразийского экономического союза). Ратифицирован Федеральным законом от 14.11.2017 № 317-ФЗ);

МЕЖДУНАРОДНЫЕ ДОГОВОРЫ СОЮЗА С ТРЕТЬЕЙ СТОРОНОЙ – международные договоры, заключаемые с третьими государствами, их интеграционными объединениями и международными организациями (*Договор о Евразийском экономическом союзе от 29.05.2014г.*)

МЕЖДУНАРОДНЫЕ ПОЧТОВЫЕ ОТПРАВЛЕНИЯ – посылки и отправления письменной корреспонденции, которые являются объектами почтового обмена в соответствии с актами Всемирного почтового союза, сопровождаются документами, предусмотренными актами Всемирного почтового союза, пересылаются за пределы таможенной территории Союза из мест (учреждений) международного почтового обмена, либо поступают на таможенную территорию Союза в места (учреждения) международного почтового обмена, либо следуют транзитом через таможенную территорию Союза (*Таможенный кодекс Евразийского экономического союза (приложение № 1 к Договору о Таможенном кодексе Евразийского экономического союза). Ратифицирован Федеральным законом от 14.11.2017 № 317-ФЗ);*

МЕРА ГОСУДАРСТВА-ЧЛЕНА – законодательство государства-члена, а также любое решение, действие или бездействие органа или должностного лица этого государства-члена, которые приняты или применяются на любом уровне государственной власти, органами местного самоуправления или организациями при осуществлении ими полномочий, делегированных им такими органами (*Приложение № 16 к Договору о Евразийском экономическом союзе. Протокол о торговле услугами, учреждении, деятельности и осуществлении инвестиций*).

МЕРЫ ЗАЩИТЫ ВНУТРЕННЕГО РЫНКА – специальные защитные, антидемпинговые, компенсационные меры и иные меры защиты внутреннего рынка, установленные в соответствии с Договором о Союзе, вводимые в отношении товаров, происходящих из третьих стран и ввозимых на таможенную территорию Союза (*Таможенный кодекс Евразийского экономического союза (приложение № 1 к Договору о Таможенном кодексе Евразийского экономического союза). Ратифицирован Федеральным законом от 14.11.2017 № 317-ФЗ);*

МЕРЫ ЛИБЕРАЛИЗАЦИИ – действия, направленные на ослабление или отмену валютных ограничений в отношении валютных операций между резидентами государств-членов, а также в отношении операций с резидентами третьих стран (*Приложение № 15 к Договору о Евразийском экономическом союзе. Протокол о мерах, направленных на проведение согласованной валютной политики*).

МЕРЫ ТАМОЖЕННО-ТАРИФНОГО РЕГУЛИРОВАНИЯ – меры, применяемые в соответствии с Договором о Союзе в отношении ввозимых (ввезенных) на таможенную территорию Союза товаров и включающие в себя применение ставок ввозных таможенных пошлин, тарифных квот, тарифных преференций, тарифных льгот (*Таможенный кодекс Евразийского экономического союза (приложение № 1 к Договору о Таможенном кодексе Евразийского экономического союза). Ратифицирован Федеральным законом от 14.11.2017 № 317-ФЗ*);

МОДЕЛЬ ИНТЕГРАЦИОННОГО СОТРУДНИЧЕСТВА – совокупность направлений, мер, механизмов и форм взаимодействия государств-членов объединения в определенных отраслях, секторах экономики, видах деятельности, совместные усилия по развитию которых или специализация в которых одного из государств-членов может дать дополнительный экономический и (или) социальный эффект для всех и (или) большинства государств-членов (*Основные направления экономического развития ЕАЭС до 2030 года, утвержденные Решением Высшего Евразийского экономического совета от 16 октября 2015 г. № 28 в г. Бурабай*).

НАЗНАЧЕННЫЙ ОПЕРАТОР ПОЧТОВОЙ СВЯЗИ – лицо, официально назначаемое страной – членом Всемирного почтового союза и обеспечивающее оказание услуг почтовой связи в соответствии с законодательством государств-членов и актами Всемирного почтового союза (*Таможенный кодекс Евразийского экономического союза (приложение № 1 к Договору о Таможенном кодексе Евразийского экономического союза). Ратифицирован Федеральным законом от 14.11.2017 № 317-ФЗ*);

НАЛИЧНЫЕ ДЕНЕЖНЫЕ СРЕДСТВА – денежные знаки в виде банкнот и казначейских билетов, монет, за исключением монет из драгоценных металлов, находящиеся в обращении и являющиеся законным платежным средством в государствах-членах или государствах (группе государств), не являющихся

членами Союза, включая изъятые либо изымаемые из обращения, но подлежащие обмену на находящиеся в обращении денежные знаки (*Таможенный кодекс Евразийского экономического союза (приложение № 1 к Договору о Таможенном кодексе Евразийского экономического союза)*). Ратифицирован Федеральным законом от 14.11.2017 № 317-ФЗ);

НАЛОГИ – налог на добавленную стоимость, акцизы (акцизный налог или акцизный сбор), взимаемые в связи с ввозом товаров на таможенную территорию Союза (*Таможенный кодекс Евразийского экономического союза (приложение № 1 к Договору о Таможенном кодексе Евразийского экономического союза)*). Ратифицирован Федеральным законом от 14.11.2017 № 317-ФЗ);

НАПРАВЛЕНИЯ ЭКОНОМИЧЕСКОГО РАЗВИТИЯ – направления, которые характеризуют конкурентоспособность экономик государств-членов и Союза в целом и интеграционное сотрудничество в которых экономически целесообразно (*Основные направления экономического развития ЕАЭС до 2030 года, утвержденные Решением Высшего Евразийского экономического совета от 16 октября 2015 г. № 28 в г. Бурабай*

НАЦИОНАЛЬНАЯ ГАРАНТИЙНАЯ СИСТЕМА ПОДДЕРЖКИ МАЛОГО И СРЕДНЕГО ПРЕДПРИНИМАТЕЛЬСТВА (ДАЛЕЕ – НАЦИОНАЛЬНАЯ ГАРАНТИЙНАЯ СИСТЕМА) – система взаимодействующих организаций, осуществляющих деятельность в целях обеспечения доступа субъектов малого и среднего предпринимательства и организаций, образующих инфраструктуру поддержки субъектов малого и среднего предпринимательства, к кредитным и иным финансовым ресурсам, состоящая из участников национальной гарантийной системы, к которым относятся корпорация развития малого и среднего предпринимательства, акционерное общество "Российский банк поддержки малого и среднего предпринимательства", а также фонды содействия кредитованию (гарантийные фонды, фонды поручительств), соответствующие требованиям к региональным гарантийным организациям и их деятельности, установленным настоящим Федеральным законом и принятыми в соответствии с ним нормативными правовыми актами (*Федеральный закон «О развитии малого и среднего предпринимательства в Российской Федерации» от 24 июля 2007 года № 209-ФЗ*);

НАЦИОНАЛЬНАЯ ОЦЕНКА РИСКОВ СОВЕРШЕНИЯ ОПЕРАЦИЙ (СДЕЛОК) В ЦЕЛЯХ ЛЕГАЛИЗАЦИИ (ОТМЫВАНИЯ) ДОХОДОВ, ПОЛУ-

ЧЕННЫХ ПРЕСТУПНЫМ ПУТЕМ, И ФИНАНСИРОВАНИЯ ТЕРРОРИЗМА (НАЦИОНАЛЬНАЯ ОЦЕНКА РИСКОВ) – деятельность, организуемая уполномоченным органом во взаимодействии с государственными органами, Центральным банком Российской Федерации, Федеральной нотариальной палатой, Федеральной палатой адвокатов Российской Федерации, саморегулируемыми организациями аудиторов при участии организаций, осуществляющих операции с денежными средствами или иным имуществом, по выявлению и (или) предотвращению рисков совершения операций (сделок) в целях легализации (отмывания) доходов, полученных преступным путем, финансирования терроризма и финансирования распространения оружия массового уничтожения, выработке мер по минимизации указанных рисков *Федеральный закон «О противодействии легализации (отмыванию) доходов, полученных преступным путем, и финансированию терроризма» от 07.08.2001 № 115-ФЗ*);

НАЦИОНАЛЬНАЯ ПЛАТЕЖНАЯ СИСТЕМА – совокупность операторов по переводу денежных средств (включая операторов электронных денежных средств), банковских платежных агентов (субагентов), платежных агентов, организаций федеральной почтовой связи при оказании ими платежных услуг в соответствии с законодательством Российской Федерации, операторов платежных систем, операторов услуг платежной инфраструктуры, операторов услуг информационного обмена, иностранных поставщиков платежных услуг, операторов иностранных платежных систем, поставщиков платежных приложений, операторов электронных платформ (субъекты национальной платежной системы) *(Федеральный закон «О национальной платежной системе» от 27.06.2011 № 161-ФЗ)*;

НЕДОБРОСОВЕСТНЫЕ ХОЗЯЙСТВУЮЩИЕ СУБЪЕКТЫ – продавцы, изготовители, исполнители, допускающие в своей деятельности нарушения законодательства государств-членов о защите прав потребителей, обычаев делового оборота, если эти нарушения могут причинить или причинили имущественный или неимущественный ущерб потребителям и (или) окружающей среде *(Приложение № 13 к Договору о Евразийском экономическом союзе. Протокол о проведении согласованной политики в сфере защиты прав потребителей)*.

НЕЗАКОННОЕ ПЕРЕМЕЩЕНИЕ ТОВАРОВ ЧЕРЕЗ ТАМОЖЕННУЮ ГРАНИЦУ СОЮЗА – перемещение товаров через таможенную границу Союза вне мест, через которые должно или может осуществляться перемещение това-

ров через таможенную границу Союза, или вне времени работы таможенных органов, находящихся в этих местах, либо с сокрытием от таможенного контроля, либо с недостоверным таможенным декларированием или недекларированием товаров, либо с использованием документов, содержащих недостоверные сведения о товарах, и (или) с использованием поддельных либо относящихся к другим товарам средств идентификации (*Таможенный кодекс Евразийского экономического союза (приложение № 1 к Договору о Таможенном кодексе Евразийского экономического союза). Ратифицирован Федеральным законом от 14.11.2017 № 317-ФЗ*);

НЕФИНАНСОВЫЕ КРЕДИТЫ МЕЖДУНАРОДНЫХ ФИНАНСОВЫХ ОРГАНИЗАЦИЙ – форма привлечения средств на возвратной и возмездной основах для закупок преимущественно на конкурсной основе товаров, работ и услуг в целях осуществления инвестиционных проектов или проектов структурных реформ при участии и за счет средств международных финансовых организаций (*Бюджетный кодекс Российской Федерации от 31.07.1998 № 145-ФЗ*);

ОБМЕН ЭЛЕКТРОННЫМИ СООБЩЕНИЯМИ – получение операционным центром электронных сообщений, содержащих распоряжения участников платежной системы, передача указанных сообщений в платежный клиринговый центр, расчетный центр, а также передача извещений (подтверждений) о приеме и об исполнении распоряжений участников платежной системы (*Федеральный закон «О национальной платежной системе» от 27.06.2011 № 161-ФЗ*);

ОБЩЕСТВЕННЫЕ ОБЪЕДИНЕНИЯ ПОТРЕБИТЕЛЕЙ – зарегистрированные в соответствии с законодательством государств-членов некоммерческие объединения (организации) граждан и (или) юридических лиц, созданные в целях защиты законных прав и интересов потребителей, а также международные неправительственные организации, действующие на территориях всех или нескольких государств-членов (*Приложение № 13 к Договору о Евразийском экономическом союзе. Протокол о проведении согласованной политики в сфере защиты прав потребителей*).

ОБЩИЙ (ЕДИНЫЙ) РЫНОК – совокупность экономических отношений в рамках Союза, при которых обеспечивается свобода перемещения товаров, услуг, капитала и рабочей силы (*Договор о Евразийском экономическом союзе от 29.05.2014 г.*)

ОБЯЗАТЕЛЬНЫЙ КОНТРОЛЬ – совокупность принимаемых уполномоченным органом мер по контролю за операциями с денежными средствами или иным имуществом на основании информации, представляемой ему организациями, осуществляющими такие операции, а также по проверке этой информации в соответствии с законодательством Российской Федерации (*Федеральный закон «О противодействии легализации (отмыванию) доходов, полученных преступным путем, и финансированию терроризма» от 07.08.2001 № 115-ФЗ*);

ОКОНЧАТЕЛЬНОСТЬ ПЕРЕВОДА ДЕНЕЖНЫХ СРЕДСТВ – характеристика перевода денежных средств, обозначающая предоставление денежных средств получателю средств в определенный момент времени (*Федеральный закон «О национальной платежной системе» от 27.06.2011 № 161-ФЗ*);

ОПЕРАТОР ПЛАТЕЖНОЙ СИСТЕМЫ – организация, определяющая правила платежной системы, а также выполняющая иные обязанности, предусмотренные настоящим Федеральным законом (*Федеральный закон «О национальной платежной системе» от 27.06.2011 № 161-ФЗ*);

ОПЕРАТОР ПО ПЕРЕВОДУ ДЕНЕЖНЫХ СРЕДСТВ – организация, которая в соответствии с законодательством Российской Федерации вправе осуществлять перевод денежных средств (*Федеральный закон «О национальной платежной системе» от 27.06.2011 № 161-ФЗ*);

ОПЕРАТОР УСЛУГ ИНФОРМАЦИОННОГО ОБМЕНА – организация, оказывающая операторам по переводу денежных средств на основании договоров услуги обмена информацией при осуществлении операций с использованием электронных средств платежа между операторами по переводу денежных средств и их клиентами и (или) между операторами по переводу денежных средств и иностранными поставщиками платежных услуг (далее – услуги информационного обмена). При этом оператором услуг информационного обмена не являются операционный центр и оператор связи (*Федеральный закон «О национальной платежной системе» от 27.06.2011 № 161-ФЗ*);

ОПЕРАТОР УСЛУГ ПЛАТЕЖНОЙ ИНФРАСТРУКТУРЫ – операционный центр, платежный клиринговый центр и расчетный центр (*Федеральный закон «О национальной платежной системе» от 27.06.2011 № 161-ФЗ*);

ОПЕРАТОР ЭЛЕКТРОННОЙ ПЛАТФОРМЫ – оператор финансовой платформы, оператор информационной системы, в которой осуществляется выпуск

цифровых финансовых активов, оператор обмена цифровых финансовых активов при оказании указанными операторами услуг расчетов по сделкам, совершенным с использованием электронной платформы, пользователям электронной платформы (*Федеральный закон «О национальной платежной системе» от 27.06.2011 № 161-ФЗ*);

ОПЕРАТОР ЭЛЕКТРОННЫХ ДЕНЕЖНЫХ СРЕДСТВ – оператор по переводу денежных средств, осуществляющий перевод электронных денежных средств без открытия банковского счета (перевод электронных денежных средств) (*Федеральный закон «О национальной платежной системе» от 27.06.2011 № 161-ФЗ*);

ОПЕРАЦИИ С ДЕНЕЖНЫМИ СРЕДСТВАМИ ИЛИ ИНЫМ ИМУЩЕСТВОМ – действия физических и юридических лиц с денежными средствами или иным имуществом независимо от формы и способа их осуществления, направленные на установление, изменение или прекращение связанных с ними гражданских прав и обязанностей (*Федеральный закон "О цифровых финансовых активах, цифровой валюте и о внесении изменений в отдельные законодательные акты Российской Федерации" от 31.07.2020 N 259-ФЗ*);

ОПЕРАЦИИ С ДЕНЕЖНЫМИ СРЕДСТВАМИ ИЛИ ИНЫМ ИМУЩЕСТВОМ СОГЛАСНО ПРАВИЛАМ ВНУТРЕННЕГО КОНТРОЛЯ – выполнение требований законодательства по идентификации клиентов, их представителей, выгодоприобретателей, бенефициарных владельцев, по проведению в установленных настоящим Федеральным законом случаях упрощенной идентификации клиентов-физических лиц, установлению информации, по оценке степени (уровня) риска совершения клиентами подозрительных операций и отнесению клиентов к группам риска совершения подозрительных операций, по документальному фиксированию сведений (информации) и их представлению в уполномоченный орган, по хранению документов и информации, по подготовке и обучению кадров, а также в установленных настоящим Федеральным законом случаях целевых правил внутреннего контроля (*Федеральный закон "О цифровых финансовых активах, цифровой валюте и о внесении изменений в отдельные законодательные акты Российской Федерации" от 31.07.2020 N 259-ФЗ*);

ОПЕРАЦИОННЫЙ ЦЕНТР – организация, обеспечивающая в рамках платежной системы для участников платежной системы и их клиентов доступ

к услугам по переводу денежных средств, в том числе с использованием электронных средств платежа, а также обмен электронными сообщениями (далее – операционные услуги) (*Федеральный закон «О национальной платежной системе» от 27.06.2011 № 161-ФЗ*);

ОРГАНИЗАЦИЯ ВНУТРЕННЕГО КОНТРОЛЯ – совокупность принимаемых организациями, осуществляющими операции с денежными средствами или иным имуществом, мер, включающих в себя разработку правил внутреннего контроля и в установленных настоящим Федеральным законом случаях целевых правил внутреннего контроля по противодействию легализации (отмыванию) доходов, полученных преступным путем, финансированию терроризма и финансированию распространения оружия массового уничтожения (далее – целевые правила внутреннего контроля), а также назначение специальных должностных лиц, ответственных за реализацию правил внутреннего контроля и целевых правил внутреннего контроля (*Федеральный закон «О противодействии легализации (отмыванию) доходов, полученных преступным путем, и финансированию терроризма» от 07.08.2001 № 115-ФЗ*);

ПЕРЕВОД ДЕНЕЖНЫХ СРЕДСТВ – действия оператора по переводу денежных средств в рамках применяемых форм безналичных расчетов по предоставлению получателю средств денежных средств плательщика (*Федеральный закон «О национальной платежной системе» от 27.06.2011 № 161-ФЗ*);

ПЕРЕВОЗЧИК – лицо, осуществляющее перевозку (транспортировку) товаров и (или) пассажиров через таможенную границу Союза и (или) перевозку (транспортировку) товаров, находящихся под таможенным контролем, по таможенной территории Союза. При перемещении товаров трубопроводным транспортом или по линиям электропередачи перевозчиком является лицо, ответственное за использование трубопроводного транспорта или линий электропередачи, и (или) за перемещение товаров трубопроводным транспортом или по линиям электропередачи, и (или) за контроль и учет этих товаров (*Таможенный кодекс Евразийского экономического союза (приложение № 1 к Договору о Таможенном кодексе Евразийского экономического союза). Ратифицирован Федеральным законом от 14.11.2017 № 317-ФЗ*);

ПЕРЕМЕЩЕНИЕ ТОВАРОВ ЧЕРЕЗ ТАМОЖЕННУЮ ГРАНИЦУ СОЮЗА – ввоз товаров на таможенную территорию Союза или вывоз товаров с таможенной

территории Союза (*Таможенный кодекс Евразийского экономического союза (приложение № 1 к Договору о Таможенном кодексе Евразийского экономического союза)*). Ратифицирован Федеральным законом от 14.11.2017 № 317-ФЗ);

ПЛАТЕЖНАЯ СИСТЕМА – совокупность организаций, взаимодействующих по правилам платежной системы в целях осуществления перевода денежных средств, включающая оператора платежной системы, операторов услуг платежной инфраструктуры и участников платежной системы, из которых как минимум три организации являются операторами по переводу денежных средств (*Федеральный закон «О национальной платежной системе» от 27.06.2011 № 161-ФЗ*);

ПЛАТЕЖНАЯ УСЛУГА – услуга по переводу денежных средств, услуга почтового перевода, услуга по приему платежей, услуга расчетов по сделкам, совершенным с использованием электронной платформы (*Федеральный закон «О национальной платежной системе» от 27.06.2011 № 161-ФЗ*);

ПЛАТЕЖНОЕ ПРИЛОЖЕНИЕ – предоставляемое поставщиком платежного приложения программное обеспечение на подключенном к информационно-телекоммуникационной сети "Интернет" техническом устройстве (включая мобильный телефон, смартфон, планшетный компьютер), позволяющее клиенту оператора по переводу денежных средств составлять и передавать распоряжения в целях осуществления перевода денежных средств с использованием электронного средства платежа (*Федеральный закон «О национальной платежной системе» от 27.06.2011 № 161-ФЗ*);

ПЛАТЕЖНЫЕ КЛИРИНГОВЫЕ ПОЗИЦИИ – суммы денежных средств, подлежащих списанию и зачислению расчетным центром по банковским счетам участников платежной системы (*Федеральный закон «О национальной платежной системе» от 27.06.2011 № 161-ФЗ*);

ПЛАТЕЖНЫЙ КЛИРИНГОВЫЙ ЦЕНТР – организация, созданная в соответствии с законодательством Российской Федерации, обеспечивающая в рамках платежной системы прием к исполнению распоряжений участников платежной системы об осуществлении перевода денежных средств и выполнение иных действий, предусмотренных настоящим Федеральным законом (далее – услуги платежного клиринга) (*Федеральный закон «О национальной платежной системе» от 27.06.2011 № 161-ФЗ*);

ПОДДЕРЖКА СУБЪЕКТОВ МАЛОГО И СРЕДНЕГО ПРЕДПРИНИМАТЕЛЬСТВА – деятельность органов государственной власти Российской Федерации, органов публичной власти федеральной территории, органов государственной власти субъектов Российской Федерации, органов местного самоуправления, организаций, образующих инфраструктуру поддержки субъектов малого и среднего предпринимательства, осуществляемая в целях развития малого и среднего предпринимательства в соответствии с государственными программами (подпрограммами) Российской Федерации, государственными программами (подпрограммами) субъектов Российской Федерации и муниципальными программами (подпрограммами), содержащими мероприятия, направленные на развитие малого и среднего предпринимательства (далее – государственные программы (подпрограммы) Российской Федерации, государственные программы (подпрограммы) субъектов Российской Федерации, муниципальные программы (подпрограммы), а также деятельность акционерного общества "Федеральная корпорация по развитию малого и среднего предпринимательства", осуществляемая в соответствии с настоящим Федеральным законом, в качестве института развития в сфере малого и среднего предпринимательства (далее также – корпорация развития малого и среднего предпринимательства), его дочерних обществ, деятельность акционерного общества "Российский экспортный центр" (далее – Российский экспортный центр) по поддержке экспортной деятельности субъектов малого и среднего предпринимательства, (*Федеральный закон «О развитии малого и среднего предпринимательства в Российской Федерации» от 24 июля 2007 года № 209-ФЗ*)

ПОДОЗРИТЕЛЬНЫЕ ОПЕРАЦИИ – операции с денежными средствами или иным имуществом, предположительно совершаемые в целях легализации (отмывания) доходов, полученных преступным путем, и финансирования терроризма (*Федеральный закон «О противодействии легализации (отмыванию) доходов, полученных преступным путем, и финансированию терроризма» от 07.08.2001 № 115-ФЗ*);

ПОЛУЧАТЕЛЬ УСЛУГИ – любое лицо государства-члена, которому предоставляется услуга или которое намерено воспользоваться услугой (*Приложение*

№ 16 к Договору о Евразийском экономическом союзе. Протокол о торговле услугами, учреждении, деятельности и осуществлении инвестиций).

ПОЛЬЗОВАТЕЛЬ ЭЛЕКТРОННОЙ ПЛАТФОРМЫ – участник финансовой платформы, пользователь информационной системы, в которой осуществляется выпуск цифровых финансовых активов, при получении ими от оператора электронной платформы услуг расчетов по сделкам, совершенным с использованием электронной платформы (*Федеральный закон «О национальной платежной системе» от 27.06.2011 № 161-ФЗ*);

ПОСТАВЩИК ПЛАТЕЖНОГО ПРИЛОЖЕНИЯ – юридическое лицо, в том числе иностранная организация, предоставляющее на основании договора с оператором по переводу денежных средств платежное приложение для его применения клиентами оператора по переводу денежных средств (*Федеральный закон «О национальной платежной системе» от 27.06.2011 № 161-ФЗ*);

ПОСТАВЩИК УСЛУГ – любое лицо государства-члена, которое предоставляет услугу (*Приложение № 16 к Договору о Евразийском экономическом союзе. Протокол о торговле услугами, учреждении, деятельности и осуществлении инвестиций*).

ПОТРЕБИТЕЛЬ – физическое лицо, имеющее намерение заказать (приобрести) либо заказывающий (приобретающий, использующий) товары (работы, услуги) исключительно для личных (бытовых) нужд, не связанных с осуществлением предпринимательской деятельности (*Приложение № 13 к Договору о Евразийском экономическом союзе. Протокол о проведении согласованной политики в сфере защиты прав потребителей*).

ПРАВИЛА ИНОСТРАННОЙ ПЛАТЕЖНОЙ СИСТЕМЫ – документ (документы), содержащий (содержащие) условия осуществления трансграничных переводов денежных средств и иные условия, определяемые оператором иностранной платежной системы (*Федеральный закон «О национальной платежной системе» от 27.06.2011 № 161-ФЗ*);

ПРАВИЛА ПЛАТЕЖНОЙ СИСТЕМЫ – документ (документы), содержащий (содержащие) условия участия в платежной системе, осуществления перевода денежных средств, оказания услуг платежной инфраструктуры и иные условия, определяемые оператором платежной системы в соответствии с феде-

ральным законом (*Федеральный закон «О национальной платежной системе» от 27.06.2011 № 161-ФЗ*);

ПРАВИЛА ЭЛЕКТРОННОЙ ПЛАТФОРМЫ – правила финансовой платформы, правила информационной системы, в которой осуществляется выпуск цифровых финансовых активов, правила обмена цифровых финансовых активов, содержащие порядок оказания пользователям финансовой платформы или информационной системы услуг расчетов по сделкам, совершенным с использованием финансовой платформы или информационной системы (*Федеральный закон «О национальной платежной системе» от 27.06.2011 № 161-ФЗ*)

ПРЕДВАРИТЕЛЬНАЯ ИНФОРМАЦИЯ – сведения в электронном виде о товарах, предполагаемых к перемещению через таможенную границу Союза, транспортных средствах международной перевозки, перевозящих такие товары, времени и месте прибытия товаров на таможенную территорию Союза, пассажирах, прибывающих на таможенную территорию Союза (*Таможенный кодекс Евразийского экономического союза (приложение № 1 к Договору о Таможенном кодексе Евразийского экономического союза). Ратифицирован Федеральным законом от 14.11.2017 № 317-ФЗ*);

ПРЕДОПЛАЧЕННАЯ КАРТА – платежная карта, предоставляемая клиенту оператором электронных денежных средств, используемая для перевода электронных денежных средств, а также для осуществления иных операций (*Федеральный закон «О национальной платежной системе» от 27.06.2011 № 161-ФЗ*);

ПРЕДСТАВИТЕЛЬСТВО – обособленное подразделение юридического лица, расположенное вне места его нахождения, которое представляет интересы юридического лица и осуществляет их защиту (*Приложение № 16 к Договору о Евразийском экономическом союзе. Протокол о торговле услугами, учреждении, деятельности и осуществлении инвестиций*).

ПРЕСТУПЛЕНИЯ – преступления или уголовные правонарушения, производство по которым отнесено к ведению таможенных органов в соответствии с законодательством государств-членов (*Таможенный кодекс Евразийского экономического союза (приложение № 1 к Договору о Таможенном кодексе Евразийского экономического союза). Ратифицирован Федеральным законом от 14.11.2017 № 317-ФЗ*);

ПРИПАСЫ – товары, необходимые для обеспечения нормальной эксплуатации и технического обслуживания водных судов, воздушных судов и поездов в местах их стоянки и пути следования, за исключением запасных частей и оборудования; предназначенные для потребления и (или) использования пассажирами и членами экипажей водных, воздушных судов или пассажирами поездов и работниками поездных бригад, а также для раздачи или реализации таким лицам (*Таможенный кодекс Евразийского экономического союза (приложение № 1 к Договору о Таможенном кодексе Евразийского экономического союза)*). Ратифицирован Федеральным законом от 14.11.2017 № 317-ФЗ);

ПРОДАВЕЦ – организация независимо от формы (вида) собственности, а также физическое лицо, зарегистрированное в качестве индивидуального предпринимателя, реализующие товары потребителям по договору купли-продажи (*Приложение № 13 к Договору о Евразийском экономическом союзе. Протокол о проведении согласованной политики в сфере защиты прав потребителей*);

ПРОДЛЕННЫЙ СТАТУС-КВО – инерционный сценарий долгосрочного развития Союза. Основан на рисках «недоинтеграции», когда национальные экономики функционируют в большей степени независимо, в интеграционной повестке доминируют локальные решения. Переходные положения Договора о Союзе выполняются в соответствии с достигнутыми договоренностями, но при этом появляются новые барьеры и ограничения, препятствующие эффективному функционированию общих рынков. Преобладает экстенсивное экономическое развитие, а новые синергетические эффекты («экономия на масштабе», «технологический эффект») с учетом имеющихся ограничений не приобретают масштабного характера. (*Основные направления экономического развития ЕАЭС до 2030 года, утвержденные Решением Высшего Евразийского экономического совета от 16 октября 2015 г. № 28 в г. Бурабай*).

ПРОТЕКТОР – физическое или юридическое лицо, которое в соответствии с законодательством иностранного государства (территории), на основании договора или личного закона иностранной структуры без образования юридического лица наделено полномочиями осуществлять контроль за действиями доверительного собственника (управляющего) иностранной структуры без обра-

зования юридического лица или участвует в ее деятельности *Федеральный закон «О противодействии легализации (отмыванию) доходов, полученных преступным путем, и финансированию терроризма» от 07.08.2001 № 115-ФЗ*);

ПУБЛИЧНЫЕ НОРМАТИВНЫЕ ОБЯЗАТЕЛЬСТВА – публичные обязательства перед физическим лицом, подлежащие исполнению в денежной форме в установленном соответствующим законом, иным нормативным правовым актом размере или имеющие установленный порядок его индексации, за исключением выплат физическому лицу, предусмотренных статусом государственных (муниципальных) служащих, а также лиц, замещающих государственные должности Российской Федерации, государственные должности субъектов Российской Федерации, муниципальные должности, работников казенных учреждений, военнослужащих, проходящих военную службу по призыву (обладающих статусом военнослужащих, проходящих военную службу по призыву), лиц, обучающихся в государственных или муниципальных организациях, осуществляющих образовательную деятельность (*Бюджетный кодекс Российской Федерации от 31.07.1998 № 145-ФЗ*);

ПУБЛИЧНЫЕ ОБЯЗАТЕЛЬСТВА – обусловленные законом, иным нормативным правовым актом расходные обязательства публично-правового образования перед физическим или юридическим лицом, иным публично-правовым образованием, подлежащие исполнению в установленном соответствующим законом, иным нормативным правовым актом размере или имеющие установленный указанным законом, актом порядок его определения (расчета, индексации) (*Бюджетный кодекс Российской Федерации от 31.07.1998 № 145-ФЗ*);

РАЗРЕШЕНИЕ – предусмотренное законодательством государства-члена, основанное на обращении заявителя подтверждение компетентным органом права этого лица на осуществление определенной деятельности или определенных действий, в том числе посредством включения в реестр, выдачи официального документа (лицензии, согласования, заключения, аттестата, свидетельства, сертификата и т.п.). При этом разрешение может выдаваться по итогам конкурсного отбора (*Приложение № 16 к Договору о Евразийском экономическом союзе. Протокол о торговле услугами, учреждении, деятельности и осуществлении инвестиций*).

РАЗРЕШИТЕЛЬНЫЕ ПРОЦЕДУРЫ – совокупность процедур, реализуемых компетентными органами в соответствии с законодательством государства-члена, связанных с выдачей и переоформлением разрешений и их дубликатов, прекращением, приостановлением и возобновлением либо продлением срока действия, лишением (аннулированием) разрешений, отказом в выдаче разрешений, а также рассмотрением жалоб по таким вопросам (*Приложение № 16 к Договору о Евразийском экономическом союзе. Протокол о торговле услугами, учреждении, деятельности и осуществлении инвестиций*).

РАЗРЕШИТЕЛЬНЫЕ ТРЕБОВАНИЯ – совокупность стандартов и (или) требований (в том числе лицензионных, квалификационных) к заявителю, владельцу разрешения и (или) поставляемой услуге, осуществляемой деятельностью, соответствующей законодательству государства-члена, направленных на обеспечение достижения целей регулирования, установленных законодательством государства-члена (*Приложение № 16 к Договору о Евразийском экономическом союзе. Протокол о торговле услугами, учреждении, деятельности и осуществлении инвестиций*).

РАСПОРЯЖЕНИЕ – акт, принимаемый органами Союза, имеющий организационно-распорядительный характер (*Договор о Евразийском экономическом союзе от 29.05.2014г.*)

РАСПРЕДЕЛЕННЫЙ РЕЕСТР – совокупность баз данных, тождественность содержащейся информации в которых обеспечивается на основе установленных алгоритмов (алгоритма) (*Федеральный закон "О цифровых финансовых активах, цифровой валюте и о внесении изменений в отдельные законодательные акты Российской Федерации" от 31.07.2020 N 259-ФЗ*;

РАСХОДНЫЕ ОБЯЗАТЕЛЬСТВА – обусловленные законом, иным нормативным правовым актом, договором или соглашением обязанности публично-правового образования (Российской Федерации, субъекта Российской Федерации, муниципального образования) или действующего от его имени казенного учреждения предоставить физическому или юридическому лицу, иному публично-правовому образованию, субъекту международного права средства из соответствующего бюджета (*Бюджетный кодекс Российской Федерации от 31.07.1998 № 145-ФЗ*);

РАСЧЕТНЫЙ ЦЕНТР – организация, созданная в соответствии с законодательством Российской Федерации, если иное не предусмотрено настоящим Федеральным законом, и обеспечивающая в рамках платежной системы исполнение распоряжений участников платежной системы посредством списания и зачисления денежных средств по банковским счетам участников платежной системы, а также направление подтверждений, касающихся исполнения распоряжений участников платежной системы (далее – расчетные услуги) (*Федеральный закон «О национальной платежной системе» от 27.06.2011 № 161-ФЗ*);

РЕЖИМ – совокупность мер государств-членов (*Приложение № 16 к Договору о Евразийском экономическом союзе. Протокол о торговле услугами, учреждении, деятельности и осуществлении инвестиций*).

РЕЗИДЕНТ ГОСУДАРСТВА-ЧЛЕНА – лицо, являющееся резидентом одного из государств-членов в соответствии с валютным законодательством данного государства-члена (*Приложение № 15 к Договору о Евразийском экономическом союзе. Протокол о мерах, направленных на проведение согласованной валютной политики*).

РЕЗИДЕНТ ТРЕТЬЕЙ СТРАНЫ – лицо, не являющееся резидентом ни одного из государств-членов (*Приложение № 15 к Договору о Евразийском экономическом союзе. Протокол о мерах, направленных на проведение согласованной валютной политики*).

РЕШЕНИЕ – акт, принимаемый органами Союза, содержащий положения нормативно-правового характера (*Договор о Евразийском экономическом союзе от 29.05.2014 г.*)

СВЯЗАННЫЕ КРЕДИТЫ ИНОСТРАННЫХ ГОСУДАРСТВ, ИНОСТРАННЫХ ЮРИДИЧЕСКИХ ЛИЦ – форма привлечения средств на возвратной и возмездной основах для закупок товаров, работ и услуг за счет средств иностранных государств, иностранных юридических лиц в основном в стране кредитора (*Бюджетный кодекс Российской Федерации от 31.07.1998 № 145-ФЗ*);

СКООРДИНИРОВАННАЯ ПОЛИТИКА – политика, предполагающая осуществление сотрудничества государств-членов на основе общих подходов, одобренных в рамках органов Союза, необходимых для достижения целей Союза, предусмотренных настоящим Договором (*Договор о Евразийском экономическом союзе от 29.05.2014 г.*)

СОБСТВЕННЫЙ ЦЕНТР СИЛЫ – максимальный сценарий долгосрочного развития Союза. Сценарий подготовлен как реакция на текущие и долгосрочные мировые тренды и вызовы экономического развития. Основная идея сценария – реализация системного подхода к созданию «окон возможностей» и новых конкурентных преимуществ. В масштабе экономики отдельной страны (пусть даже и достаточно крупной) указанная задача становится все более трудоемкой, дорогостоящей и сопряжена с большими рисками (*Основные направления экономического развития ЕАЭС до 2030 года, утвержденные Решением Высшего Евразийского экономического совета от 16 октября 2015г. № 28 в г. Бурabay*);

СОГЛАСОВАННАЯ ПОЛИТИКА – политика, осуществляемая государствами-членами в различных сферах, предполагающая гармонизацию правового регулирования, в том числе на основе решений органов Союза, в такой степени, которая необходима для достижения целей Союза, предусмотренных настоящим Договором (*Договор о Евразийском экономическом союзе от 29.05.2014 г.*)

СООРУЖЕНИЯ, УСТАНОВКИ – закрепленные в соответствии с проектной документацией на их создание по месту расположения подводные объекты, плавучие буровые установки, морские плавучие платформы, иные суда, подводные сооружения, включая скважины, морские стационарные платформы, стационарные буровые установки, другие плавучие и стационарные объекты, используемые в целях обеспечения обороны и безопасности государств-членов, регионального геологического изучения, геологического изучения, разведки и добычи минеральных ресурсов, проведения морских ресурсных исследований водных биологических ресурсов и осуществления рыболовства, проведения морских научных исследований, в иных целях, не противоречащих международным договорам государств-членов с третьей стороной и законодательству государств-членов (*Таможенный кодекс Евразийского экономического союза (приложение № 1 к Договору о Таможенном кодексе Евразийского экономического союза). Ратифицирован Федеральным законом от 14.11.2017 № 317-ФЗ*);

СОТРУДНИКИ – граждане государств-членов, работающие в органах Союза на основе заключаемых с ними трудовых договоров (контрактов) и не являющиеся должностными лицами (*Договор о Евразийском экономическом союзе от 29.05.2014 г.*)

СОЦИАЛЬНОЕ ПРЕДПРИНИМАТЕЛЬСТВО – предпринимательская деятельность, направленная на достижение общественно полезных целей, способствующая решению социальных проблем граждан и общества (*Федеральный закон «О развитии малого и среднего предпринимательства в Российской Федерации» от 24 июля 2007 года № 209-ФЗ*);

СОЦИАЛЬНОЕ ПРЕДПРИЯТИЕ – субъект малого или среднего предпринимательства, осуществляющий деятельность в сфере социального предпринимательства (*Федеральный закон «О развитии малого и среднего предпринимательства в Российской Федерации» от 24 июля 2007 года № 209-ФЗ*);

СУБЪЕКТЫ МАЛОГО И СРЕДНЕГО ПРЕДПРИНИМАТЕЛЬСТВА – хозяйствующие субъекты (юридические лица и индивидуальные предприниматели), отнесенные в соответствии с условиями, установленными настоящим Федеральным законом, к малым предприятиям, в том числе к микропредприятиям, и средним предприятиям, сведения о которых внесены в единый реестр субъектов малого и среднего предпринимательства (*Федеральный закон «О развитии малого и среднего предпринимательства в Российской Федерации» от 24 июля 2007 года № 209-ФЗ*);

СУД ЕВРАЗИЙСКОГО ЭКОНОМИЧЕСКОГО СОЮЗА – судебный орган Евразийского экономического союза, который образуется и действует на постоянной основе в соответствии с Договором о Евразийском экономическом союзе и статуте Суда Евразийского экономического союза (*Приложение № 2 к Договору о Евразийском экономическом союзе*)

СФЕРЫ ЭКОНОМИК, ОБЛАДАЮЩИЕ ИНТЕГРАЦИОННЫМ ПОТЕНЦИАЛОМ – отрасли, виды деятельности, сектора экономики (в том числе определяемые в документах, разработка которых предусмотрена Договором о Союзе), интеграционные меры и действия в которых будут способствовать реализации и (или) увеличению их экономического потенциала и (или) создадут значительные положительные мультипликативные эффекты для других сфер экономик государств-членов (*Основные направления экономического развития ЕАЭС до 2030 года, утвержденные Решением Высшего Евразийского экономического совета от 16 октября 2015г. № 28 в г. Бурабай*).

ТАМОЖЕННАЯ ДЕКЛАРАЦИЯ – таможенный документ, содержащий сведения о товарах и иные сведения, необходимые для выпуска товаров (*Таможенный кодекс Евразийского экономического союза (приложение № 1 к Договору о Таможенном кодексе Евразийского экономического союза)*). Ратифицирован Федеральным законом от 14.11.2017 № 317-ФЗ);

ТАМОЖЕННАЯ ПОШЛИНА – обязательный платеж, взимаемый таможенными органами в связи с перемещением товаров через таможенную границу Союза (*Таможенный кодекс Евразийского экономического союза (приложение № 1 к Договору о Таможенном кодексе Евразийского экономического союза)*). Ратифицирован Федеральным законом от 14.11.2017 № 317-ФЗ);

ТАМОЖЕННАЯ ПРОЦЕДУРА – совокупность норм, определяющих для целей таможенного регулирования условия и порядок использования товаров на таможенной территории Союза или за ее пределами (*Таможенный кодекс Евразийского экономического союза (приложение № 1 к Договору о Таможенном кодексе Евразийского экономического союза)*). Ратифицирован Федеральным законом от 14.11.2017 № 317-ФЗ);

ТАМОЖЕННОЕ ДЕКЛАРИРОВАНИЕ – заявление таможенному органу с использованием таможенной декларации сведений о товарах, об избранной таможенной процедуре и (или) иных сведений, необходимых для выпуска товаров (*Таможенный кодекс Евразийского экономического союза (приложение № 1 к Договору о Таможенном кодексе Евразийского экономического союза)*). Ратифицирован Федеральным законом от 14.11.2017 № 317-ФЗ);

ТАМОЖЕННЫЕ ДОКУМЕНТЫ – таможенная декларация и иные документы, составляемые исключительно для совершения таможенных операций и проведения таможенного контроля, а также в ходе и по результатам совершения таможенных операций и проведения таможенного контроля (*Таможенный кодекс Евразийского экономического союза (приложение № 1 к Договору о Таможенном кодексе Евразийского экономического союза)*). Ратифицирован Федеральным законом от 14.11.2017 № 317-ФЗ);

ТАМОЖЕННЫЕ ОПЕРАЦИИ – действия, совершаемые лицами и таможенными органами в соответствии с международными договорами и актами в сфере таможенного регулирования и (или) законодательством государств-членов о таможенном регулировании (*Таможенный кодекс Евразийского эконо-*

номического союза (приложение № 1 к Договору о Таможенном кодексе Евразийского экономического союза). Ратифицирован Федеральным законом от 14.11.2017 № 317-ФЗ);

ТАМОЖЕННЫЕ ОРГАНЫ – таможенные органы государств-членов (Таможенный кодекс Евразийского экономического союза (приложение № 1 к Договору о Таможенном кодексе Евразийского экономического союза). Ратифицирован Федеральным законом от 14.11.2017 № 317-ФЗ);

ТАМОЖЕННЫЕ ПОШЛИНЫ, НАЛОГИ, ВЗИМАЕМЫЕ В ВИДЕ СОВОКУПНОГО ТАМОЖЕННОГО ПЛАТЕЖА – сумма таможенных пошлин, налогов, исчисленная в отношении товаров для личного пользования по ставкам таможенных пошлин, налогов (Таможенный кодекс Евразийского экономического союза (приложение № 1 к Договору о Таможенном кодексе Евразийского экономического союза). Ратифицирован Федеральным законом от 14.11.2017 № 317-ФЗ);

ТАМОЖЕННЫЕ ПОШЛИНЫ, НАЛОГИ, ВЗИМАЕМЫЕ ПО ЕДИНЫМ СТАВКАМ – сумма таможенных пошлин, налогов, исчисленная в отношении товаров для личного пользования без разделения на составляющие ее таможенные пошлины, налоги (Таможенный кодекс Евразийского экономического союза (приложение № 1 к Договору о Таможенном кодексе Евразийского экономического союза). Ратифицирован Федеральным законом от 14.11.2017 № 317-ФЗ);

ТАМОЖЕННЫЙ КОНТРОЛЬ – совокупность совершаемых таможенными органами действий, направленных на проверку и (или) обеспечение соблюдения международных договоров и актов в сфере таможенного регулирования и законодательства государств-членов о таможенном регулировании (Таможенный кодекс Евразийского экономического союза (приложение № 1 к Договору о Таможенном кодексе Евразийского экономического союза). Ратифицирован Федеральным законом от 14.11.2017 № 317-ФЗ);

ТАМОЖЕННЫЙ ОРГАН НАЗНАЧЕНИЯ – таможенный орган, в регионе деятельности которого находится определенное таможенным органом отправления место доставки товаров либо который завершает действие таможенной процедуры таможенного транзита (Таможенный кодекс Евразийского экономического союза (приложение № 1 к Договору о Таможенном кодексе Евразийско-

го экономического союза). Ратифицирован Федеральным законом от 14.11.2017 № 317-ФЗ);

ТАМОЖЕННЫЙ ОРГАН ОТПРАВЛЕНИЯ – таможенный орган, который совершает таможенные операции, связанные с помещением товаров под таможенную процедуру таможенного транзита (*Таможенный кодекс Евразийского экономического союза (приложение № 1 к Договору о Таможенном кодексе Евразийского экономического союза)*). Ратифицирован Федеральным законом от 14.11.2017 № 317-ФЗ);

ТАМОЖЕННЫЙ ПРЕДСТАВИТЕЛЬ – юридическое лицо, включенное в реестр таможенных представителей, совершающее таможенные операции от имени и по поручению декларанта или иного заинтересованного лица (*Таможенный кодекс Евразийского экономического союза (приложение № 1 к Договору о Таможенном кодексе Евразийского экономического союза)*). Ратифицирован Федеральным законом от 14.11.2017 № 317-ФЗ);

ТАМОЖЕННЫЙ СОЮЗ – форма торгово-экономической интеграции государств-членов, предусматривающая единую таможенную территорию, в пределах которой во взаимной торговле не применяются таможенные пошлины (иные пошлины, налоги и сборы, имеющие эквивалентное действие), меры нетарифного регулирования, специальные защитные, антидемпинговые и компенсационные меры, действуют Единый таможенный тариф Евразийского экономического союза и единые меры регулирования внешней торговли товарами с третьей стороной (*Договор о Евразийском экономическом союзе от 29.05.2014г.*)

ТЕРРИТОРИЯ ГОСУДАРСТВА-ЧЛЕНА – территория государства-члена, а также его исключительная экономическая зона и континентальный шельф, в отношении которых оно осуществляет суверенные права и юрисдикцию в соответствии с международным правом и своим законодательством (*Приложение № 16 к Договору о Евразийском экономическом союзе. Протокол о торговле услугами, учреждении, деятельности и осуществлении инвестиций*).

ТЕСТ НА ЭКОНОМИЧЕСКУЮ ЦЕЛЕСООБРАЗНОСТЬ – обусловливание выдачи соответствующих разрешений доказательством наличия экономической необходимости или потребностей рынка, оценкой потенциального или существующего экономического влияния деятельности или оценкой соответствия деятельности целям экономического планирования, установленным компетент-

ным органом. Данное понятие не охватывает условия, которые связаны с планированием неэкономического характера и обоснованы соображениями общественного интереса, такими как социальная политика, выполнение программ социально-экономического развития, утверждаемых местными органами власти в пределах их компетенции, или охрана городской среды обитания, в том числе выполнение градостроительных планов (*Приложение № 16 к Договору о Евразийском экономическом союзе. Протокол о торговле услугами, учреждении, деятельности и осуществлении инвестиций*).

ТОВАР – любое движимое имущество, в том числе валюта государств-членов, ценные бумаги и (или) валютные ценности, дорожные чеки, электрическая энергия, а также иные перемещаемые вещи, приравненные к недвижимому имуществу (*Таможенный кодекс Евразийского экономического союза (приложение № 1 к Договору о Таможенном кодексе Евразийского экономического союза)*). Ратифицирован Федеральным законом от 14.11.2017 № 317-ФЗ);

ТОВАРЫ ДЛЯ ЛИЧНОГО ПОЛЬЗОВАНИЯ – товары, предназначенные для личных, семейных, домашних и иных, не связанных с осуществлением предпринимательской деятельности, нужд физических лиц, перемещаемые через таможенную границу Союза в сопровождаемом или несопровождаемом багаже, путем пересылки в международных почтовых отправлениях либо иным способом (*Таможенный кодекс Евразийского экономического союза (приложение № 1 к Договору о Таможенном кодексе Евразийского экономического союза)*). Ратифицирован Федеральным законом от 14.11.2017 № 317-ФЗ);

ТОВАРЫ СОЮЗА – находящиеся на таможенной территории Союза товары, полностью произведенные (добытые, полученные, выращенные) на таможенной территории Союза; находящиеся на таможенной территории Союза товары, приобретшие статус товаров Союза либо признанные товарами Союза; находящиеся на таможенной территории Союза товары, произведенные (изготовленные) в одном или нескольких государствах-членах; товары, вывезенные с таможенной территории Союза и сохранившие статус товаров Союза (*Таможенный кодекс Евразийского экономического союза (приложение № 1 к Договору о Таможенном кодексе Евразийского экономического союза)*). Ратифицирован Федеральным законом от 14.11.2017 № 317-ФЗ);

ТОРГОВЛЯ УСЛУГАМИ – поставка услуг, включающая в себя производство, распределение, маркетинг, продажу и доставку услуги осуществляемая следующими способами: с территории одного государства-члена на территорию любого другого государства-члена; на территории одного государства-члена лицом этого государства-члена получателю услуг другого государства-члена; поставщиком услуг одного государства-члена путем учреждения на территории другого государства-члена; поставщиком услуг одного государства-члена путем присутствия физических лиц этого государства-члена на территории другого государства-члена (*Приложение № 16 к Договору о Евразийском экономическом союзе. Протокол о торговле услугами, учреждении, деятельности и осуществлении инвестиций*).

ТРАНЗИТНО-СЫРЬЕВОЙ МОСТ – фрагментарный сценарий долгосрочного развития Союза – сценарий формулировался исходя из возможностей использования существующих конкурентных преимуществ Союза, прежде всего, в сырьевом и энергетическом секторах экономики, а также с учетом географического положения Союза как транзитной территории для развития других мировых центров экономического роста (Европейского союза и Азиатско-Тихоокеанского региона). (*Основные направления экономического развития ЕАЭС до 2030 года, утвержденные Решением Высшего Евразийского экономического совета от 16 октября 2015 г. № 28 в г. Бурабай*).

ТРАНСГРАНИЧНЫЙ ПЕРЕВОД ДЕНЕЖНЫХ СРЕДСТВ – перевод денежных средств, при осуществлении которого плательщик либо получатель средств находится за пределами Российской Федерации, и (или) перевод денежных средств, при осуществлении которого плательщика или получателя средств обслуживает иностранный центральный (национальный) банк или иностранный банк (*Федеральный закон «О национальной платежной системе» от 27.06.2011 № 161-ФЗ*);

ТРАНСПОРТНЫЕ (ПЕРЕВОЗОЧНЫЕ) ДОКУМЕНТЫ – документы, подтверждающие наличие договора перевозки товаров и сопровождающие их при такой перевозке (коносамент, накладная, документ, подтверждающий заключение договора транспортной экспедиции, и иные документы) (*Таможенный кодекс Евразийского экономического союза (приложение № 1 к Договору о Тамо-*

женном кодексе Евразийского экономического союза). Ратифицирован Федеральным законом от 14.11.2017 № 317-ФЗ);

ТРАНСПОРТНЫЕ СРЕДСТВА – категория товаров, включающая в себя водное судно, воздушное судно, автомобильное транспортное средство, прицеп, полуприцеп, железнодорожное транспортное средство (железнодорожный подвижной состав, единицу железнодорожного подвижного состава), контейнер с предусмотренными для них техническими паспортами или техническими формулярами запасными частями, принадлежностями и оборудованием, горюче-смазочными материалами, охлаждающими и иными техническими жидкостями, содержащимися в заправочных емкостях, предусмотренных их конструкцией, если они перевозятся вместе с указанными транспортными средствами (*Таможенный кодекс Евразийского экономического союза (приложение № 1 к Договору о Таможенном кодексе Евразийского экономического союза). Ратифицирован Федеральным законом от 14.11.2017 № 317-ФЗ);*

ТРАНСПОРТНЫЕ СРЕДСТВА ДЛЯ ЛИЧНОГО ПОЛЬЗОВАНИЯ – категория товаров для личного пользования, включающая в себя отдельные виды авто- и мототранспортных средств и прицепов к авто- и мототранспортным средствам, определяемые Евразийской экономической комиссией, водное судно или воздушное судно вместе с запасными частями к ним и их обычными принадлежностями и оборудованием, горюче-смазочными материалами, охлаждающими и иными техническими жидкостями, содержащимися в заправочных емкостях, предусмотренных их конструкцией, принадлежащие на праве владения, пользования и (или) распоряжения физическому лицу, перемещающему эти транспортные средства через таможенную границу Союза в личных целях, а не для перевозки лиц за вознаграждение, промышленной или коммерческой перевозки товаров за вознаграждение или бесплатно, в том числе транспортные средства, зарегистрированные на юридических лиц и индивидуальных предпринимателей (*Таможенный кодекс Евразийского экономического союза (приложение № 1 к Договору о Таможенном кодексе Евразийского экономического союза). Ратифицирован Федеральным законом от 14.11.2017 № 317-ФЗ);*

ТРАНСПОРТНЫЕ СРЕДСТВА МЕЖДУНАРОДНОЙ ПЕРЕВОЗКИ – транспортные средства, которые используются для международной перевозки

грузов, пассажиров и (или) багажа, с находящимися на них специальным оборудованием, предназначенным для погрузки, разгрузки, обработки и защиты грузов, предметами материально-технического снабжения и снаряжения, а также запасными частями и оборудованием, предназначенными для ремонта, технического обслуживания или эксплуатации транспортного средства в пути следования (*Таможенный кодекс Евразийского экономического союза (приложение № 1 к Договору о Таможенном кодексе Евразийского экономического союза). Ратифицирован Федеральным законом от 14.11.2017 № 317-ФЗ*);

ТРЕТЬЕ ГОСУДАРСТВО – государство, не являющееся государством-членом (*Приложение № 16 к Договору о Евразийском экономическом союзе. Протокол о торговле услугами, учреждении, деятельности и осуществлении инвестиций*).

ТРЕТЬЯ СТОРОНА – государство, не являющееся членом Союза, международная организация или международное интеграционное объединение (*Договор о Евразийском экономическом союзе от 29.05.2014 г.*)

УЗЛЫ ИНФОРМАЦИОННОЙ СИСТЕМЫ – пользователи информационной системы на основе распределенного реестра, обеспечивающие тождественность информации, содержащейся в указанной информационной системе, с использованием процедур подтверждения действительности вносимых в нее (изменяемых в ней) записей (*Федеральный закон "О цифровых финансовых активах, цифровой валюте и о внесении изменений в отдельные законодательные акты Российской Федерации" от 31.07.2020 N 259-ФЗ*);

УНИФИКАЦИЯ ЗАКОНОДАТЕЛЬСТВА – сближение законодательства государств-членов, направленное на установление идентичных механизмов правового регулирования в отдельных сферах, определенных настоящим Договором (*Договор о Евразийском экономическом союзе от 29.05.2014 г.*)

УПОЛНОМОЧЕННЫЕ ОРГАНИЗАЦИИ – юридические лица, являющиеся резидентами государств-членов и обладающие в соответствии с законодательством государства своего учреждения полномочиями на проведение банковских операций в иностранной валюте (*Приложение № 15 к Договору о Евразийском экономическом союзе. Протокол о мерах, направленных на проведение согласованной валютной политики*).

УПОЛНОМОЧЕННЫЕ ОРГАНЫ В СФЕРЕ ЗАЩИТЫ ПРАВ ПОТРЕБИТЕЛЕЙ – государственные органы государств-членов, осуществляющие контрольную (надзорную) деятельность и (или) нормативно-правовое регулирование в сфере защиты прав потребителей в соответствии с законодательством государств-членов, международными договорами и актами, составляющими право Союза (*Приложение № 13 к Договору о Евразийском экономическом союзе. Протокол о проведении согласованной политики в сфере защиты прав потребителей*).

УПОЛНОМОЧЕННЫЕ ОРГАНЫ ВАЛЮТНОГО КОНТРОЛЯ – органы исполнительной власти, иные государственные органы государств-членов, обладающие полномочиями по осуществлению валютного контроля, и национальные (центральные) банки государств-членов (*Приложение № 15 к Договору о Евразийском экономическом союзе. Протокол о мерах, направленных на проведение согласованной валютной политики*).

УЧАСТНИКИ ПЛАТЕЖНОЙ СИСТЕМЫ – организации, присоединившиеся к правилам платежной системы в целях оказания услуг по переводу денежных средств (*Федеральный закон «О национальной платежной системе» от 27.06.2011 № 161-ФЗ*);

УЧРЕЖДЕНИЕ – создание и (или) приобретение юридического лица (участие в капитале созданного или учрежденного юридического лица) любой организационно-правовой формы и формы собственности, предусмотренных законодательством государства-члена, на территории которого такое юридическое лицо создается или учреждается; приобретение контроля над юридическим лицом государства-члена, выражающееся в получении возможности непосредственно или через третьих лиц определять решения, принимаемые таким юридическим лицом, в том числе путем распоряжения голосами, приходящимися на голосующие акции (доли), путем участия в совете директоров (наблюдательном совете) и в иных органах управления такого юридического лица; открытие филиала; открытие представительства; регистрация в качестве индивидуального предпринимателя. Учреждение осуществляется в том числе для целей торговли услугами и (или) производства товаров (*Приложение № 16 к Договору о Ев-*

разийском экономическом союзе. Протокол о торговле услугами, учреждении, деятельности и осуществлении инвестиций).

ФИЗИЧЕСКОЕ ЛИЦО ГОСУДАРСТВА-ЧЛЕНА – гражданин государства-члена в соответствии с законодательством государства-члена (*Приложение № 16 к Договору о Евразийском экономическом союзе. Протокол о торговле услугами, учреждении, деятельности и осуществлении инвестиций*).

ФИКСИРОВАНИЕ СВЕДЕНИЙ (ИНФОРМАЦИИ) – получение и закрепление сведений (информации) на бумажных и (или) иных носителях информации (*Федеральный закон «О противодействии легализации (отмыванию) доходов, полученных преступным путем, и финансированию терроризма» от 07.08.2001 № 115-ФЗ*);

ФИЛИАЛ – обособленное подразделение юридического лица, расположенное вне места его нахождения и осуществляющее все его функции или их часть, в том числе функции представительства (*Приложение № 16 к Договору о Евразийском экономическом союзе. Протокол о торговле услугами, учреждении, деятельности и осуществлении инвестиций*).

ФИНАНСИРОВАНИЕ ТЕРРОРИЗМА – предоставление или сбор средств либо оказание финансовых услуг с осознанием того, что они предназначены для финансирования организации, подготовки и совершения хотя бы одного из преступлений, предусмотренных статьями 205, 205.1, 205.2, 205.3, 205.4, 205.5, 206, 208, 211, 220, 221, 277, 278, 279, 360 и 361 Уголовного кодекса Российской Федерации, либо для финансирования или иного материального обеспечения лица в целях совершения им хотя бы одного из указанных преступлений, либо для обеспечения организованной группы, незаконного вооруженного формирования или преступного сообщества (преступной организации), созданных или создаваемых для совершения хотя бы одного из указанных преступлений (*Федеральный закон «О противодействии легализации (отмыванию) доходов, полученных преступным путем, и финансированию терроризма» от 07.08.2001 № 115-ФЗ*);

ФИНАНСОВАЯ ОРГАНИЗАЦИЯ – профессиональный участник рынка ценных бумаг, клиринговая организация, управляющая компания инвестиционного фонда, паевого инвестиционного фонда и негосударственного пенсионного

фонда, специализированный депозитарий инвестиционного фонда, паевого инвестиционного фонда и негосударственного пенсионного фонда, акционерный инвестиционный фонд, кредитная организация, страховая организация, негосударственный пенсионный фонд, организатор торговли, кредитный потребительский кооператив, микрофинансовая организация (*Федеральный закон «О развитии малого и среднего предпринимательства в Российской Федерации» от 24 июля 2007 года № 209-ФЗ*);

ЦЕЛЕВОЙ ИНОСТРАННЫЙ КРЕДИТ – форма финансирования проектов, включенных в программу государственных внешних заимствований Российской Федерации, которая предусматривает предоставление средств в иностранной валюте на возвратной и возмездной основах путем оплаты товаров, работ и услуг в соответствии с целями этих проектов. Целевые иностранные кредиты включают связанные кредиты иностранных государств, иностранных юридических лиц, а также нефинансовые кредиты международных финансовых организаций (*Бюджетный кодекс Российской Федерации от 31.07.1998 № 145-ФЗ*);

ЦЕНТРАЛЬНЫЙ ПЛАТЕЖНЫЙ КЛИРИНГОВЫЙ КОНТРАГЕНТ – платежный клиринговый центр, выступающий в соответствии с настоящим Федеральным законом плательщиком и получателем средств по переводам денежных средств участников платежной системы (*Федеральный закон «О национальной платежной системе» от 27.06.2011 № 161-ФЗ*);

ЦИФРОВАЯ ВАЛЮТА – совокупность электронных данных (цифрового кода или обозначения), содержащихся в информационной системе, которые предлагаются и (или) могут быть приняты в качестве средства платежа, не являющегося денежной единицей Российской Федерации, денежной единицей иностранного государства и (или) международной денежной или расчетной единицей, и (или) в качестве инвестиций и в отношении которых отсутствует лицо, обязанное перед каждым обладателем таких электронных данных, за исключением оператора и (или) узлов информационной системы, обязанных только обеспечивать соответствие порядка выпуска этих электронных данных и осуществления в их отношении действий по внесению (изменению) записей в такую информационную систему ее правилам (*Федеральный закон "О цифровых финансовых активах, цифровой валюте и о внесении изменений*

в отдельные законодательные акты Российской Федерации" от 31.07.2020 N 259-ФЗ);

ЦИФРОВЫЕ ФИНАНСОВЫЕ АКТИВЫ – цифровые права, включающие денежные требования, возможность осуществления прав по эмиссионным ценным бумагам, права участия в капитале непубличного акционерного общества, право требовать передачи эмиссионных ценных бумаг, которые предусмотрены решением о выпуске цифровых финансовых активов в порядке, установленном настоящим Федеральным законом, выпуск, учет и обращение которых возможны только путем внесения (изменения) записей в информационную систему на основе распределенного реестра, а также в иные информационные системы. (Федеральный закон "О цифровых финансовых активах, цифровой валюте и о внесении изменений в отдельные законодательные акты Российской Федерации" от 31.07.2020 N 259-ФЗ).

ЭКСПРЕСС-ГРУЗ – товар, перевозимый в рамках скоростной перевозки транспортом любого вида с использованием электронной информационной системы организации и отслеживания перевозок в целях доставки этого товара до получателя в соответствии с индивидуальной накладной в течение минимально возможного и (или) фиксированного промежутка времени, за исключением товара, пересылаемого в международных почтовых отправлениях (Таможенный кодекс Евразийского экономического союза (приложение № 1 к Договору о Таможенном кодексе Евразийского экономического союза). Ратифицирован Федеральным законом от 14.11.2017 № 317-ФЗ).

ЭЛЕКТРОННАЯ ПЛАТФОРМА – финансовая платформа, информационная система, в которой осуществляется выпуск цифровых финансовых активов (Федеральный закон «О национальной платежной системе» от 27.06.2011 № 161-ФЗ);

ЭЛЕКТРОННОЕ СРЕДСТВО ПЛАТЕЖА – средство и (или) способ, позволяющие клиенту оператора по переводу денежных средств составлять, удостоверить и передавать распоряжения в целях осуществления перевода денежных средств в рамках применяемых форм безналичных расчетов с использованием информационно-коммуникационных технологий, электронных носителей информации, в том числе платежных карт, а также иных технических устройств

(Федеральный закон «О национальной платежной системе» от 27.06.2011 № 161-ФЗ);

ЭЛЕКТРОННЫЕ ДЕНЕЖНЫЕ СРЕДСТВА – денежные средства, которые предварительно предоставлены одним лицом (лицом, предоставившим денежные средства) другому лицу, учитывающему информацию о размере предоставленных денежных средств без открытия банковского счета (обязанному лицу), для исполнения денежных обязательств лица, предоставившего денежные средства, перед третьими лицами и в отношении которых лицо, предоставившее денежные средства, имеет право передавать распоряжения исключительно с использованием электронных средств платежа. При этом не являются электронными денежными средствами денежные средства, полученные организациями, осуществляющими профессиональную деятельность на рынке ценных бумаг, клиринговую деятельность, деятельность оператора финансовой платформы, деятельность по организации привлечения инвестиций, деятельность по управлению инвестиционными фондами, паевыми инвестиционными фондами и негосударственными пенсионными фондами, деятельность операторов информационных систем, в которых осуществляется выпуск цифровых финансовых активов, и (или) деятельность операторов обмена цифровых финансовых активов и осуществляющими учет информации о размере предоставленных денежных средств без открытия банковского счета в соответствии с законодательством, регулирующим деятельность указанных организаций *(Федеральный закон «О национальной платежной системе» от 27.06.2011 № 161-ФЗ);*

ЮРИДИЧЕСКОЕ ЛИЦО ГОСУДАРСТВА-ЧЛЕНА – организация любой организационно-правовой формы, созданная или учрежденная на территории государства-члена в соответствии с законодательством этого государства-члена *(Приложение № 16 к Договору о Евразийском экономическом союзе. Протокол о торговле услугами, учреждении, деятельности и осуществлении инвестиций).*

Библиографический список

Нормативно-правовые акты государств-членов ЕАЭС

1. Конституция Республики Армения от 05.07.1995 г. (в ред. от 06.12.2015 г.) // Национальное Собрание Республики Армения. Официальный сайт. URL: http://www.parliament.am/law_docs5/06122015.pdf (дата обращения 20.02.2023).

2. Закон Республики Армения от 29.04.2002 г. №ЗР-320 «О правовых актах» (в ред. от 30.04.2008 г. №ЗР-19-Н) // Armenian legal information system. URL: <http://www.arlis.am/DocumentView.aspx?DocID=62931> (дата обращения 20.02.2023).

3. Конституция Республики Беларусь от 15.03.1994 г. с изменениями и дополнениями, принятыми на республиканских референдумах 24.11.1996 г. и 17.10.2004 г. // Национальный правовой Интернет-портал Республики Беларусь. URL: <http://www.pravo.by/main.aspx?guid=3871&p0=v19402875&p2={NRPA}> (дата обращения 20.02.2023).

5. Конституция Республики Казахстан принята на республиканском референдуме 30.08.1995 г. (в ред. от 10.03.2017 г. № 51-VI ЗРК) // Ведомости Парламента Республики Казахстан. 1996. № 4, ст. 217; Казахстанская правда. 2017. 14 марта.

6. Конституция Киргизской Республики принята референдумом (всенародным голосованием) 27.06.2010 г. (в ред. от 20.12.2016 г. № 218) // Эркин Тоо. 2010. 6 июля; 2016. 30 декабря.

7. Конституция Российской Федерации принята всенародным голосованием 12.12.1993 г. (в ред. от 21.07.2014 г. № 11-ФКЗ) // Собрание законодательства РФ. 2014. № 31, ст. 4398.

Источники права ЕАЭС

8. Договор о Евразийском экономическом союзе подписан в г. Астане 29.05.2014 г. (в ред. от 08.05.2015 г.) // Официальный сайт Евразийской экономической комиссии <http://www.eurasiancommission.org/>, 05.06.2014; Собрание законодательства РФ. 2015. № 38, ст. 5214.

9. Договор о Таможенном кодексе Евразийского экономического союза подписан в г. Москве 11.04.2017 г. (вместе с Таможенным кодексом Евразийско-

го экономического союза) // Евразийский экономический союз. Официальный сайт. URL: https://docs.eaeunion.org/docs/ru-ru/01413569/itia_12042017 (дата обращения 20.02.2023).

10. Таможенный кодекс Таможенного союза от 27.11.2009 г. N 17 (ред. от 08.05.2015 г.) // Собрание законодательства РФ. 2010. № 50, ст. 6615; 2015. № 38, ст. 5214.

11. Декларация от 18.11.2011 г. «О евразийской экономической интеграции» // Консультант Плюс. Официальный сайт компании. URL: <http://www.consultant.ru/cons/cgi/online.cgi?req=doc;base=LAW;n=121934#0> (дата обращения 20.02.2023).

12. Основные направления экономического развития ЕАЭС до 2030 года, утвержденные Решением Высшего Евразийского экономического совета от 16 октября 2015 г. № 28 в г. Бурабай // Евразийская экономическая комиссия. Официальный сайт. URL: https://eec.eaeunion.org/comission/department/dep_makroec_pol/oner2030.php?ysclid=leofvgtdwq175314769/

Источники права Российской Федерации

13. Федеральный закон «О развитии малого и среднего предпринимательства в Российской Федерации» от 24 июля 2007 года № 209-ФЗ // СПС Консультант Плюс.

14. Бюджетный кодекс Российской Федерации от 31.07.1998 № 145-ФЗ // СПС Консультант Плюс.

15. Федеральный закон «О противодействии легализации (отмыванию) доходов, полученных преступным путем, и финансированию терроризма» от 07.08.2001 № 115-ФЗ // СПС Консультант Плюс.

16. Федеральный закон «О банках и банковской деятельности» от 02.12.1990 № 395-1 // СПС Консультант Плюс.

17. Федеральный закон «О национальной платежной системе» от 27.06.2011 № 161-ФЗ // СПС Консультант Плюс.

18. Федеральный закон "О цифровых финансовых активах, цифровой валюте и о внесении изменений в отдельные законодательные акты Российской Федерации" от 31.07.2020 N 259-ФЗ // СПС Консультант Плюс.

Литература

19. Нешатаева Т. Н. Суд ЕАЭС: от правовой позиции к действующему праву // Суд Евразийского экономического союза. Официальный сайт. URL: <http://courteurasian.org/page-22731> (дата обращения 20.07.2017).

20. Отчёт Евразийской экономической комиссии 2012-2015 «Расширяя пространство возможностей». М.: Евразийская экономическая комиссия, 2016.

21. Чайка К.Л. Актуальные вопросы права интеграционного образования и конституционного права государств-членов // Суд Евразийского экономического союза. Официальный сайт. URL: <http://courteurasian.org/page-22731> (дата обращения 20.02.2023).